

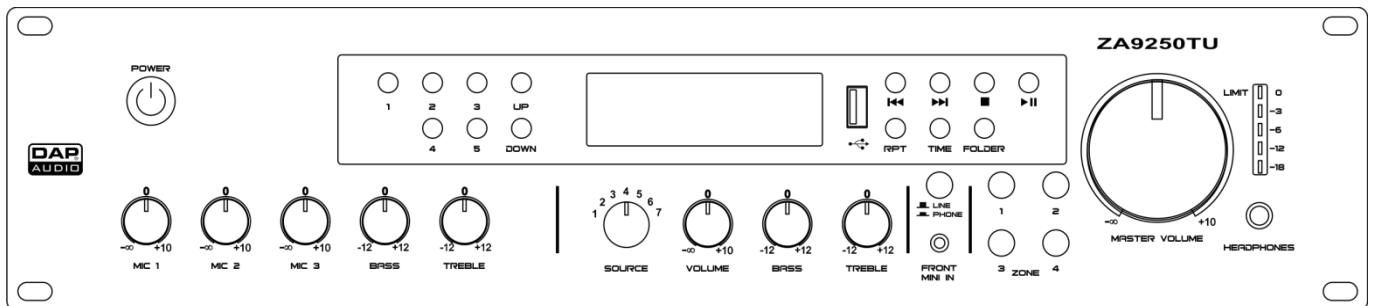

MANUEL



FRANÇAIS

ZA-9250TU V1

Code commande : D6154

Table des matières

Avertissement	2
Consignes de sécurité	2
Conditions d'utilisation.....	4
Branchement au secteur	4
Instructions de retour.....	5
Réclamations.....	5
Description de l'appareil	6
Panneau avant	7
Panneau arrière	9
Tuner	14
Lecteur audio	15
Installation	16
Réglage et fonctionnement	16
Connexion des entrées.....	16
Fonctionnement du tuner	16
Recherche de stations radio	16
Réglage	16
Mémorisation d'une station radio	17
Fonctionnement du lecteur audio	17
Sélection des pistes	17
Lancement de la lecture / mise en pause	17
Arrêter la lecture	17
Fonction repeat	17
Sélection des dossiers et des pistes	18
Liste de lecture (PGM)	18
Connexion des sorties	19
Sorties à faible impédance.....	19
Sortie à forte impédance.....	19
Câbles de connexion	20
Entretien	21
Remplacement d'un fusible	21
Dépannage	21
Caractéristiques du produit	22
Dimensions	23

Avertissement



Pour votre propre sécurité, veuillez lire attentivement ce manuel de l'utilisateur!



Instructions pour le déballage

Dès réception de ce produit, veuillez déballer le carton avec précaution et en vérifier le contenu pour vous assurer de la présence et du bon état de toutes les pièces. Si une pièce a été endommagée lors du transport ou si le carton lui-même porte des signes de mauvaise manipulation, informez-en aussitôt le revendeur et conservez le matériel d'emballage pour vérification. Veuillez conserver le carton et les emballages. Si un appareil doit être renvoyé à l'usine, il est important de le remettre dans sa boîte et son emballage d'origine.

Le contenu expédié comprend :

- DAP Audio ZA-9250TU
- Antenne FM
- Câble IEC (1,5 m)
- Manuel de l'utilisateur

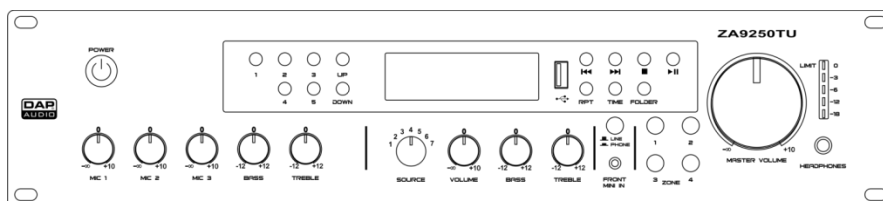

ATTENTION!

Conservez l'appareil à l'abri de la pluie et de l'humidité !
Débranchez l'appareil avant d'ouvrir le boîtier !



Consignes de sécurité

Toute personne impliquée dans l'installation, le fonctionnement et l'entretien de ce système doit :

- être qualifiée ;
- suivre les consignes de ce manuel.



ATTENTION! Soyez prudent lorsque vous effectuez des opérations.
La présence d'une tension dangereuse constitue un risque de choc électrique lié à la manipulation des câbles !



Avant la première mise en marche de votre appareil, assurez-vous qu'aucun dommage n'a été causé pendant le transport. Dans le cas contraire, contactez votre revendeur et n'utilisez pas le système.

Pour conserver votre matériel en bon état et s'assurer qu'il fonctionne correctement et en toute sécurité, il est absolument indispensable pour l'utilisateur de suivre les consignes et avertissements de sécurité de ce manuel.

Veuillez noter que les dommages causés par tout type de modification manuelle apportée au système ne sont en aucun cas couverts par la garantie.

Cet appareil ne contient aucune pièce susceptible d'être réparée par l'utilisateur. Confiez les opérations de maintenance et les réparations à des techniciens qualifiés.

IMPORTANT :

le fabricant ne sera en aucun cas tenu responsable des dommages causés par le non-respect de ce manuel ou par des modifications non autorisées du système.

- Ne mettez jamais en contact le cordon d'alimentation avec d'autres câbles ! Manipulez le cordon d'alimentation et tous les câbles liés au secteur avec une extrême prudence !
- N'enlevez jamais l'étiquetage informatif et les avertissements indiqués sur l'appareil.
- Ne couvrez jamais le contact de masse avec quoi que ce soit.
- Ne laissez jamais traîner de câbles par terre.
- N'insérez pas d'objets dans les orifices d'aération.
- Ne connectez pas ce système à un bloc de puissance.
- N'allumez et n'éteignez pas le système à des intervalles réduits. Cela pourrait nuire à sa durée de vie.
- N'ouvrez et ne modifiez pas l'appareil.
- Ne soumettez pas les entrées à un niveau de signal plus élevé que celui requis pour faire fonctionner l'équipement à pleine puissance.
- Ne branchez pas de micros sur la console (ou sur la stagebox) pendant que l'alimentation fantôme est allumée. Pensez également à désactiver le système de monitoring / PA en allumant ou en éteignant l'alimentation fantôme. Laissez le système s'ajuster pendant quelques secondes avant de régler les gains d'entrée.
- Utilisez le système uniquement dans des espaces intérieurs et évitez de le mettre en contact avec de l'eau ou tout autre liquide.
- Évitez les flammes et éloignez l'appareil des liquides ou des gaz inflammables.
- Débranchez toujours l'appareil lorsqu'il n'est pas utilisé et avant de le nettoyer ! Prenez soin de manipuler le cordon d'alimentation uniquement par sa fiche. Ne retirez jamais celle-ci en tirant sur le cordon d'alimentation.
- Veillez à toujours faire fonctionner l'unité une fois sa prise de terre connectée à la masse du système électrique.
- Assurez-vous de ne pas utiliser des types de câble incorrects ou des câbles abîmés.
- Assurez-vous que les signaux de la table de mixage sont balancés afin d'empêcher les parasites.
- Veillez à bien utiliser des boîtes d'injection pour balancer les signaux non balancés afin que tous les signaux entrants soient clairs.
- Assurez-vous que la tension disponible n'est pas supérieure à celle indiquée sur le panneau situé à l'arrière.
- Assurez-vous que le câble d'alimentation n'est pas endommagé ou ne comporte pas d'éraflures. Vérifiez régulièrement l'appareil et le câble d'alimentation.
- Lorsque vous changez le cordon d'alimentation ou le câble signal, veuillez couper l'alimentation ou sélectionner l'interrupteur de mode d'entrée.
- Des augmentations de fréquences excessives liées à un niveau de signal élevé peuvent faire saturer votre équipement. Si cela se produit, il est nécessaire de réduire le niveau du signal d'entrée en utilisant le contrôle INPUT.
- Pour rehausser une gamme de fréquences, vous n'avez pas nécessairement besoin de les augmenter. Essayez plutôt de diminuer les fréquences environnantes. Cela évitera de faire saturer l'équipement situé derrière la GIG-202 dans la chaîne du son. Vous préserverez ainsi une réserve dynamique très utile (« hauteur »).
- Évitez les boucles de masse ! Prenez soin de toujours connecter les amplificateurs de puissance et la table de mixage au même circuit électrique afin d'assurer le même type de phase !
- Si vous heurtez ou laissez tomber l'appareil, débranchez-le immédiatement du courant électrique. Par sécurité, faites-le réviser par un technicien qualifié avant de l'utiliser.
- Si l'appareil a été exposé à de grandes différences de température (par exemple après le transport), ne le branchez pas immédiatement. La condensation qui se formerait à l'intérieur du système pourrait l'endommager. Laissez le système hors tension et à température ambiante.
- Si votre produit DAP Audio ne fonctionne pas correctement, veuillez cesser de l'utiliser immédiatement. Emballez-le correctement (de préférence dans son emballage d'origine) et renvoyez-le à votre revendeur DAP Audio pour révision.
- Les réparations, maintenances et connexions électriques doivent être réalisées par un technicien qualifié.
- En cas de remplacement, utilisez uniquement des fusibles de même type ou de même calibre.
- GARANTIE : jusqu'à un an après la date d'achat.

Conditions d'utilisation

Cet appareil ne doit pas être utilisé en permanence. Des pauses régulières dans l'utilisation vous permettront de l'utiliser pendant une longue période sans problèmes.

Si l'appareil est utilisé de manière différente à celle décrite dans ce manuel, il peut subir des dégâts entraînant l'annulation de la garantie.

Toute autre utilisation peut être dangereuse et provoquer un court-circuit, des brûlures, un choc électrique, etc.

Vous mettriez ainsi en danger votre sécurité et celle des autres !

Une mauvaise installation peut provoquer de graves dommages matériels et physiques !

Branchement au secteur

Branchez la fiche d'alimentation de l'appareil au secteur.

Veillez à toujours connecter le bon câble de couleur à l'endroit approprié.

International	Câble UE	Câble Royaume- Uni	Câble USA	Broche
L	MARRON	ROUGE	JAUNE / CUIVRE	PHASE
N	BLEU	NOIR	ARGENTÉ	NEUTRE
	JAUNE / VERT	VERT	VERT	TERRE (PROTECTION)

Assurez-vous que votre appareil est toujours connecté à une prise de terre !

Une mauvaise installation peut provoquer de graves dommages matériels et physiques !



Instructions de retour



Les marchandises qui font l'objet d'un retour doivent être envoyées en prépayé et dans leur emballage d'origine. Aucun appel téléphonique ne sera traité. L'emballage doit clairement indiquer le numéro d'autorisation de retour (numéro RMA). Les produits renvoyés sans numéro RMA seront refusés. Highlite refusera les marchandises renvoyées et se dégagera de toute responsabilité. Contactez Highlite par téléphone au +31 (0)455667723 ou en envoyant un courrier électronique à aftersales@highlite.nl pour demander un numéro RMA avant d'expédier le produit. Soyez prêt à fournir le numéro du modèle, le numéro de série et une brève description de la raison du retour. Veillez à bien emballer le produit. Tout dégât causé lors du transport par un emballage inapproprié n'engagera que la responsabilité du client. Highlite se réserve le droit, à sa discrétion, de décider de réparer ou de remplacer le(s) produit(s). Nous vous conseillons d'utiliser une méthode d'envoi sans risques : un emballage approprié ou une double boîte UPS.

Remarque : Si un numéro RMA vous a été attribué, veuillez inclure dans la boîte une note écrite contenant les informations suivantes :

- 01) votre nom ;
- 02) votre adresse ;
- 03) votre numéro de téléphone ;
- 04) une brève description des problèmes.

Réclamations

Le client a l'obligation de vérifier immédiatement les produits à la livraison pour détecter tout défaut et/ou toute imperfection visible. Il peut effectuer cette vérification après que nous avons confirmé que les produits sont à sa disposition. Tous dommages se produisant durant le transport sont à imputer au transporteur ; les dommages occasionnés pourront tout de même être rapportés au transporteur après réception de la marchandise.

En cas de dégât subi lors du transport, le client doit en informer l'expéditeur et lui soumettre toute réclamation. Les dégâts liés au transport doivent nous être communiqués dans la journée qui suit la réception de la livraison.

Toute expédition de retour doit être effectuée à post-paiement. Les expéditions de retour doivent être accompagnées d'une lettre en indiquant la ou les raison(s). Les expéditions de retour qui n'ont pas été prépayées seront refusées, à moins d'un accord précis stipulé par écrit.

Toute réclamation à notre encontre doit être faite par écrit ou par fax dans les 10 jours ouvrables suivant la réception de la facture. Après cette période, les réclamations ne seront plus prises en compte.

Les réclamations ne seront alors considérées que si le client a, jusqu'ici, respecté toutes les parties du contrat, sans tenir compte de l'accord d'où résulte l'obligation.

Description de l'appareil

Caractéristiques

Le DAP ZA-9250TU est une table de mixage amplificateur de 250W, 100 V, équipé de 7 sources sélectionnables et 3 entrées micro et 4 zones. Toutes les entrées micro sont équipées d'alimentation fantôme et peuvent aussi être sélectionnées comme entrée de ligne. Il est possible d'appliquer un filtre vocal pour améliorer l'audibilité. Il est équipé de trois entrées de ligne à l'arrière et d'un accès spécial à l'entrée avant ligne/téléphone facile pour connecter les lecteurs mp3 ou appareils mobiles. Il possède un lecteur et tuner audio USB intégré avec grand affichage LCD qui indique la source active, les informations tuner et les tags ID3. Le tuner FM intégré peut stocker jusqu'à 10 presets. L'amplificateur est équipé de fonctions comme la priorité, un carillon avec niveau réglable, une entrée d'urgence, un contrôle de niveau de ducking, une connexion en boucle et une sortie qui peut être définie comme sortie de ligne, uniquement musique ou microphone. Chaque zone possède ses propres sorties lignes pour connecter des amplificateurs supplémentaires et étendre le système PA. Le ZA-9250TU est le système PA tout-en-un idéal, facile à utiliser et puissant.

Sorties

- Consommation : 250W
- Zones : 4
- 100 V, 8 Ω Bornes
- Sortie Ligne : XLR
- Boucle : RCA
- Casque : jack de 6,3 mm

Entrées

- 3x Mic/Ligne : combi XLR / jack et terminaux
- 3 x Ligne : RCA
- Entrée en façade : jack de 3,5 mm

Lecteur média - USB :

- Source : 2 x USB type A, avant / arrière
- Extensions prises en charge : MP3, WAV
- Format : FAT32 jusqu'à 32 Go
- Lecture : Programme, Repeat, Continue

Lecteur média - tuner :

- Bande FM : 87,5 – 108MHz.
- Presets : 10
- Antenne : 75 Ω

Caractéristiques

- Filtre vocal : -3 dB, 300 Hz 6 db/oct
- Alimentation fantôme : 18V
- Contrôle de tonalité : graves 100 Hz, aigus 12 KHz, +/- 12 dB
- Carillon : Volume réglable
- Ducking : suppression réglable
- PTT : Entrée Mic 1
- VOX : Entrée Mic 2
- Entrée téléphone : override all (tout contourner), terminal

Général

- Alimentation : 230V C.A. / 50 Hz
- Alimentation de secours : 24V C.C.
- Consommation : 500W
- Connecteur d'alimentation : Connecteur d'alimentation IEC
- Fusible : 6A / 250V
- Dimensions : 330 x 482 x 95 mm (l x L x H)
19" x 2HE (LxH)
- Poids : 12,5 kg

Panneau avant



Schéma 01

- ① **Interrupteur d'alimentation ON/OFF**
Appuyez encore sur le bouton pour éteindre ou allumer l'appareil.
- ② **Tuner / lecteur audio**
Se reporter à la section Tuner, page 14 et à la section Lecteur audio, page 15.
- ③ **Contrôle Master**
Tournez le contrôle pour régler le niveau du volume master à votre convenance.
- ④ **Vumètre**
Le témoin LED indique les niveaux de crête à la sortie de l'amplificateur. Si ce témoin clignote ou reste allumé en rouge, c'est que la sortie du canal est probablement en train d'écrêter. Le cas échéant, nous vous recommandons vivement de tourner le **contrôle Master (03)** vers la gauche, pour baisser le volume master.
- ⑤ **Niveau du Mic 1**
Tournez le contrôle pour régler le niveau du volume de l'entrée du Mic 1.
- ⑥ **Niveau du Mic 2**
Tournez le contrôle pour régler le niveau du volume de l'entrée du Mic 2.
- ⑦ **Niveau du Mic 3**
Tournez le contrôle pour régler le niveau du volume de l'entrée du Mic 3.
- ⑧ **Contrôle des graves**
Tournez le contrôle pour régler le niveau des graves des entrées Mic 1-3.
- ⑨ **Contrôle des aigus**
Tournez le contrôle pour régler le niveau des aigus des entrées Mic 1-3.

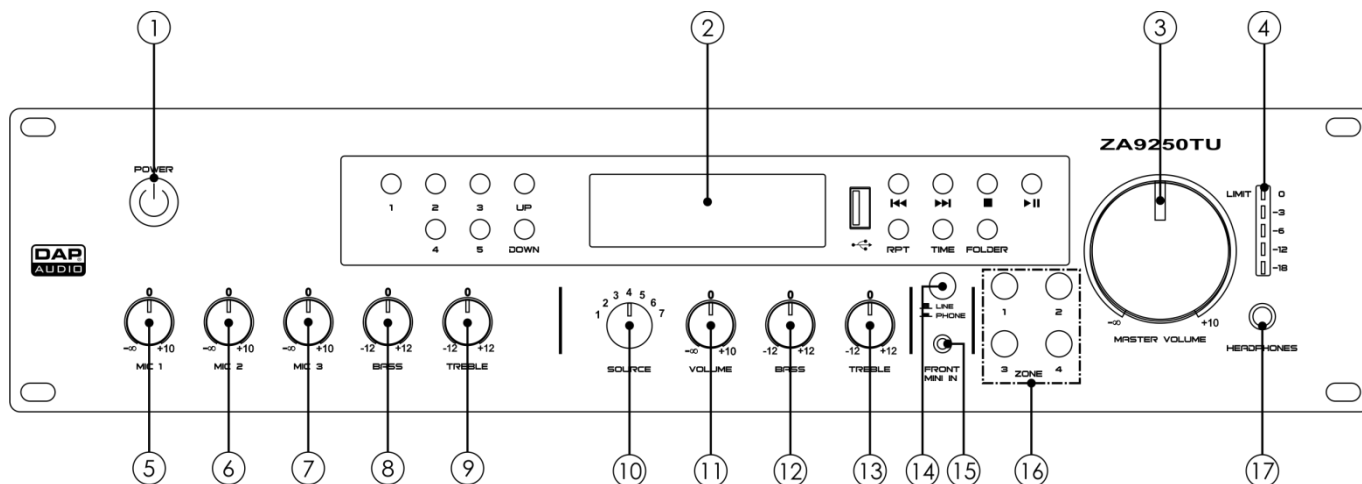

Schéma 02

- ⑩ **Sélection de la source**
 Tournez le contrôle pour définir la source ou le lecteur / tuner audio intégré. Les sources disponibles sont :
- 1. Tuner
 - 2. USB avant
 - 3. USB arrière
 - 4. CD
 - 5. Vidéo
 - 6. Aux
 - 7. Téléphone/MP3
- ⑪ **Contrôle du volume**
 Tournez le contrôle pour régler le niveau du volume de la source sélectionnée.
- ⑫ **Contrôle des graves**
 Tournez le contrôle pour régler le niveau des graves de la source sélectionnée.
- ⑬ **Contrôle des aigus**
 Tourner le contrôle pour régler le niveau des aigus de la source sélectionnée.
- ⑭ **Interrupteur Line/phone**
 Appuyez sur le bouton pour basculer entre entrée de niveau et entrée de niveau casque. Ce dernier règle la sensibilité d'entrée de manière à ce que le niveau des lecteurs MP3, smartphones ou tablettes soit le plus juste possible. Il est alors possible d'utiliser directement les appareils MP3 sans perte de signal.
- ⑮ **Entrée avant**
 Entrée mini jack 3,5 mm stéréo non balancée pour brancher un appareil de niveau ligne/casque. Appuyez sur l'interrupteur **line/phone (14)** pour définir cette entrée pour connecter un téléphone ou un appareil de niveau ligne.
- ⑯ **Boutons de zone 1-4**
 Appuyez sur les boutons pour activer/désactiver les sorties d'enceinte et sorties de niveau ligne des zones 1-4.
- ⑰ **Sortie casque jack de 6,3 mm**
 Utilisez ce connecteur pour brancher un casque avec prise jack de 6,3 mm.

Panneau arrière

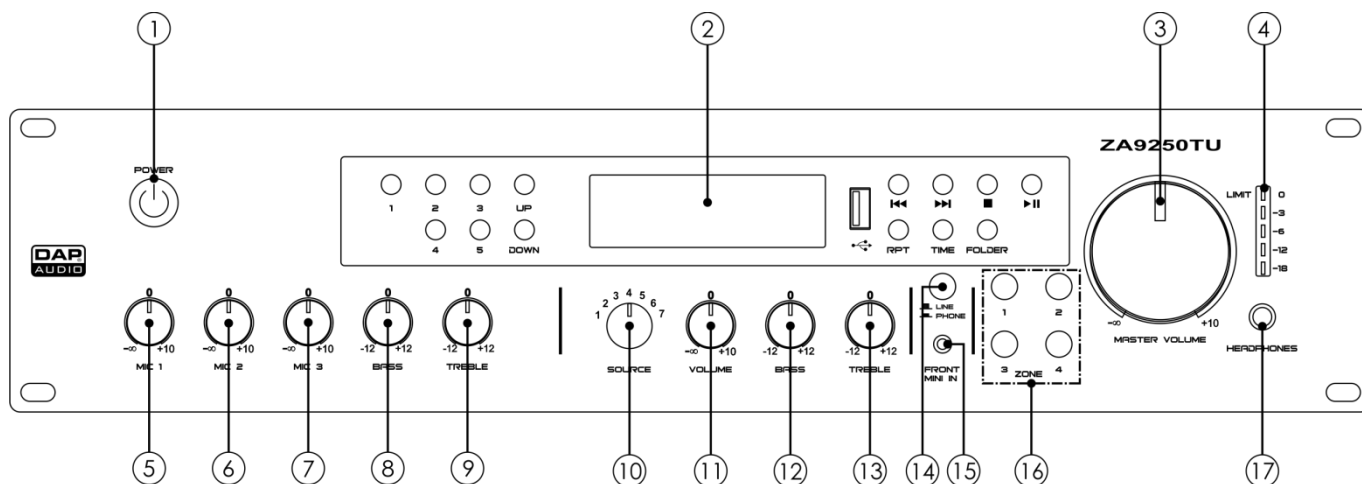

Schéma 03

- 18 **Ventilateur de refroidissement**
Ne pas obstruer l'entrée d'air.
- 19 **Connecteur d'alimentation IEC 230 V C.A. + fusible 6 A / 250 V**
Connectez l'appareil à la source d'alimentation appropriée.
- 20 **Sélecteur AC**
Avant de brancher votre ZA-9250TU à l'alimentation principale, assurez-vous que le sélecteur AC (C.A.) est réglé sur la tension appropriée utilisée dans votre pays. En cas de doute, consultez un technicien.
- 21 **Sortie niveau ligne non balancée 1-4**
Utilisez ces connecteurs pour étendre votre système PA, au moyen de nouveaux amplificateurs, par zone.
- 22 **Connecteur de l'antenne FM 75 Ω FM**
Permet de connecter votre antenne FM.
- 23 **Entrée/Sortie RCA en boucle**
Les connexions d'entrée et de sortie en boucle permettent de connecter un appareil externe de traitement du son entre les étages de préamplificateur et d'amplificateur de puissance.
- 24 **Aux- Entrée RCA**
Connecter une source de signal auxiliaire. Le **sélecteur de source (10)** doit être réglé sur **6**.
- 25 **Vidéo- Entrée RCA**
Connecter une source de signal vidéo. Le **sélecteur de source (10)** doit être réglé sur **5**.
- 26 **Entrée CD- RCA**
Connecter une source de signal vidéo. Le **sélecteur de source (10)** doit être réglé sur **4**.

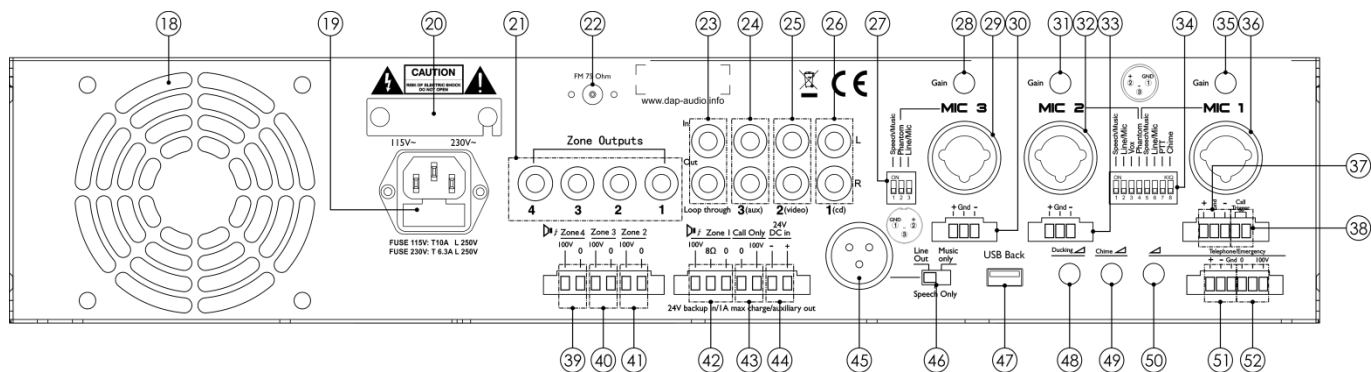

Schéma 04

27 Commutateurs DIP fonction Mic 3

Placer les commutateurs DIP sur ON/OFF vous permet de définir l'entrée combo 3. Les options disponibles sont :

- Discours/Musique
- Fantôme
- Ligne / micro

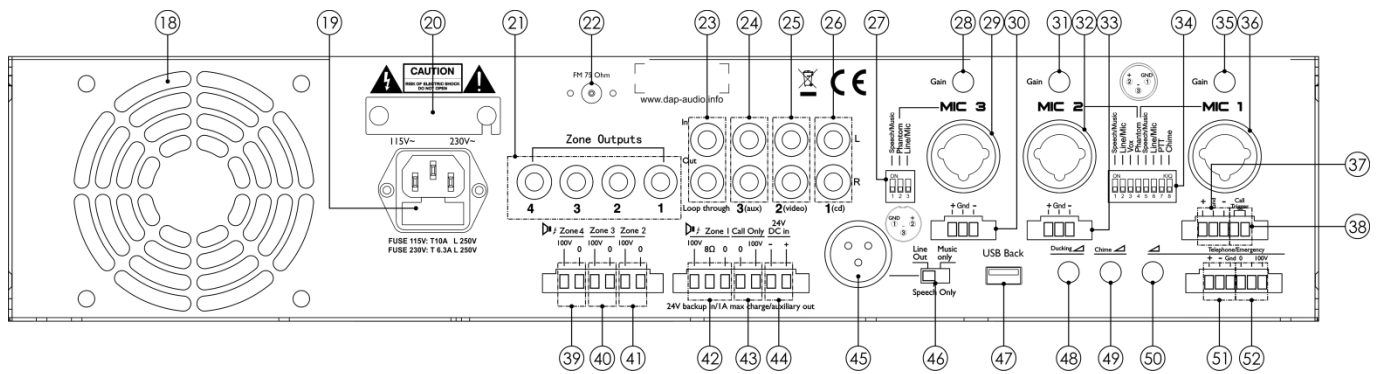
Discours/Musique (Speech/Music) : Lorsqu'il est réglé sur ON, l'appareil coupe les fréquences inférieures du signal d'entrée, améliorant ainsi l'audibilité du discours. Lorsqu'il est réglé sur OFF, les fréquences inférieures ne sont pas coupées.

Alimentation fantôme : Lorsqu'il est réglé sur ON, l'appareil alimente les micros à condensateur.

Ligne / micro : Lorsqu'il est réglé sur ON, la sensibilité d'entrée est définie pour les entrées ligne. Lorsqu'il est réglé sur OFF, la sensibilité d'entrée est définie pour le niveau microphone.

28 Niveau du gain – Mic 3

Ajuster le niveau d'entrée pour le Mic 3.

29 Entrée combo – Mic 3

Entrée combo pour Mic 3. Accepte des entrées balancées ou non balancées.

30 Bornier d'entrée Mic 3

Entrée de la borne pour Mic 3. Accepte des entrées balancées ou non balancées.

31 Niveau du gain – Mic 2

Ajuster le niveau d'entrée pour le Mic 2.

32 Entrée combo – Mic 2

Entrée combo pour Mic 2. Accepte des entrées balancées ou non balancées.

33 Bornier d'entrée Mic 2

Entrée de la borne pour Mic 2. Accepte des entrées balancées ou non balancées.

34) Commutateurs DIP fonction Mic 1-2

Placer les commutateurs DIP sur ON/OFF vous permet de définir les entrées combo 1-2. Les options disponibles sont :

- Discours/Musique
- Ligne / micro
- Fantôme
- PTT
- Carillon
- Vox

Discours/Musique (Speech/Music) : Lorsqu'il est réglé sur ON, l'appareil coupe les fréquences inférieures du signal d'entrée, améliorant ainsi l'audibilité du discours. Lorsqu'il est réglé sur OFF, les fréquences inférieures ne sont pas coupées.

Ligne / micro : Lorsqu'il est réglé sur ON, la sensibilité d'entrée est définie pour les entrées ligne. Lorsqu'il est réglé sur OFF, la sensibilité d'entrée est définie pour le niveau microphone.

Alimentation fantôme : Lorsqu'il est réglé sur ON, l'appareil alimente les micros à condensateur.

PTT (push to talk) : Lorsque cette entrée est réglée sur ON, elle est coupée quand le contacteur Push to talk est ouvert. Quand le contacteur Push to talk est fermé, cette sortie est disponible pour un discours. La fonction carillon sera aussi audible, si elle est sélectionnée. L'entrée Music et les autres entrées mic/ligne seront réduites au niveau défini avec le contrôle de niveau de ducking. Si elle est réglée sur OFF, alors la fonction PTT est éteinte. Le signal est alors mélangé avec les autres signaux mic/ligne. Le Mic 1 se mélangera à la musique diffusée ou aux autres microphones dans les zones sélectionnées.

Carillon : Lorsqu'il est réglé sur ON, le carillon est audible au début de l'annonce. Lorsqu'il est réglé sur OFF, le carillon est inaudible.

Vox : Lorsqu'il est réglé sur ON, la musique diffusée est réduite au niveau de ducking pré-défini, lorsque vous parlez dans le microphone.

35) Niveau du gain – Mic 1

Ajuster le niveau d'entrée pour le Mic 1.

36) Entrée combo – Mic 1

Entrée combo pour canal 1. Accepte des entrées balancées ou non balancées.

37) Bornier d'entrée Mic 1

Entrée de la borne pour Mic 1. Accepte des entrées balancées ou non balancées.

38) Bornier du déclencheur d'appel

Connecte les bornes à un bouton de déclenchement afin d'activer le carillon.

39) Bornier d'entrée 100 V Zone 4

Connecte le câble d'alimentation principal de votre enceinte 100 V à la borne 100 V. Connecte le câble commun de votre enceinte 100 V à la borne 0.

40) Bornier d'entrée 100 V Zone 3

Connecte le câble d'alimentation principal de votre enceinte 100 V à la borne 100 V. Connecte le câble commun de votre enceinte 100 V à la borne 0.

41) Bornier d'entrée 100 V Zone 2

Connecte le câble d'alimentation principal de votre enceinte 100 V à la borne 100 V. Connecte le câble commun de votre enceinte 100 V à la borne 0.



Schéma 05

42) Bornier d'entrée 100 V / 8 Ω Zone 1

Si vous connectez une enceinte 100 V, connectez le câble d'alimentation principal à la borne 100 V et le câble commun à la borne 0.

Si vous connectez une enceinte à faible impédance, connectez le câble d'alimentation principal à la borne 8 Ω et le câble commun à la borne 0.

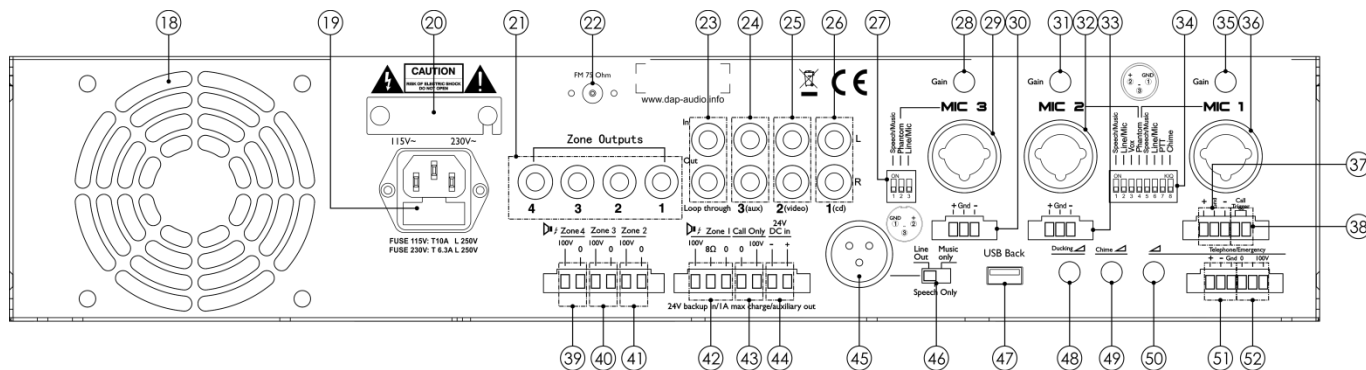
REMARQUE : Ne connectez pas les enceintes 100 V et 8 Ω en même temps.

43) Bornier pour appel seul

Utilisez cette sortie comme une zone supplémentaire pour passer des annonces sans musique.

44) Bornier d'entrée 24 V C.C.

Cette entrée peut être utilisée pour des installations mobiles, comme les bateaux où 120 ou 230 V C.A. n'est pas disponible ou dans les installations qui doivent continuer à fonctionner en cas de coupure de courant. Quand une batterie 24 V C.C. est connectée, l'unité fonctionnera sur la tension C.C. qui l'alimente. L'amplificateur est équipé d'un chargeur intégré, qui charge la batterie connectée.

45) Sortie du connecteur XLR balancé

Utilisez ce connecteur pour fournir une source de sortie dédiée pour un autre appareil.

46) Sortie ligne / Discours seul / Musique seule

La sortie principale peut être connectée à un coupleur de téléphone, afin que les appelants puissent entendre de la musique lorsqu'ils sont mis en attente. Positionnez l'interrupteur sur l'une des trois options disponibles :

- Sortie ligne
- Musique seule
- Discours seul

Sortie ligne : Positionnez l'interrupteur sur Line Out. Tous les signaux d'entrée mélangés (microphone/ligne, urgence et musique) seront audibles.

Musique seule : Positionnez l'interrupteur sur Music Only. À présent, la **sortie XLR balancée (45)** devient une source de sortie musique dédiée supplémentaire, disponible pour un autre appareil externe. Les **sorties (24/25/26)** sont audibles. Toutes les autres entrées, y compris Téléphone/urgence/100 V ne seront pas envoyées à la sortie.

Discours seul : Seule l'entrée microphone sera audible à la **sortie XLR balancée (45)**.

47) Connecteur USB A - Arrière

Utilisez ce connecteur pour brancher une clé USB avec fichiers MP3 ou WAV.

- ④⑧ **Contrôle de niveau de ducking**
 Contrôle de niveau de ducking pour entrée microphone/ligne 2. Lorsque quelqu'un parle dans le microphone, l'autre son est soit coupé ou supprimé, selon le réglage du niveau de ducking. Le commutateur DIP « Vox » (34) doit être réglé en position ON pour que cette fonction marche.
- ④⑨ **Contrôle du niveau de carillon**
 Tournez le contrôle pour régler le niveau du carillon. En mode carillon, toutes les entrées sauf l'entrée 1 seront coupées afin de pouvoir diffuser un message après le signal du carillon.
- ⑤⑩ **Contrôle du niveau de Téléphone/Urgence**
 Lorsque vous avez connecté une ligne de téléphone ou une alarme d'urgence à l'appareil, tournez ce contrôle pour recevoir des annonces ou signaux d'urgence (comme une alarme incendie). Cette entrée a la priorité absolue, et elle bloque toutes les entrées lorsqu'une annonce ou un signal est reçu.
- ⑤① **Bornier de téléphone**
 Utilisez ce connecteur pour brancher une ligne téléphonique. Une connexion à un réseau téléphonique doit toujours être effectuée via un coupleur de téléphone qui fournit une bonne isolation entre le réseau téléphonique et l'amplificateur.



Ne connectez pas une ligne téléphonique et une source d'alarme d'urgence en même temps.



N'effectuez jamais une connexion directe entre le réseau téléphonique et la table de mixage amplificateur.



- ⑤② **Bornier d'urgence**
 Utilisez ce connecteur pour brancher une source d'alarme d'urgence.



Ne connectez pas une ligne téléphonique et une source d'alarme d'urgence en même temps.



Tuner



Schéma 06

- ⑤③ **Bouton Preset 1**
Appuyez sur ce bouton pour rappeler le preset 1.
- ⑤④ **Bouton Preset 2**
Appuyez sur ce bouton pour rappeler le preset 2.
- ⑤⑤ **Bouton Preset 3**
Appuyez sur ce bouton pour rappeler le preset 3.
- ⑤⑥ **Bouton UP**
Appuyez sur ce bouton pour sélectionner la station radio désirée. Appuyez et maintenez enfoncé ce bouton pendant 2 secondes pour augmenter automatiquement la fréquence FM, jusqu'à ce que la radio soit réglée. Afin d'arrêter la recherche manuellement, appuyez de nouveau sur ce bouton.
- ⑤⑦ **Bouton Preset 4**
Appuyez sur ce bouton pour rappeler le preset 4.
- ⑤⑧ **Bouton Preset 5**
Appuyez sur ce bouton pour rappeler le preset 5.
- ⑤⑨ **Bouton DOWN**
Appuyez sur ce bouton pour sélectionner la station radio désirée. Appuyez et maintenez enfoncé ce bouton pendant 2 secondes pour diminuer automatiquement la fréquence FM, jusqu'à ce que la radio soit réglée. Afin d'arrêter la recherche manuellement, appuyez de nouveau sur ce bouton.
- ⑥① **Affichage LCD**
En mode Tuner, l'affichage indique la fréquence et le numéro de preset en cours.

Lecteur audio

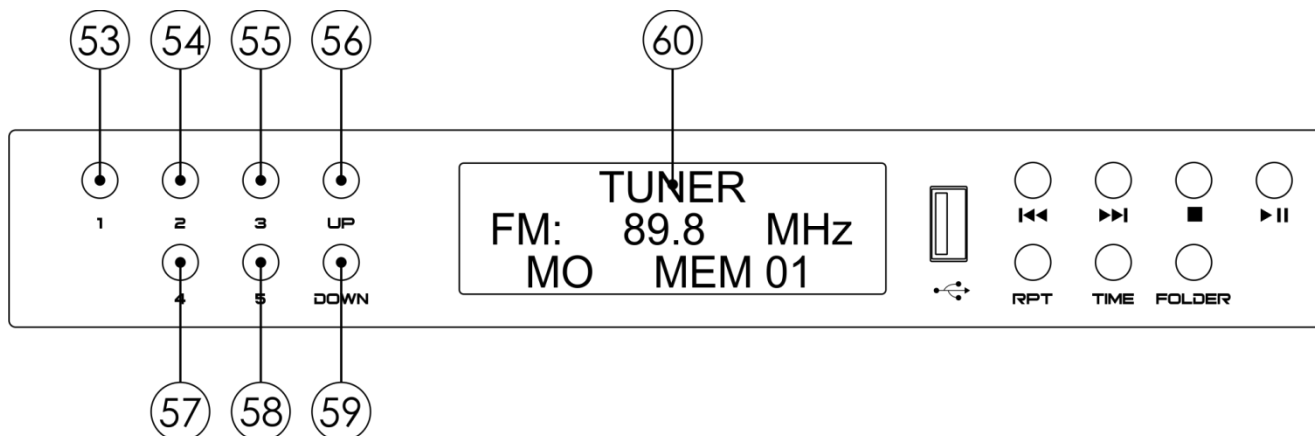

Schéma 07

- 60 Affichage LCD**
En mode Lecteur audio, l'affichage indique le nom et le numéro de la piste en cours, le temps de lecture et le mode de lecture en cours.
- 61 Connecteur USB A - Avant**
Utilisez ce connecteur pour brancher une clé USB avec fichiers MP3 ou WAV.
- 62 Bouton ◀◀**
Appuyez sur ce bouton pour reculer.
- 63 Bouton ▶▶**
Appuyez sur ce bouton pour avancer.
- 64 Bouton ■**
Ce bouton permet d'arrêter la lecture en cours.
- 65 Bouton ▶||**
Ce bouton permet de démarrer la lecture. Appuyez de nouveau sur ce bouton pour mettre sur pause.
- 66 Bouton Repeat**
Appuyez sur ce bouton pour choisir les modes de lecture souhaités.
- 67 Bouton Time**
Appuyez sur ce bouton pour basculer entre les 2 modes d'affichage du temps suivants : temps écoulé et temps restant.
- 68 Bouton Folder**
Appuyez sur ce bouton pour naviguer dans les répertoires de votre clé USB ou CD.

Installation

Retirez tout le matériel d'emballage du ZA-9250TU. Veillez à ce que la mousse et le plastique de rembourrage soient complètement retirés. Sécurisez l'équipement dans un rack de 19 pouces. Branchez tous les câbles.

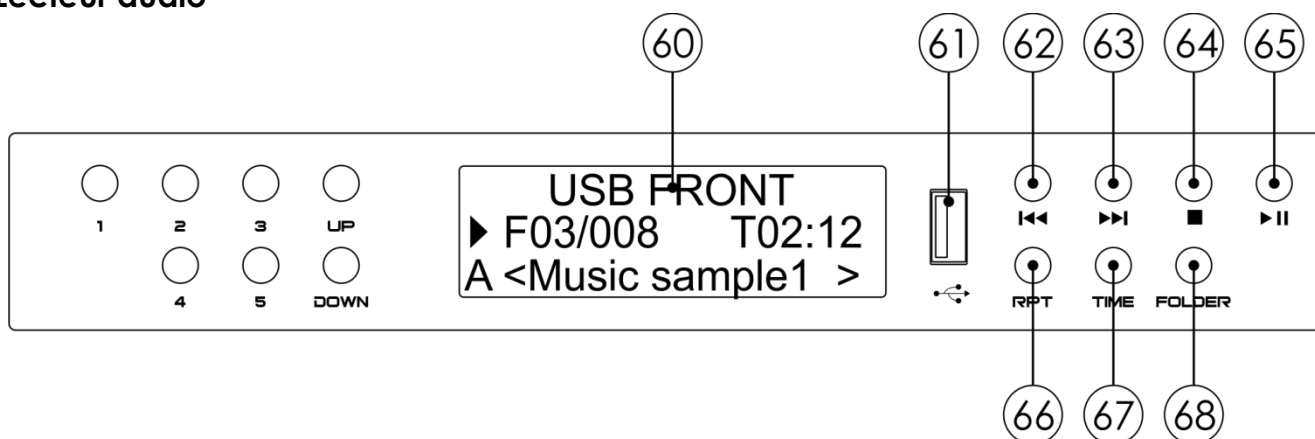
Débranchez toujours l'appareil avant d'effectuer l'entretien ou la maintenance.
Les dommages causés par le non-respect du manuel ne sont pas couverts par la garantie.

Réglage et fonctionnement

Avant de brancher l'unité, assurez-vous toujours que la tension d'alimentation correspond à celle spécifiée pour l'appareil. N'essayez pas d'utiliser un produit supportant une tension de 115V sur une alimentation de 230 V, ou inversement.

Avant de brancher le cordon d'alimentation, assurez-vous que le sélecteur AC (C.A.) est réglé sur la tension appropriée.

Les dommages causés en cas de branchement de l'amplificateur sur une tension C.A. non appropriée ne sont couverts par aucune garantie !



éteignez et déconnectez toujours l'amplificateur de la tension principale avant de procéder à des connexions. Veillez à toujours baisser les atténuateurs avant la mise sous tension.



Connexion des entrées

Utilisez les entrées jack situées sur la face avant ou les connecteurs d'entrée XLR situés à l'arrière pour envoyer les signaux audio à votre amplificateur DAP Audio ZA-9250TU. Les connecteurs pour jack prennent en charge seulement les connexions audio non balancées, tandis que les connecteurs XLR acceptent à la fois celles balancées et non balancées.

Fonctionnement du tuner

01) Positionnez le **sélecteur de source (10)** sur **1**. L'écran suivant s'affiche.

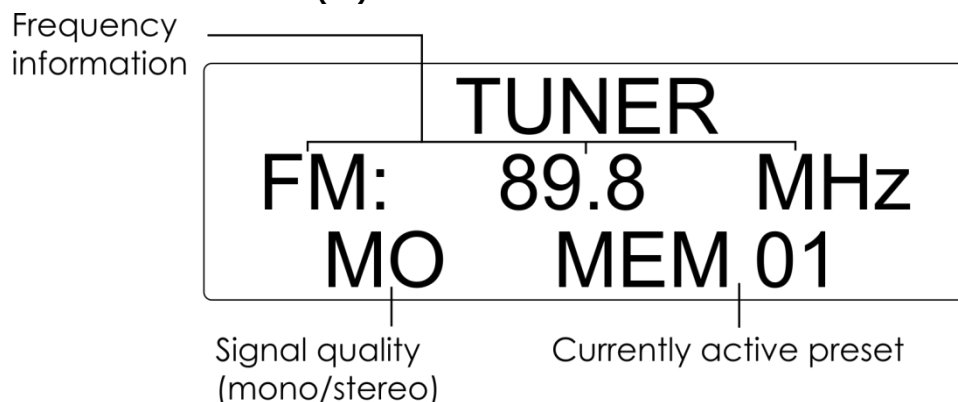

Recherche de stations radio

- 01) Appuyez sur les **boutons UP / DOWN (56/59)** pour sélectionner la station radio précédente/suivante. 10 presets de radio sont disponibles.
- 02) Vous pouvez également appuyer sur les boutons de **preset 1-5 (53/54/55/57/58)** pour sélectionner l'une des 5 premières stations radio.

Réglage

- 01) Appuyez et maintenez enfoncé les **boutons UP/DOWN (56/59)** pendant 2 secondes pour lancer le réglage automatique. Le tuner continuera à chercher une longueur d'onde assez forte. Une fois trouvée, la recherche s'arrête.
- 02) Afin d'ajuster la qualité du signal, appuyez sur les boutons de saut **◀◀** et **▶▶** pour reculer et avancer, jusqu'à ce que la qualité du signal soit bonne.

Mémorisation d'une station radio

- 01) Si vous souhaitez enregistrer une nouvelle station radio sur l'un des 4 premiers presets, appuyez et maintenez enfoncé l'un des **boutons de preset 1-4 (53/54/55/57)**. Relâchez le bouton dès que le numéro de preset désiré apparaît à l'écran.
- 02) Si vous souhaitez enregistrer la nouvelle station radio sur l'un des presets 5-10 restants, suivez les exemples ci-dessous :

Exemple 1 : Vous souhaitez enregistrer une nouvelle station radio sur le preset 4.

- 01) Appuyez et maintenez enfoncé le **bouton preset 4 (57)**.
- 02) Relâchez le bouton dès que le numéro de preset **04** apparaît à l'écran.

Exemple 2 : Vous souhaitez enregistrer une nouvelle station radio sur le preset 8.

- 01) Appuyez et maintenez enfoncé le **bouton preset 5 (58)** jusqu'à ce que le numéro de preset **05** à l'écran **commence à clignoter**.
- 02) Vous avez à présent 5 secondes pour appuyer sur le **bouton de preset 3 (55)** car **5+3=8**.
- 03) La station radio est à présent enregistrée sur le preset 8.
- 04) Lors de l'étape 2., si vous n'appuyez sur aucun bouton au cours des 5 premières secondes, votre station radio sera enregistrée sur le preset 5.

Fonctionnement du lecteur audio

- 01) Connectez la source de musique de votre choix à l'amplificateur.
- 02) Tournez le **sélecteur de source (10)** pour choisir la source de musique appropriée (voir Sélection de la source, page 8).
- 03) L'écran suivant s'affiche.

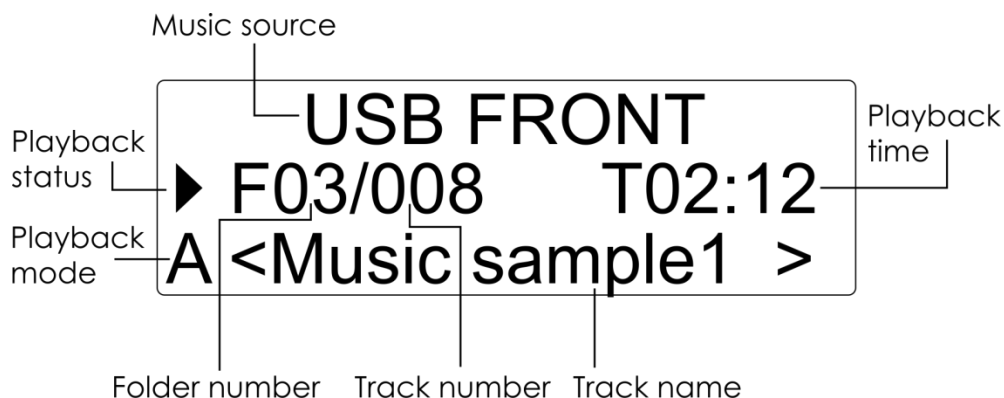

Sélection des pistes

- 01) Appuyez sur les boutons de saut **◀◀** et **▶▶** pour sélectionner la piste précédente/suivante. Le nom et les données de temps de la piste sélectionnée seront affichées à l'écran.
- 02) Appuyez et maintenez enfoncés les boutons de saut **◀◀** et **▶▶** pour effectuer un retour en arrière / une avance rapide de la piste sélectionnée.

Lancement de la lecture / mise en pause

- 01) Une fois que vous avez choisi la piste souhaitée, appuyez sur le bouton **▶ ||** pour lancer la lecture.
- 02) Appuyez de nouveau sur le bouton **▶ ||** pour mettre sur pause.

Arrêter la lecture

- 01) Appuyez sur le bouton **■** pour arrêter la lecture en cours.

Fonction repeat

- 01) Appuyez plusieurs fois sur le **bouton Repeat (66)** pour basculer entre les modes de lecture suivants :
 - **A** – Lorsque la dernière piste d'un dossier donné a été lue, le lecteur passe au dossier suivant, et commence la lecture à partir de la première piste sur la liste.
 - **F** – Lorsque la dernière piste d'un dossier donné a été lue, le lecteur audio relit le dossier entier, et commence à partir de la première piste sur la liste.

- **S** – Mode Piste unique. Le lecteur répète la lecture de la piste sélectionnée. À chaque fois que vous appuyez sur les boutons de saut **◀◀** et **▶▶**, le lecteur revient au début de la piste sélectionnée.

02) Lorsque le lecteur n'affiche aucune indication de mode de lecture, lorsque la dernière piste du dossier sélectionné est lue, le lecteur arrête la lecture.

Sélection des dossiers et des pistes

01) Lorsque la lecture est activée, appuyez sur le **bouton Folder (68)**. L'écran suivant s'affiche.

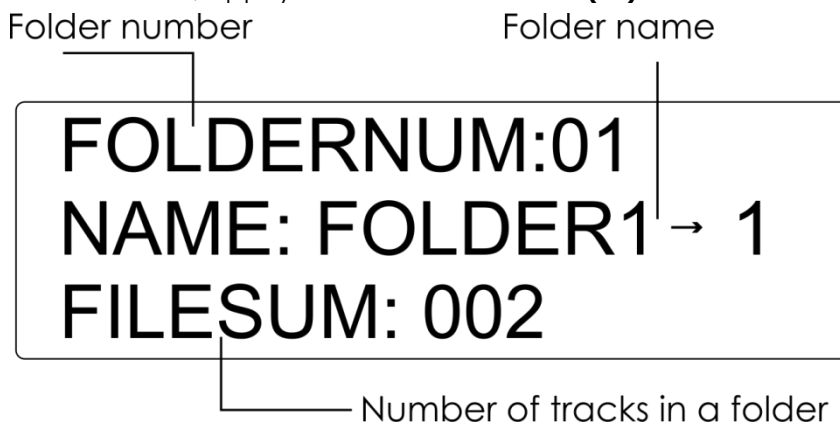

02) Appuyez sur les boutons **◀◀** et **▶▶** pour sélectionner le dossier de votre choix.

03) Appuyez sur le bouton **▶||** pour entrer dans le dossier / piste sélectionné. L'écran suivant s'affiche.

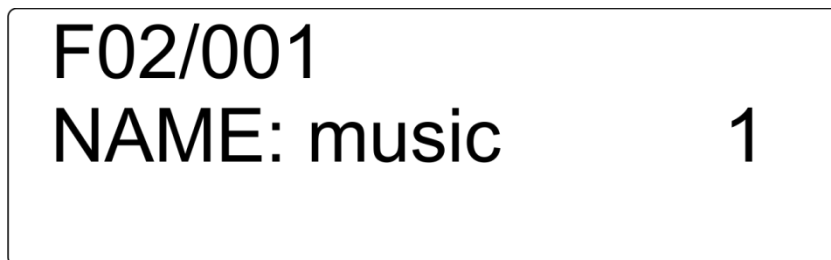

04) Appuyez sur les boutons **◀◀** et **▶▶** pour sélectionner le dossier / piste dans le dossier.

05) Appuyez sur le bouton **▶||** pour lire / entrer la piste / sous-dossier.

Liste de lecture (PGM)

01) Lorsque vous êtes dans un dossier qui contient des pistes, appuyez sur les boutons **◀◀** et **▶▶** pour choisir la piste souhaitée.

02) Appuyez sur le **bouton Time (67)** pour ajouter la piste à la liste de lecture.

03) Répétez les étapes 1-2 le nombre de fois désiré, afin d'ajouter plus de pistes.

04) Appuyez sur le bouton **▶||** pour lancer la liste de lecture que vous avez créée.

05) Appuyez sur les boutons **◀◀** et **▶▶** pour basculer entre les pistes de la liste de lecture créée.

06) Appuyez sur le bouton **■** pour arrêter la lecture et supprimer la liste de lecture. L'appareil revient au mode de lecture normal.

Connexion des sorties

Les enceintes doivent être connectées en utilisant des bornes de connexion. Voir les exemples ci-dessous.

Sorties à faible impédance

Vous pouvez utiliser autant d'enceintes que vous voulez à condition que l'impédance totale corresponde à la sortie de l'amplificateur.

Exemple 1 : Utiliser la sortie 8 Ω avec une enceinte 8 Ω .



Schéma 08

Exemple 2 : Utiliser la sortie 8 Ω avec deux enceintes 4 Ω .

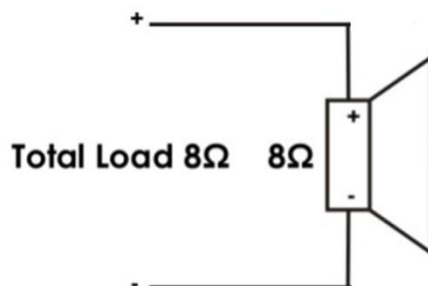

Schéma 09

⚠ Dans un système à faible impédance, la somme de la charge des enceintes devrait toujours correspondre à l'impédance de l'amplificateur afin de ne pas exposer ce dernier à une surcharge. La puissance totale des enceintes devrait être au moins égale à celle de l'amplificateur afin de ne pas endommager les enceintes. ⚠

Sortie à forte impédance

Lorsque vous utilisez les sorties 70 V ou 100 V, notez que les enceintes doivent être branchées en parallèle.

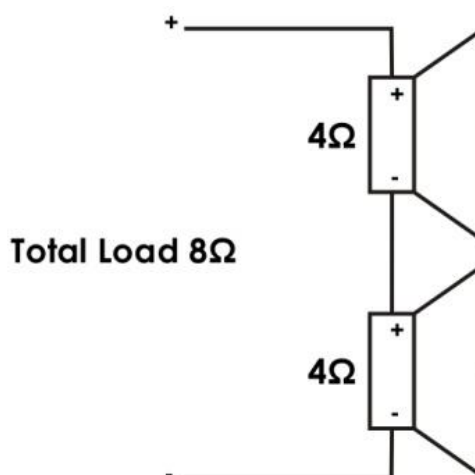
⚠ Dans un système à 70 ou 100 V, la puissance totale de toutes les enceintes ne devrait jamais dépasser celle de l'amplificateur ! ⚠

Câbles de connexion

Prenez soin de vos câbles en les tenant toujours par les connecteurs et en évitant de les nouer ou de les tordre : cela augmente leur durée de vie et améliore leur robustesse. Vérifiez régulièrement vos câbles- De nombreux problèmes (mauvais contacts, interférences de terre, décharges, etc.) sont liés à l'utilisation de câbles inadaptés ou en mauvais état.

Non balancé :

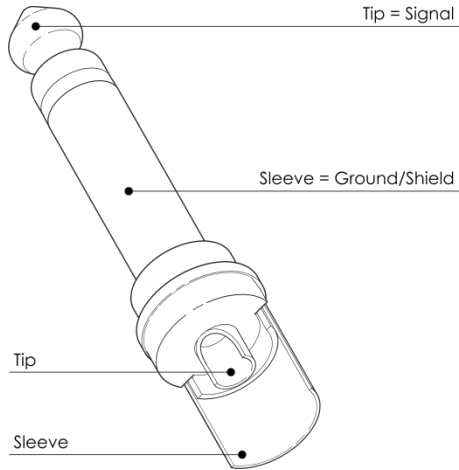

Balancé :

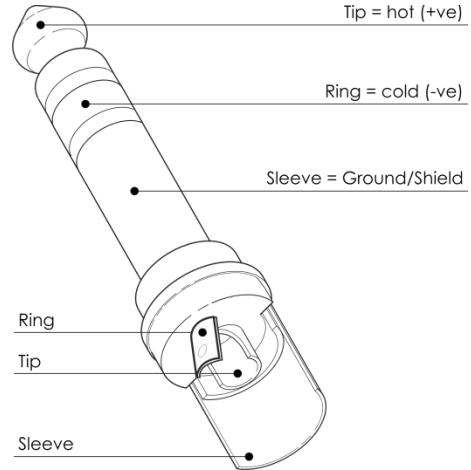

Pour ces applications, l'unité est pourvue de connecteurs TRS et XLR 1/4" permettant de connecter facilement la plupart des appareils audio professionnels. Suivez les exemples ci-dessous pour mettre au point votre propre configuration.

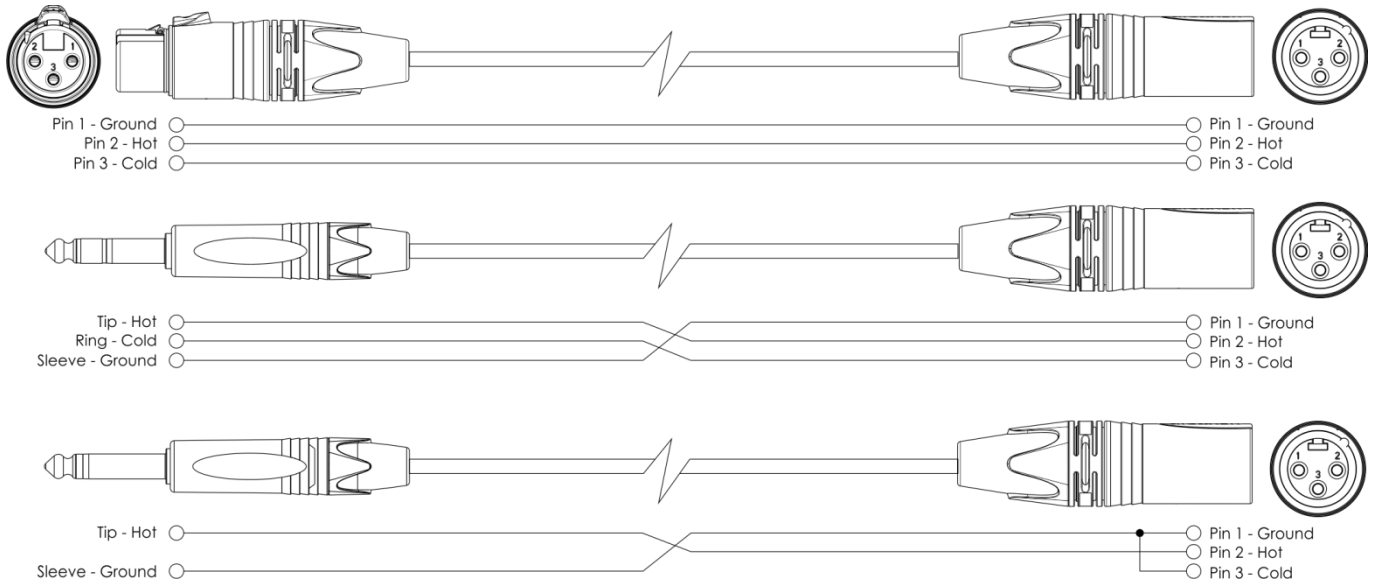

Entretien

Le DAP Audio ZA-9250TU ne requiert presque aucune maintenance. Cependant, vous devez veiller à la propreté de l'unité. Débranchez l'alimentation électrique puis nettoyez le couvercle à l'aide d'un chiffon humide. Ne plongez sous aucun prétexte l'unité dans un liquide. N'utilisez ni alcool ni solvants. Assurez-vous que les branchements restent propres. Débranchez l'alimentation électrique et nettoyez les branchements à l'aide d'un chiffon humide. Assurez-vous que les connexions sont parfaitement sèches avant de connecter le matériel ou de le brancher à l'alimentation électrique.

Remplacement d'un fusible

Une hausse de tension, un court-circuit ou une alimentation électrique inappropriée peut faire griller un fusible. Si cela arrive, le produit ne pourra en aucun cas fonctionner. Vous devrez alors suivre les indications ci-dessous.

- 01) Débranchez l'unité de la source d'alimentation électrique.
- 02) Insérez un tournevis à tête plate dans la rainure située sur le couvercle du fusible. Retirez avec précaution le couvercle. Cela permet au fusible de sortir de son emplacement.
- 03) Retirez le fusible usagé. S'il est brun ou translucide, cela signifie qu'il a grillé.
- 04) Insérez le fusible de remplacement dans le porte-fusible. Remettez le couvercle. Assurez-vous d'utiliser un fusible de même type et spécification. Consultez l'étiquette des spécifications du produit pour plus de détails.

Dépannage

DAP Audio ZA-9250TU

Ce guide de dépannage est conçu pour vous aider à résoudre des problèmes simples. Pour ce faire, vous devez suivre les étapes suivantes dans l'ordre afin de trouver une solution. Dès que l'unité fonctionne à nouveau correctement, ne suivez plus ces étapes.

- 01) Si l'appareil ne fonctionne pas correctement, débranchez-le.
- 02) Vérifiez la prise murale, les câbles, les branchements, etc...
- 03) Remplacez le fusible. Reportez-vous à la page 21 pour remplacer le fusible.
- 04) Si tout ce qui est mentionné ci-dessus semble fonctionner correctement, rebranchez l'unité.
- 05) Si rien ne se produit au bout de 30 secondes, débranchez l'appareil.
- 06) Rapportez l'appareil à votre revendeur DAP Audio.

Caractéristiques du produit

Sorties

- Consommation : 250W
- Zones : 4
- 100 V, 8 Ω Bornes
- Sortie Ligne : XLR
- Boucle : RCA
- Casque : jack de 6,3 mm

Entrées

- 3x Mic/Ligne : combi XLR / jack et terminaux
- 3 x Ligne : RCA
- Entrée en façade : jack de 3,5 mm

Lecteur média - USB :

- Source : 2 x USB type A, avant / arrière
- Types de fichiers pris en charge : MP3, WAV
- Format : FAT32 jusqu'à 32 Go
- Lecture : Programme, Repeat, Continue

Lecteur média - tuner :

- Bande FM : 87,5 – 108MHz.
- Presets : 10
- Antenne : 75 Ω

Caractéristiques

- Filtre vocal : -3 dB, 300 Hz 6 db/oct
- Alimentation fantôme : 18V
- Contrôle de tonalité : graves 100 Hz, aigus 12 KHz, +/- 12 dB
- Carillon : Volume réglable
- Ducking : suppression réglable
- PTT : Entrée Mic 1
- VOX : Entrée Mic 2
- Entrée téléphone : override all (tout contourner), terminal

Général

- Alimentation : 230V C.A. / 50 Hz
- Alimentation de secours : 24V C.C.
- Consommation : 500W
- Connecteur d'alimentation : Connecteur d'alimentation IEC
- Fusible : 6A / 250V
- Dimensions : 330 x 482 x 95 mm (l x L x H)
19" x 2HE (LxH)
- Poids : 12,5 kg

La conception et les caractéristiques du produit sont soumises à toute modification sans avis préalable.



Site web : www.Dap-audio.info
Adresse électronique : service@highlite.nl

Dimensions

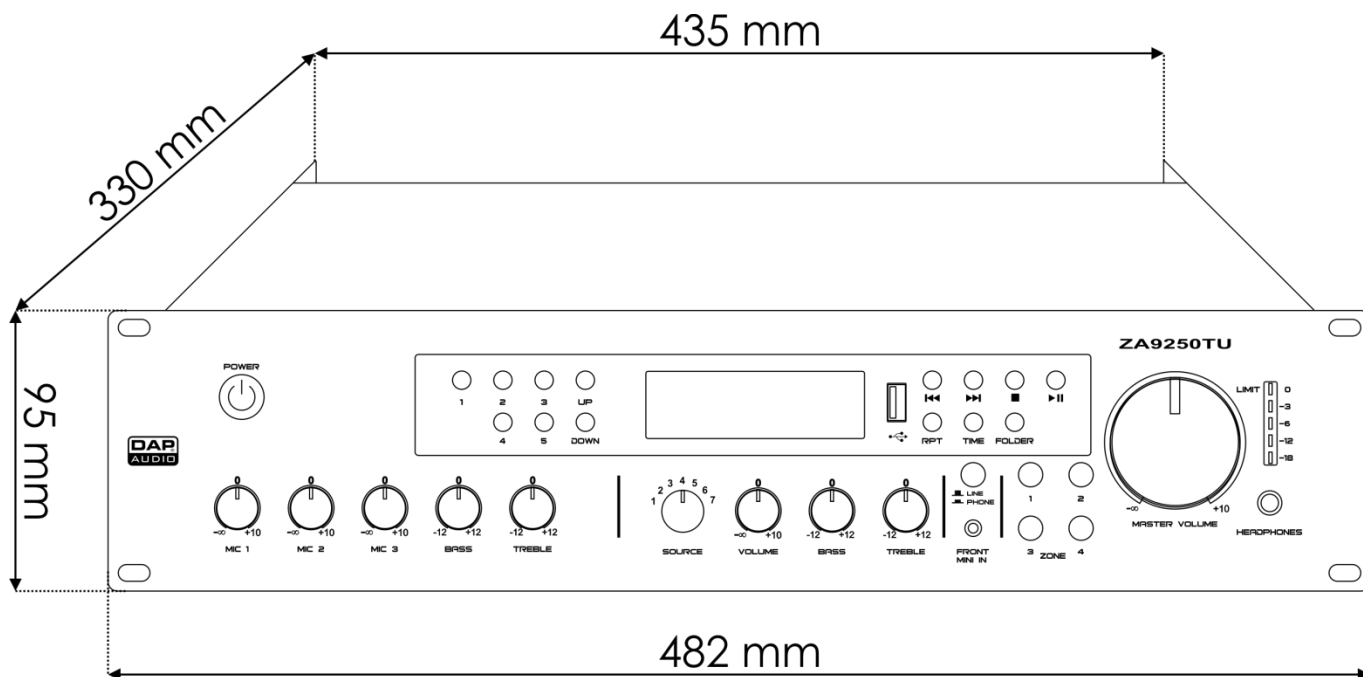



©2016 DAP Audio