



# MANUEL



FRANÇAIS

# PA-7120 V1

Code commande : D6151

## Table des matières

---

<b>Avertissement</b> .....	2
Consignes de sécurité .....	2
Conditions d'utilisation.....	4
Branchement au secteur .....	4
Instructions de retour.....	5
Réclamations.....	5
<b>Description de l'appareil</b> .....	6
Aperçu .....	6
Panneau avant .....	7
Panneau arrière .....	9
<b>Installation</b> .....	13
<b>Réglage et fonctionnement</b> .....	13
Connexion des entrées.....	13
Connexion des sorties .....	14
Sorties à faible impédance .....	14
Sortie à forte impédance.....	14
<b>Câbles de connexion</b> .....	15
<b>Entretien</b> .....	16
Remplacement d'un fusible .....	16
<b>Dépannage</b> .....	16
<b>Caractéristiques du produit</b> .....	17

## Avertissement



**Pour votre propre sécurité, veuillez lire attentivement ce manuel de l'utilisateur!**



### Instructions pour le déballage

Dès réception de ce produit, veuillez déballer le carton avec précaution et en vérifier le contenu pour vous assurer de la présence et du bon état de toutes les pièces. Si une pièce a été endommagée lors du transport ou si le carton lui-même porte des signes de mauvaise manipulation, informez-en aussitôt le revendeur et conservez le matériel d'emballage pour vérification. Veuillez conserver le carton et les emballages. Si un appareil doit être renvoyé à l'usine, il est important de le remettre dans sa boîte et son emballage d'origine.

### Le contenu expédié comprend :

- DAP Audio PA-7120
- Câble d'alimentation (1,5 m)
- Manuel de l'utilisateur



**ATTENTION!**  
**Conservez l'appareil à l'abri de la pluie et de l'humidité !**  
**Débranchez l'appareil avant d'ouvrir le boîtier !**



### Consignes de sécurité

Toute personne impliquée dans l'installation, le fonctionnement et l'entretien de ce système doit :

- être qualifiée ;
- suivre les consignes de ce manuel.



**ATTENTION! Soyez prudent lorsque vous effectuez des opérations.**  
**La présence d'une tension dangereuse constitue un risque de choc électrique lié à la manipulation des câbles !**



Avant la première mise en marche de votre appareil, assurez-vous qu'aucun dommage n'a été causé pendant le transport. Dans le cas contraire, contactez votre revendeur et n'utilisez pas le système.

Pour conserver votre matériel en bon état et s'assurer qu'il fonctionne correctement et en toute sécurité, il est absolument indispensable pour l'utilisateur de suivre les consignes et avertissements de sécurité de ce manuel.

Veuillez noter que les dommages causés par tout type de modification manuelle apportée au système ne sont en aucun cas couverts par la garantie.

Cet appareil ne contient aucune pièce susceptible d'être réparée par l'utilisateur. Confiez les opérations de maintenance et les réparations à des techniciens qualifiés.

**IMPORTANT :**

Le fabricant ne sera en aucun cas tenu responsable des dommages causés par le non-respect de ce manuel ou par des modifications non autorisées du système.

- Ne mettez jamais en contact le cordon d'alimentation avec d'autres câbles ! Manipulez le cordon d'alimentation et tous les câbles liés au secteur avec une extrême prudence !
- N'enlevez jamais l'étiquetage informatif et les avertissements indiqués sur l'appareil.
- Ne couvrez jamais le contact de masse avec quoi que ce soit.
- Ne laissez jamais traîner de câbles par terre.
- N'insérez pas d'objets dans les orifices d'aération.
- Ne connectez pas ce système à un bloc de puissance.
- N'allumez et n'éteignez pas le système à des intervalles réduits. Cela pourrait nuire à sa durée de vie.
- N'ouvrez et ne modifiez pas l'appareil.
- Ne soumettez pas les entrées à un niveau de signal plus élevé que celui requis pour faire fonctionner l'équipement à pleine puissance.
- Ne branchez pas de micros sur la console (ou sur la stagebox) pendant que l'alimentation fantôme est allumée. Pensez également à désactiver le système de monitoring / PA en allumant ou en éteignant l'alimentation fantôme. Laissez le système s'ajuster pendant quelques secondes avant de régler les gains d'entrée.
- Utilisez le système uniquement dans des espaces intérieurs et évitez de le mettre en contact avec de l'eau ou tout autre liquide.
- Évitez les flammes et éloignez l'appareil des liquides ou des gaz inflammables.
- Débranchez toujours l'appareil lorsqu'il n'est pas utilisé et avant de le nettoyer ! Prenez soin de manipuler le cordon d'alimentation uniquement par sa fiche. Ne retirez jamais celle-ci en tirant sur le cordon d'alimentation.
- Veillez à toujours faire fonctionner l'unité une fois sa prise de terre connectée à la masse du système électrique.
- Assurez-vous de ne pas utiliser des types de câble incorrects ou des câbles abîmés.
- Assurez-vous que les signaux de la table de mixage sont balancés afin d'empêcher les parasites.
- Veillez à bien utiliser des boîtes d'injection pour balancer les signaux non balancés afin que tous les signaux entrants soient clairs.
- Assurez-vous que la tension disponible n'est pas supérieure à celle indiquée sur le panneau situé à l'arrière.
- Assurez-vous que le câble d'alimentation n'est pas endommagé ou ne comporte pas d'éraflures. Vérifiez régulièrement l'appareil et le câble d'alimentation.
- Lorsque vous changez le cordon d'alimentation ou le câble signal, veuillez couper l'alimentation ou sélectionner l'interrupteur de mode d'entrée.
- Des augmentations de fréquences excessives liées à un niveau de signal élevé peuvent faire saturer votre équipement. Si cela se produit, il est nécessaire de réduire le niveau du signal d'entrée en utilisant le contrôle INPUT.
- Pour rehausser une gamme de fréquences, vous n'avez pas nécessairement besoin de les augmenter. Essayez plutôt de diminuer les fréquences environnantes. Cela évitera de faire saturer l'équipement situé derrière la GIG-202 dans la chaîne du son. Vous préserverez ainsi une réserve dynamique très utile (« hauteur »).
- Évitez les boucles de masse ! Prenez soin de toujours connecter les amplificateurs de puissance et la table de mixage au même circuit électrique afin d'assurer le même type de phase !
- Si vous heurtez ou laissez tomber l'appareil, débranchez-le immédiatement du courant électrique. Par sécurité, faites-le réviser par un technicien qualifié avant de l'utiliser.
- Si l'appareil a été exposé à de grandes différences de température (par exemple après le transport), ne le branchez pas immédiatement. La condensation qui se formerait à l'intérieur du système pourrait l'endommager. Laissez le système hors tension et à température ambiante.
- Si votre produit DAP Audio ne fonctionne pas correctement, veuillez cesser de l'utiliser immédiatement. Emballez-le correctement (de préférence dans son emballage d'origine) et renvoyez-le à votre revendeur DAP Audio pour révision.
- Les réparations, maintenances et connexions électriques doivent être réalisées par un technicien qualifié.
- En cas de remplacement, utilisez uniquement des fusibles de même type ou de même calibre.
- GARANTIE : jusqu'à un an après la date d'achat.

### Conditions d'utilisation

Cet appareil ne doit pas être utilisé en permanence. Des pauses régulières dans l'utilisation vous permettront de l'utiliser pendant une longue période sans problèmes.

Si l'appareil est utilisé de manière différente à celle décrite dans ce manuel, il peut subir des dégâts entraînant l'annulation de la garantie.

Toute autre utilisation peut être dangereuse et provoquer un court-circuit, des brûlures, un choc électrique, etc.

*Vous mettriez ainsi en danger votre sécurité et celle des autres !*

*Une mauvaise installation peut provoquer de graves dommages matériels et physiques !*

### Branchement au secteur

Branchez la fiche d'alimentation de l'appareil au secteur.

Veillez à toujours connecter le bon câble de couleur à l'endroit approprié.

International	Câble UE	Câble Royaume- Uni	Câble USA	Broche
L	MARRON	ROUGE	JAUNE / CUIVRE	PHASE
N	BLEU	NOIR	ARGENTÉ	NEUTRE
	JAUNE / VERT	VERT	VERT	TERRE (PROTECTION)

*Assurez-vous que votre appareil est toujours connecté à une prise de terre !*

*Une mauvaise installation peut provoquer de graves dommages matériels et physiques !*

## Instructions de retour

Les marchandises qui font l'objet d'un retour doivent être envoyées en prépayé et dans leur emballage d'origine. Aucun appel téléphonique ne sera traité. L'emballage doit clairement indiquer le numéro d'autorisation de retour (numéro RMA). Les produits renvoyés sans numéro RMA seront refusés. Highlite refusera les marchandises renvoyées et se dégagera de toute responsabilité. Contactez Highlite par téléphone au +31 (0)455667723 ou en envoyant un courrier électronique à [aftersales@highlite.nl](mailto:aftersales@highlite.nl) pour demander un numéro RMA avant d'expédier le produit. Soyez prêt à fournir le numéro du modèle, le numéro de série et une brève description de la raison du retour. Veillez à bien emballer le produit. Tout dégât causé lors du transport par un emballage inapproprié n'engagera que la responsabilité du client. Highlite se réserve le droit, à sa discrétion, de décider de réparer ou de remplacer le(s) produit(s). Nous vous conseillons d'utiliser une méthode d'envoi sans risques : un emballage approprié ou une double boîte UPS.

**Remarque : Si un numéro RMA vous a été attribué, veuillez inclure dans la boîte une note écrite contenant les informations suivantes :**

- 01) votre nom ;
- 02) votre adresse ;
- 03) votre numéro de téléphone ;
- 04) une brève description des problèmes.

## Réclamations

Le client a l'obligation de vérifier immédiatement les produits à la livraison pour détecter tout défaut et/ou toute imperfection visible. Il peut effectuer cette vérification après que nous avons confirmé que les produits sont à sa disposition. Tous dommages se produisant durant le transport sont à imputer au transporteur ; les dommages occasionnés pourront tout de même être rapportés au transporteur après réception de la marchandise.

En cas de dégât subi lors du transport, le client doit en informer l'expéditeur et lui soumettre toute réclamation. Les dégâts liés au transport doivent nous être communiqués dans la journée qui suit la réception de la livraison.

Toute expédition de retour doit être effectuée à post-paiement. Les expéditions de retour doivent être accompagnées d'une lettre en indiquant la ou les raison(s). Les expéditions de retour qui n'ont pas été prépayées seront refusées, à moins d'un accord précis stipulé par écrit.

Toute réclamation à notre encontre doit être faite par écrit ou par fax dans les 10 jours ouvrables suivant la réception de la facture. Après cette période, les réclamations ne seront plus prises en compte.

Les réclamations ne seront alors considérées que si le client a, jusqu'ici, respecté toutes les parties du contrat, sans tenir compte de l'accord d'où résulte l'obligation.

## Description de l'appareil

### Caractéristiques

Le DAP PA-7120 est une table de mixage amplificateur de 120 W, 100 V, avec 4 sources sélectionnables et 3 entrées micro. Toutes les entrées micro sont équipées d'alimentation fantôme et peuvent être sélectionnées comme entrée de ligne. Il est possible d'appliquer un filtre vocal pour améliorer l'audibilité. Il est équipé de trois entrées de ligne à l'arrière et d'un accès spécial à l'entrée avant ligne/téléphone facile pour connecter les lecteurs mp3 ou appareils mobiles. L'amplificateur est équipé de caractéristiques améliorées comme la priorité, un carillon avec niveau réglable, une entrée d'urgence, un contrôle de niveau de ducking, une connexion en boucle et une sortie qui peut être définie comme sortie de ligne, uniquement musique ou microphone.

### Sorties

- Consommation : 120W
- Zones : 1
- 100 V, 8  $\Omega$  Bornes
- Sortie Ligne : XLR
- Boucle : RCA
- Casque : jack de 6,3 mm

### Entrées

- 3x Mic/Ligne : combi XLR / jack et terminaux
- 3 x Ligne : RCA
- Entrée en façade : jack de 3,5 mm

### Caractéristiques

- Filtre vocal : -3 dB, 300 Hz 6 db/oct
- Alimentation fantôme : 18V
- Contrôle de tonalité : graves 100 Hz, aigus 12 KHz, +/- 12 dB
- Carillon : Volume réglable
- Ducking : suppression réglable
- PTT : Entrée Mic 1
- VOX : Entrée Mic 2
- Entrée téléphone : override all (tout contourner), terminal

### Général

- Alimentation : 230V C.A. / 50 Hz
- Alimentation de secours : 24V C.C.
- Consommation : 250W
- Connecteur d'alimentation : Connecteur d'alimentation IEC
- Fusible : T4AL / 250 V
- Dimensions : 330 x 482 x 95 mm (l x L x H)  
19" x 2HE (LxH)
- Poids : 9,2 kg

### Aperçu



Schéma 01

## Panneau avant

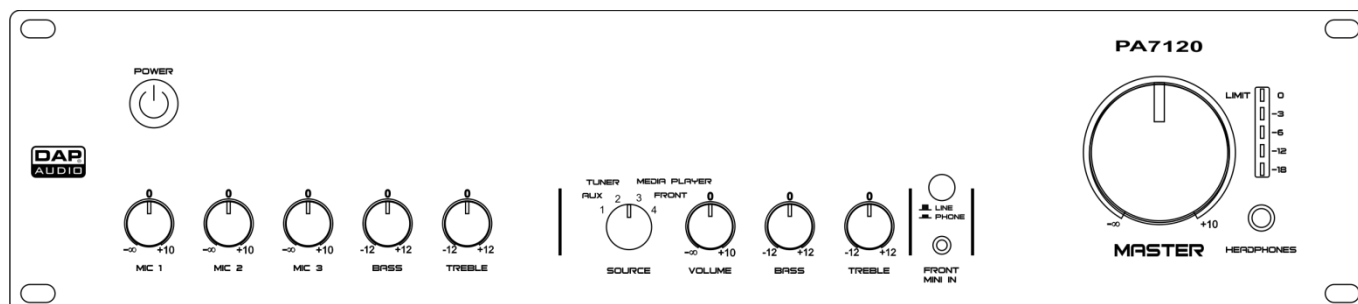

Schéma 02

- ① **Interrupteur d'alimentation ON/OFF**  
Appuyez encore sur le bouton pour éteindre ou allumer l'appareil.
- ② **Contrôle Master**  
Tourner le contrôle pour régler le niveau du volume master à votre convenance.
- ③ **Vumètre**  
Le témoin LED indique les niveaux de crête à la sortie de l'amplificateur. Si ce témoin clignote ou reste allumé en rouge, c'est que la sortie du canal est probablement en train d'écarter. Le cas échéant, nous vous recommandons vivement de tourner le **contrôle Master (02)** vers la gauche, pour baisser le volume master.
- ④ **Niveau du Mic 1**  
Tournez le contrôle pour régler le niveau du volume de l'entrée du Mic 1.
- ⑤ **Niveau du Mic 2**  
Tournez le contrôle pour régler le niveau du volume de l'entrée du Mic 2.
- ⑥ **Niveau du Mic 3**  
Tournez le contrôle pour régler le niveau du volume de l'entrée du Mic 3.
- ⑦ **Contrôle des graves**  
Tournez le contrôle pour régler le niveau des graves des entrées Mic 1 à 3.
- ⑧ **Contrôle des aigus**  
Tournez le contrôle pour régler le niveau des aigus des entrées Mic 1 à 3.
- ⑨ **Sélection de la source**  
Tournez le contrôle pour définir la source ou le lecteur / tuner audio intégré. Les sources disponibles sont :
  - 1. Aux
  - 2. Tuner
  - 3. Lecteur média
  - 4. Avant
- ⑩ **Contrôle du volume**  
Tourner le contrôle pour régler le niveau du volume de la source sélectionnée.



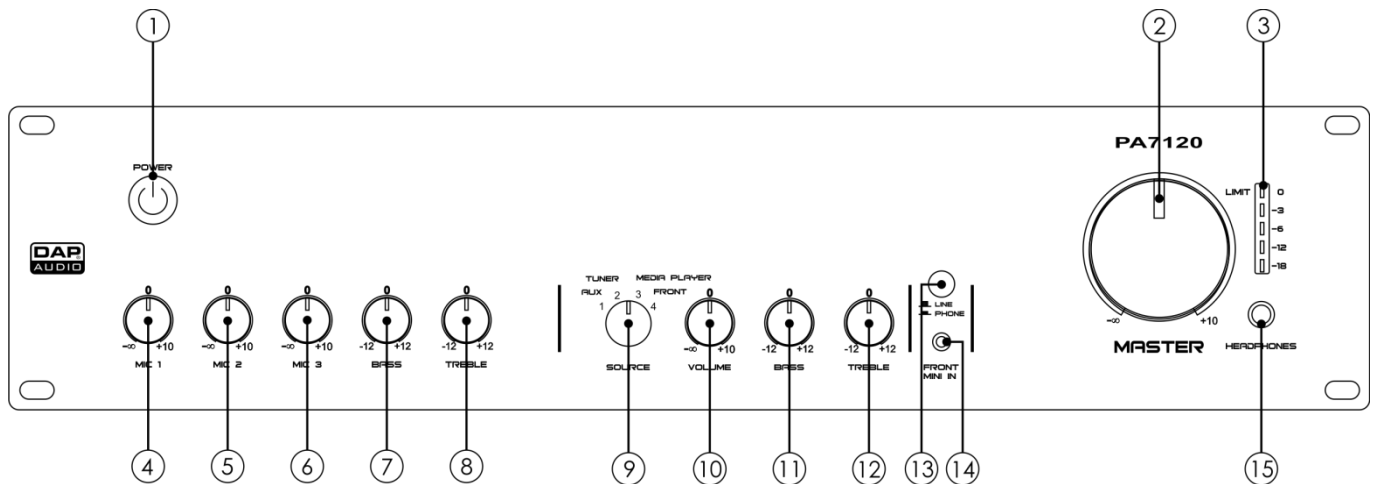

Schéma 03

- 11 Contrôle des graves**  
Tourner le contrôle pour régler le niveau des graves de la source sélectionnée.
- 12 Contrôle des aigus**  
Tourner le contrôle pour régler le niveau des aigus de la source sélectionnée.
- 13 Commutateur Line/phone**  
Appuyez sur le bouton pour basculer entre entrée de niveau et entrée de niveau casque. Ce dernier règle la sensibilité d'entrée de manière à ce que le niveau des lecteurs MP3, smartphones ou tablettes soit le plus juste possible. Il est alors possible d'utiliser directement les appareils MP3 sans perte de signal.
- 14 Entrée avant**  
Entrée mini jack 3,5 mm stéréo non balancée pour brancher un appareil de niveau ligne/casque. Appuyez sur l'interrupteur **line/phone (13)** pour définir cette entrée pour connecter un téléphone ou un appareil de niveau ligne.
- 15 Sortie casque jack de 6,3 mm**  
Utilisez ce connecteur pour brancher un casque avec prise jack de 6,3 mm.

## Panneau arrière

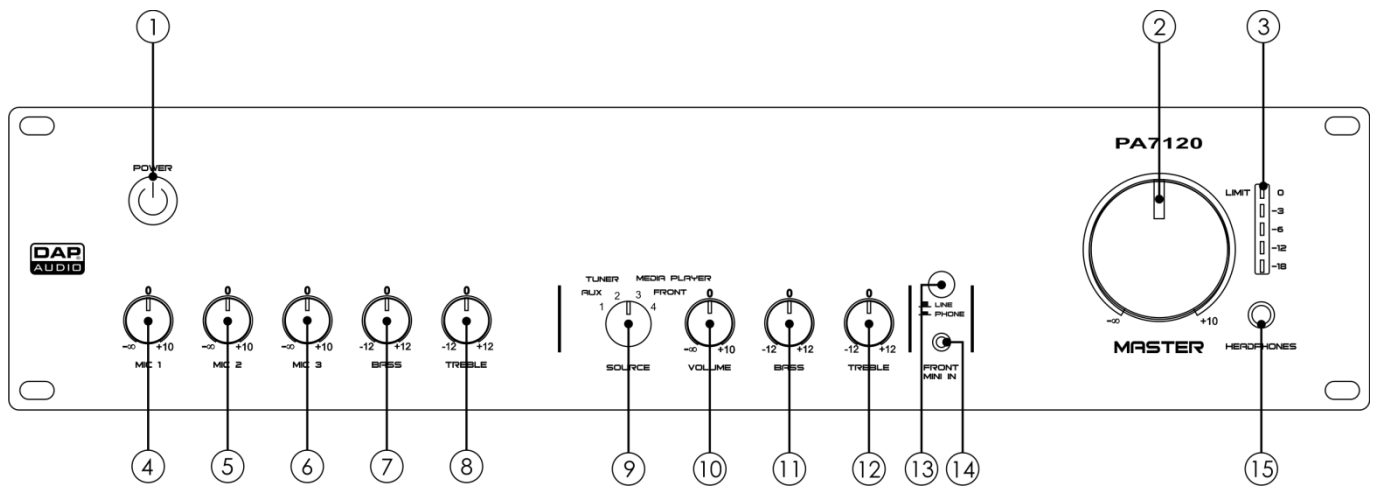

Schéma 04

- ①⑥ **Ventilateur de refroidissement**  
Ne pas obstruer l'entrée d'air.
- ①⑦ **Connecteur d'alimentation IEC 230 C.A. + fusible T4AL/250 V**  
Connectez l'appareil à la source d'alimentation appropriée.
- ①⑧ **Sélecteur AC**  
Avant de brancher votre PA-7120 à l'alimentation principale, assurez-vous que le sélecteur AC (C.A.) est réglé sur la tension appropriée utilisée dans votre pays. En cas de doute, consultez un technicien.
- ①⑨ **Entrée/Sortie RCA en boucle**  
Les connexions d'entrée et de sortie en boucle permettent de connecter un appareil externe de traitement du son entre les étages de préamplificateur et d'amplificateur de puissance.
- ②⑦ **Lecteur média - Entrée RCA**  
Connecter un lecteur média externe à l'amplificateur. Le **sélecteur de source (09)** doit être réglé sur **Lecteur média (Media Player)**.
- ②① **Tuner - Entrée RCA**  
Connecter un tuner externe à l'amplificateur. Le **sélecteur de source (09)** doit être réglé sur **Tuner**.
- ②② **Aux- Entrée RCA**  
Connecter une source de signal auxiliaire. Le **sélecteur de source (09)** doit être réglé sur **Aux**.
- ②③ **Commutateurs DIP fonction Mic 3**  
Placer les commutateurs DIP sur ON/OFF vous permet de définir l'entrée combo 3. Les options disponibles sont :
- Discours/Musique
  - Fantôme
  - Ligne / micro

**Discours/Musique (Speech/Music) :** Lorsqu'il est réglé sur ON, l'appareil coupe les fréquences inférieures du signal d'entrée, améliorant ainsi l'audibilité du discours. Lorsqu'il est réglé sur OFF, les fréquences inférieures ne sont pas coupées.

**Alimentation fantôme :** Lorsqu'il est réglé sur ON, l'appareil alimente les micros à condensateur.

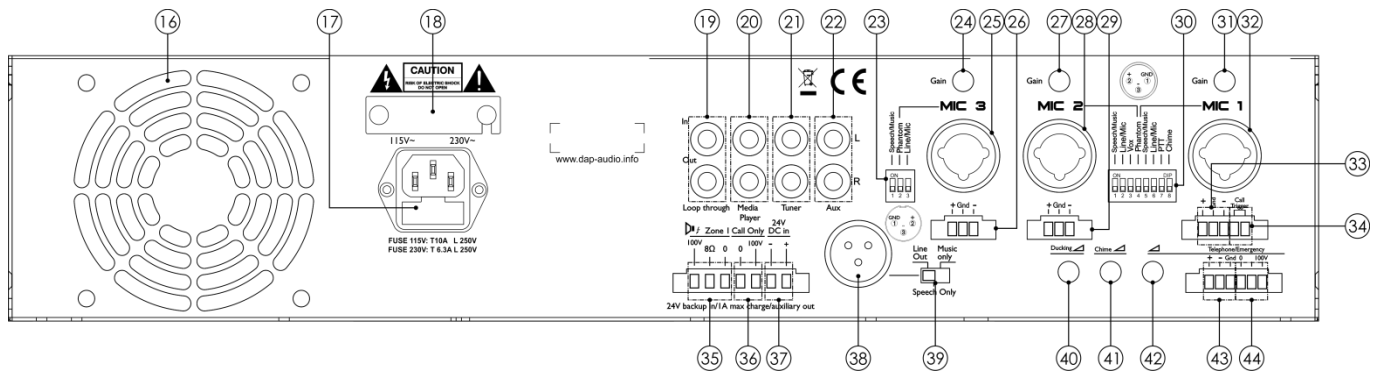
**Ligne / micro :** Lorsqu'il est réglé sur ON, la sensibilité d'entrée est définie pour les entrées ligne. Lorsqu'il est réglé sur OFF, la sensibilité d'entrée est définie pour le niveau microphone.



Schéma 05

- ②4 **Niveau du gain – Mic 3**  
Ajuster le niveau d'entrée pour le Mic 3.
- ②5 **Entrée combo – Mic 3**  
Entrée combo pour Mic 3. Accepte des entrées balancées ou non balancées.
- ②6 **Bornier d'entrée Mic 3**  
Entrée de la borne pour Mic 3. Accepte des entrées balancées ou non balancées.
- ②7 **Niveau du gain – Mic 2**  
Ajuster le niveau d'entrée pour le Mic 2.
- ②8 **Entrée combo – Mic 2**  
Entrée combo pour Mic 2. Accepte des entrées balancées ou non balancées.
- ②9 **Bornier d'entrée Mic 2**  
Entrée de la borne pour Mic 2. Accepte des entrées balancées ou non balancées.
- ③0 **Commutateurs DIP fonction Mic 1-2**  
Placer les commutateurs DIP sur ON/OFF vous permet de définir les entrées combo 1-2. Les options disponibles sont :
- Discours/Musique
  - Ligne / micro
  - Fantôme
  - PTT
  - Carillon
  - Vox

**Discours/Musique (Speech/Music) :** Lorsqu'il est réglé sur ON, l'appareil coupe les fréquences inférieures du signal d'entrée, améliorant ainsi l'audibilité du discours. Lorsqu'il est réglé sur OFF, les fréquences inférieures ne sont pas coupées.

**Ligne / micro :** Lorsqu'il est réglé sur ON, la sensibilité d'entrée est définie pour les entrées ligne. Lorsqu'il est réglé sur OFF, la sensibilité d'entrée est définie pour le niveau microphone.

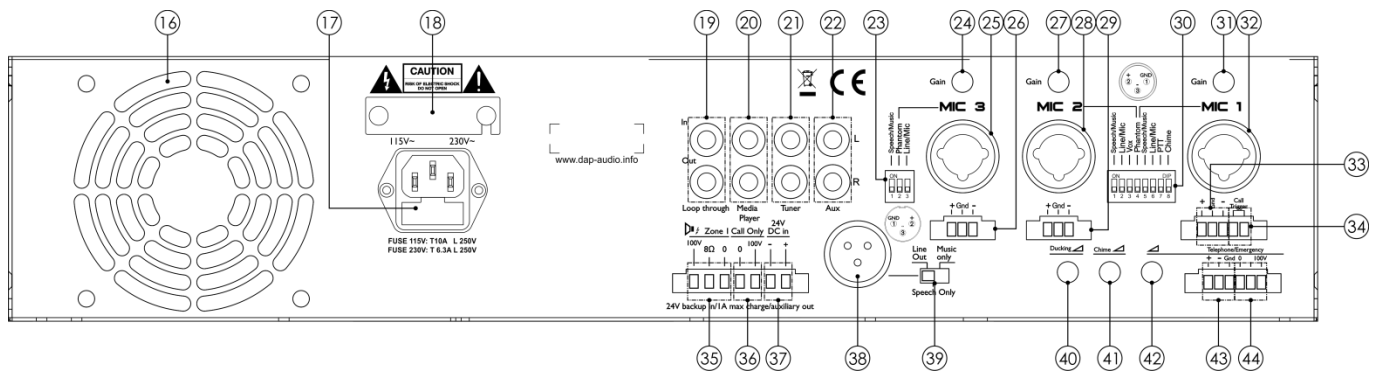
**Alimentation fantôme :** Lorsqu'il est réglé sur ON, l'appareil alimente les micros à condensateur.

**PTT (push to talk) :** Lorsque cette entrée est réglée sur ON, elle est coupée quand le contacteur Push to talk est ouvert. Quand le contacteur Push to talk est fermé, cette sortie est disponible pour un discours. La fonction carillon sera aussi audible, si elle est sélectionnée. L'entrée Music et les autres entrées mic/ligne seront réduites au niveau défini avec le contrôle de niveau de ducking. Si elle est réglée sur OFF, alors la fonction PTT est éteinte. Le signal est alors mélangé avec les autres signaux mic/ligne. Le Mic 1 se mélangera à la musique diffusée ou aux autres microphones dans les zones sélectionnées.

**Carillon** : Lorsqu'il est réglé sur ON, le carillon est audible au début de l'annonce. Lorsqu'il est réglé sur OFF, le carillon est inaudible.

**Vox** : Lorsqu'il est réglé sur ON, la musique diffusée est réduite au niveau de ducking pré-défini, lorsque vous parlez dans le microphone.

③① **Niveau du gain – Mic 1**

Ajuster le niveau d'entrée pour le Mic 1.

③② **Entrée combo – Mic 1**

Entrée combo pour canal 1. Accepte des entrées balancées ou non balancées.

③③ **Bornier d'entrée Mic 1**

Entrée de la borne pour Mic 1. Accepte des entrées balancées ou non balancées.

③④ **Bornier du déclencheur d'appel**

Connecte les bornes à un bouton de déclenchement afin d'activer le carillon.

③⑤ **Bornier d'entrée 100 V / 8 Ω Zone 1**

Si vous connectez une enceinte 100 V, connectez le câble d'alimentation principal à la borne 100 V et le câble commun à la borne 0.

Si vous connectez une enceinte à faible impédance, connectez le câble d'alimentation principal à la borne 8 Ω et le câble commun à la borne 0.

**REMARQUE** : Ne connectez pas les enceintes 100 V et 8 Ω en même temps.

③⑥ **Bornier pour appel seul**

Utilisez cette sortie comme une zone supplémentaire pour passer des annonces sans musique.

③⑦ **Bornier d'entrée 24 V C.C.**

Cette entrée peut être utilisée pour des installations mobiles, comme les bateaux où 120 ou 230 V C.A. n'est pas disponible ou dans les installations qui doivent continuer à fonctionner en cas de coupure de courant. Quand une batterie 24 V C.C. est connectée, l'unité fonctionnera sur la tension C.C. qui l'alimente. L'amplificateur est équipé d'un chargeur intégré, qui charge la batterie connectée.

③⑧ **Sortie du connecteur XLR balancé**

Utilisez ce connecteur pour fournir une source de sortie dédiée pour un autre appareil.

③⑨ **Sortie ligne / Discours seul / Musique seule**

La sortie principale peut être connectée à un coupleur de téléphone, afin que les appelants puissent entendre de la musique lorsqu'ils sont mis en attente. Positionnez l'interrupteur sur l'une des trois options disponibles :

- Sortie ligne
- Musique seule
- Discours seul

**Sortie ligne** : Positionnez l'interrupteur sur Line Out. Tous les signaux d'entrée mélangés (microphone/ligne, urgence et musique) seront audibles.

**Musique seule** : Positionnez l'interrupteur sur Music Only. À présent, la **sortie XLR balancée (38)** devient une source de sortie musique dédiée supplémentaire, disponible pour un autre appareil externe. Les **sorties (20/21/22)** sont audibles. Toutes les autres entrées, y compris Téléphone/urgence/100 V ne seront pas envoyées à la sortie.

**Discours seul** : Seule l'entrée microphone sera audible à la **sortie XLR balancée (38)**.



Schéma 06

- 40 Contrôle de niveau de ducking**  
 Contrôle de niveau de ducking pour entrée microphone/ligne 2. Lorsque quelqu'un parle dans le microphone, l'autre son est soit coupé ou supprimé, selon le réglage du niveau de ducking. Le commutateur DIP « Vox » (30) doit être réglé en position ON pour que cette fonction marche.
- 41 Contrôle du niveau de carillon**  
 Tournez le contrôle pour régler le niveau du carillon. En mode carillon, toutes les entrées sauf l'entrée 1 seront coupées afin de pouvoir diffuser un message après le signal du carillon.
- 42 Contrôle du niveau de Téléphone/Urgence**  
 Lorsque vous avez connecté une ligne de téléphone ou une alarme d'urgence à l'appareil, tournez ce contrôle pour recevoir des annonces ou signaux d'urgence (comme une alarme incendie). Cette entrée a la priorité absolue, et elle bloque toutes les entrées lorsqu'une annonce ou un signal est reçu.
- 43 Bornier de téléphone**  
 Utilisez ce connecteur pour brancher une ligne téléphonique. Une connexion à un réseau téléphonique doit toujours être effectuée via un coupleur de téléphone qui fournit une bonne isolation entre le réseau téléphonique et l'amplificateur.

**⚠ Ne connectez pas une ligne téléphonique et une source d'alarme d'urgence en même temps. ⚠**

**⚠ N'effectuez jamais une connexion directe entre le réseau téléphonique et la table de mixage amplificateur. ⚠**

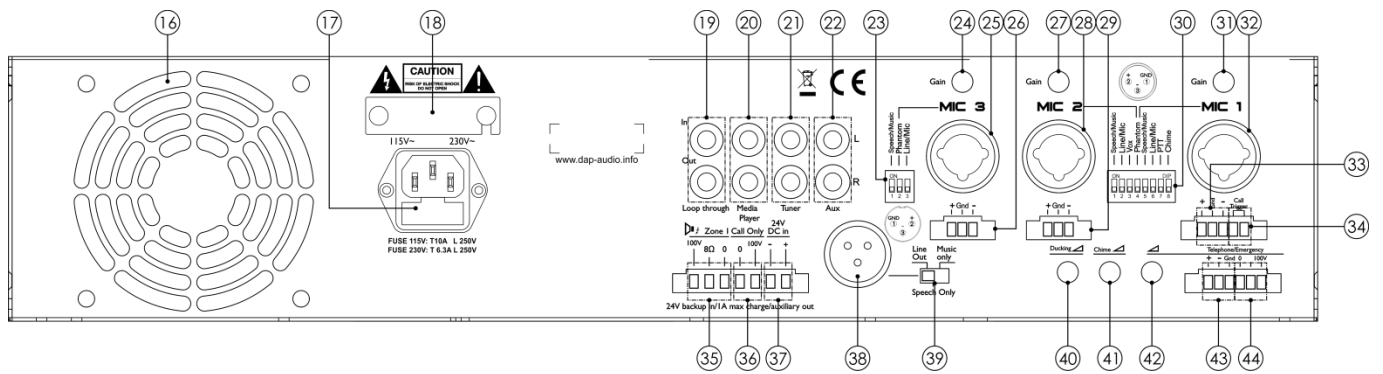
- 44 Bornier d'urgence**  
 Utilisez ce connecteur pour brancher une source d'alarme d'urgence.

**⚠ Ne connectez pas une ligne téléphonique et une source d'alarme d'urgence en même temps. ⚠**

## Installation

---

Retirez tout le matériel d'emballage du PA-7120. Veillez à ce que la mousse et le plastique de rembourrage soient complètement retirés. Sécurisez l'équipement dans un rack de 19 pouces. Branchez tous les câbles.

**Débranchez toujours l'appareil avant d'effectuer l'entretien ou la maintenance.**  
**Les dommages causés par le non-respect du manuel ne sont pas couverts par la garantie.**

## Réglage et fonctionnement

---

Avant de brancher l'unité, assurez-vous toujours que la tension d'alimentation correspond à celle spécifiée pour l'appareil. N'essayez pas d'utiliser un produit supportant une tension de 115V sur une alimentation de 230 V, ou inversement.

*Avant de brancher le cordon d'alimentation, assurez-vous que le sélecteur AC (C.A.) est réglé sur la tension appropriée.*

*Les dommages causés en cas de branchement de l'amplificateur sur une tension C.A. non appropriée ne sont couverts par aucune garantie !*



**éteignez et déconnectez toujours l'amplificateur de la tension principale avant de procéder à des connexions. Veillez à toujours baisser les atténuateurs avant la mise sous tension.**



## Connexion des entrées

Utilisez les entrées jack situées sur la face avant ou les connecteurs d'entrée XLR situés à l'arrière pour envoyer les signaux audio à votre amplificateur DAP Audio PA-7120. Les connecteurs pour jack prennent en charge seulement les connexions audio non balancées, tandis que les connecteurs XLR acceptent à la fois celles balancées et non balancées.

## Connexion des sorties

Les enceintes doivent être connectées en utilisant des bornes de connexion. Voir les exemples ci-dessous.

### Sorties à faible impédance

Vous pouvez utiliser autant d'enceintes que vous voulez à condition que l'impédance totale corresponde à la sortie de l'amplificateur.

**Exemple 1 : Utiliser la sortie 8 Ω avec une enceinte 8 Ω.**



Schéma 07

**Exemple 2 : Utiliser la sortie 8 Ω avec deux enceintes 4 Ω.**

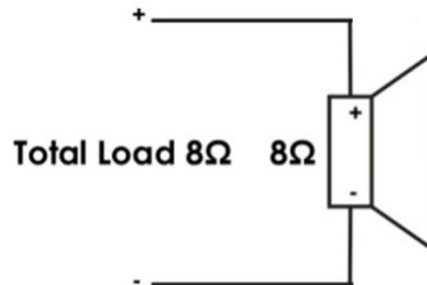

Schéma 08

⚠ Dans un système à faible impédance, la somme de la charge des enceintes devrait toujours correspondre à l'impédance de l'amplificateur afin de ne pas exposer ce dernier à une surcharge. La puissance totale des enceintes devrait être au moins égale à celle de l'amplificateur afin de ne pas endommager les enceintes. ⚠

### Sortie à forte impédance

Lorsque vous utilisez les sorties 70 V ou 100 V, notez que les enceintes doivent être branchées en parallèle.

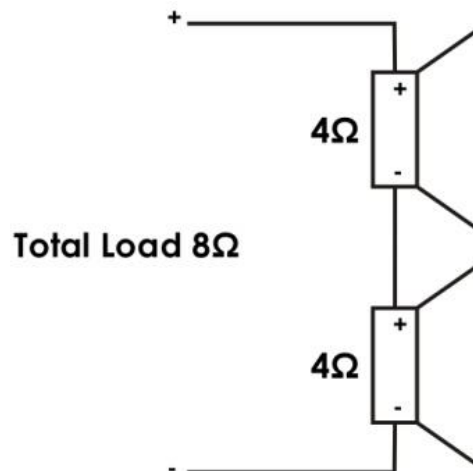
⚠ Dans un système à 70 ou 100 V, la puissance totale de toutes les enceintes ne devrait jamais dépasser celle de l'amplificateur ! ⚠

## Câbles de connexion

Prenez soin de vos câbles en les tenant toujours par les connecteurs et en évitant de les nouer ou de les tordre : cela augmente leur durée de vie et améliore leur robustesse. Vérifiez régulièrement vos câbles- De nombreux problèmes (mauvais contacts, interférences de terre, décharges, etc.) sont liés à l'utilisation de câbles inadaptés ou en mauvais état.

Non balancé :

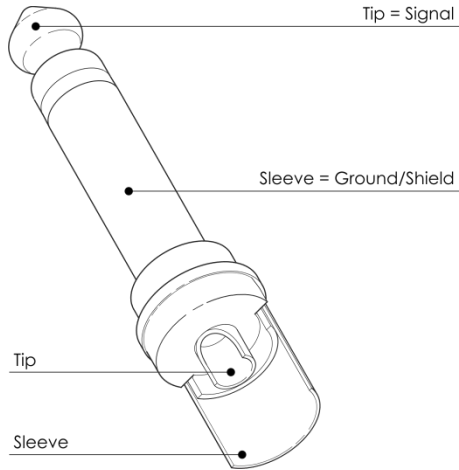

Balancé :

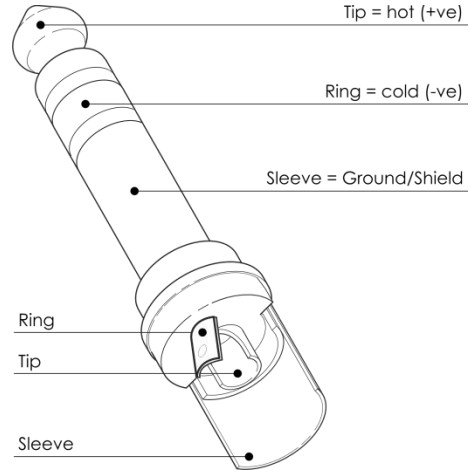

Pour ces applications, l'unité est pourvue de connecteurs TRS et XLR 1/4" permettant de connecter facilement la plupart des appareils audio professionnels. Suivez les exemples ci-dessous pour mettre au point votre propre configuration.

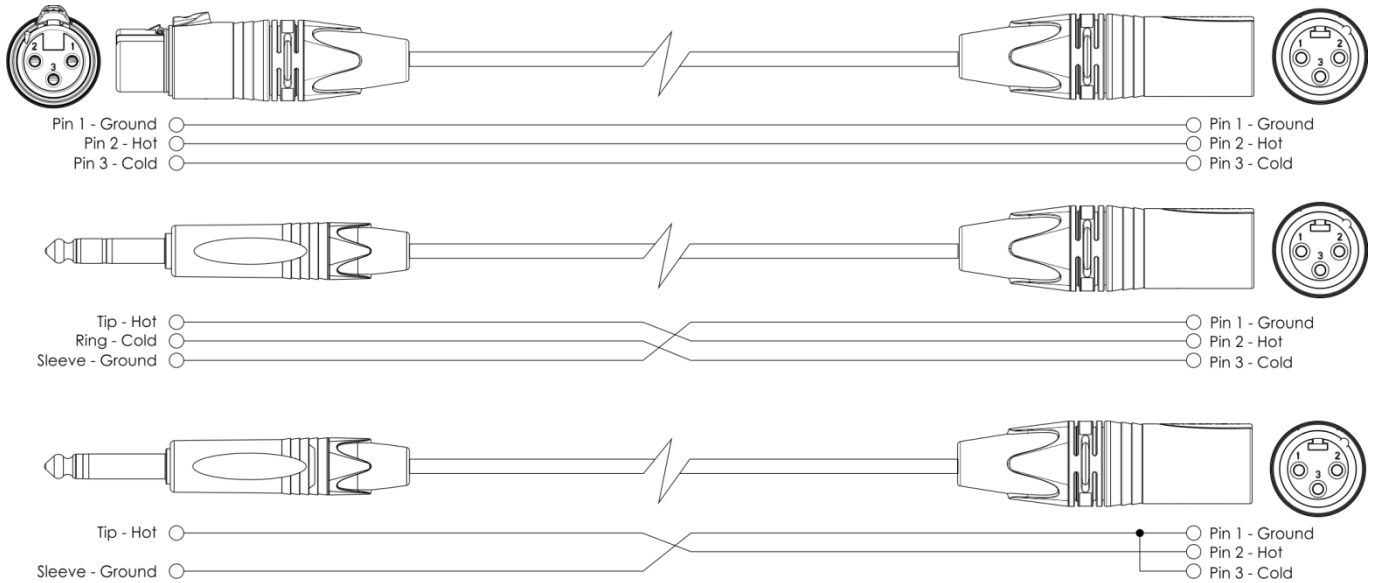



## Entretien

---

Le DAP Audio PA-7120 ne requiert presque aucune maintenance. Cependant, vous devez veiller à la propreté de l'unité. Débranchez l'alimentation électrique puis nettoyez le couvercle à l'aide d'un chiffon humide. Ne plongez sous aucun prétexte l'unité dans un liquide. N'utilisez ni alcool ni solvants. Assurez-vous que les branchements restent propres. Débranchez l'alimentation électrique et nettoyez les branchements à l'aide d'un chiffon humide. Assurez-vous que les connexions sont parfaitement sèches avant de connecter le matériel ou de le brancher à l'alimentation électrique.

### Remplacement d'un fusible

Une hausse de tension, un court-circuit ou une alimentation électrique inappropriée peut faire griller un fusible. Si cela arrive, le produit ne pourra en aucun cas fonctionner. Vous devrez alors suivre les indications ci-dessous.

- 01) Débranchez l'unité de la source d'alimentation électrique.
- 02) Insérez un tournevis à tête plate dans la rainure située sur le couvercle du fusible. Retirez avec précaution le couvercle. Cela permet au fusible de sortir de son emplacement.
- 03) Retirez le fusible usagé. S'il est brun ou translucide, cela signifie qu'il a grillé.
- 04) Insérez le fusible de remplacement dans le porte-fusible. Remettez le couvercle. Assurez-vous d'utiliser un fusible de même type et spécification. Consultez l'étiquette des spécifications du produit pour plus de détails.

## Dépannage

---

DAP Audio PA-7120

Ce guide de dépannage est conçu pour vous aider à résoudre des problèmes simples. Pour ce faire, vous devez suivre les étapes suivantes dans l'ordre afin de trouver une solution. Dès que l'unité fonctionne à nouveau correctement, ne suivez plus ces étapes.

- 01) Si l'appareil ne fonctionne pas correctement, débranchez-le.
- 02) Vérifiez la prise murale, les câbles, les branchements, etc...
- 03) Remplacez le fusible. Reportez-vous à la page 16 pour remplacer le fusible.
- 04) Si tout ce qui est mentionné ci-dessus semble fonctionner correctement, rebranchez l'unité.
- 05) Si rien ne se produit au bout de 30 secondes, débranchez l'appareil.
- 06) Rapportez l'appareil à votre revendeur DAP Audio.

## Caractéristiques du produit

### Sorties

- Consommation : 120W
- Zones : 1
- 100 V, 8  $\Omega$  Bornes
- Sortie Ligne : XLR
- Boucle : RCA
- Casque : jack de 6,3 mm

### Entrées

- 3x Mic/Ligne : combi XLR / jack et terminaux
- 3 x Ligne : RCA
- Entrée en façade : jack de 3,5 mm

### Caractéristiques

- Filtre vocal : -3 dB, 300 Hz 6 db/oct
- Alimentation fantôme : 18V
- Contrôle de tonalité : graves 100 Hz, aigus 12 KHz, +/- 12 dB
- Carillon : Volume réglable
- Ducking : suppression réglable
- PTT : Entrée Mic 1
- VOX : Entrée Mic 2
- Entrée téléphone : override all (tout contourner), terminal

### Général

- Alimentation : 230V C.A. / 50 Hz
- Alimentation de secours : 24V C.C.
- Consommation : 250W
- Connecteur d'alimentation : Connecteur d'alimentation IEC
- Fusible : T4AL / 250 V
- Dimensions : 330 x 482 x 95 mm (l x L x H)  
19" x 2HE (LxH)
- Poids : 9,2 kg

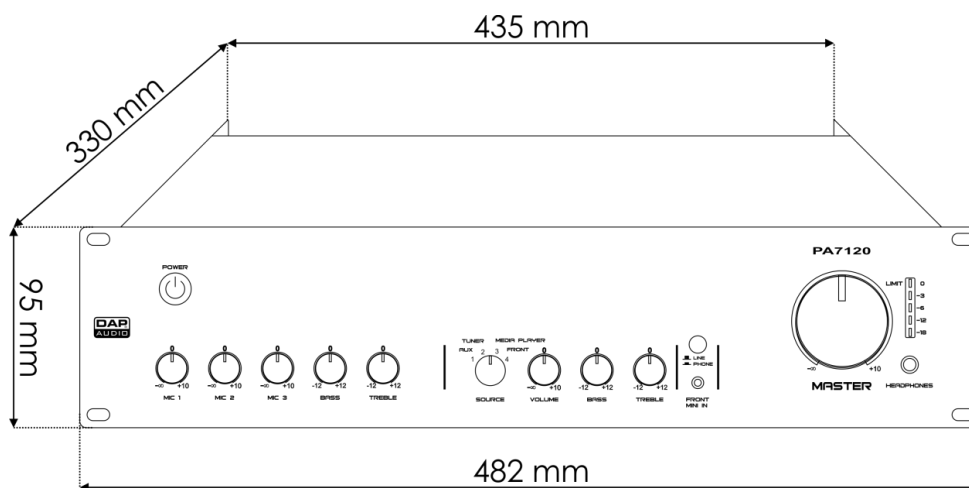

La conception et les caractéristiques du produit sont soumises à toute modification sans avis préalable.



Site web : [www.Dap-audio.info](http://www.Dap-audio.info)  
Adresse électronique : [service@highlite.nl](mailto:service@highlite.nl)







©2016 DAP Audio