

# Odin

AUDIOSYSTEMS BY DAP

**MANUALE**

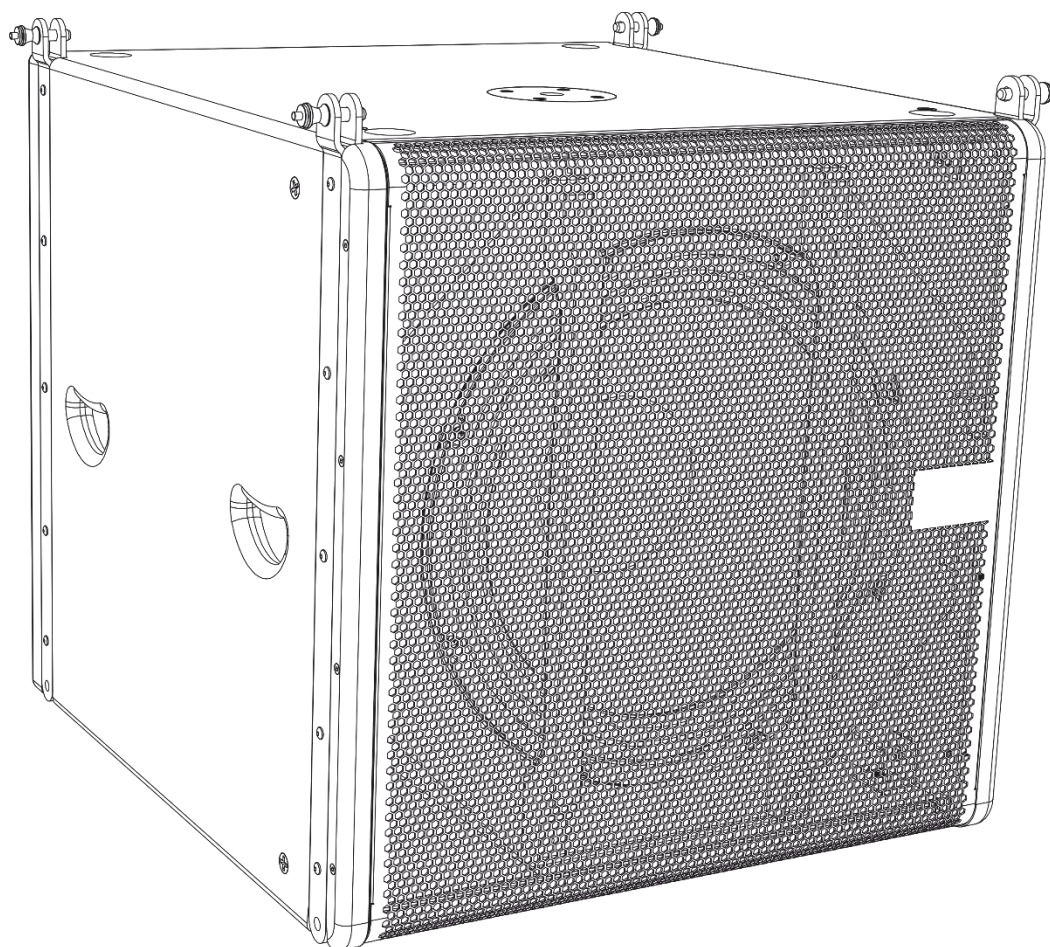

**ITALIANO**

**Odin S-18A Line Array Sub**

**V1**

**Codice di ordine: D3901**

## Sommario

---

<b>Avvertenza</b> .....	2
Istruzioni di sicurezza .....	2
Collegamento alla corrente.....	4
Procedura di reso .....	5
Reclami .....	5
<b>Descrizione del dispositivo</b> .....	6
Panoramica .....	6
Lato posteriore .....	8
<b>Installazione</b> .....	9
Esempio di connessione .....	9
<b>Configurazione e funzionamento</b> .....	11
Selettore pre-set .....	11
Preset .....	11
<b>Cavi di collegamento</b> .....	11
Come realizzare un cavo dati.....	12
<b>Manutenzione</b> .....	12
<b>Guida alla risoluzione dei problemi</b> .....	12
<b>Specifiche tecniche del prodotto</b> .....	13

## Avvertenza



**Per la vostra sicurezza vi invitiamo a leggere con attenzione il presente manuale prima di iniziare le operazioni di configurazione!**



### Istruzioni per il disimballaggio

Al momento della ricezione del prodotto, aprire con delicatezza la confezione e verificarne i contenuti al fine di accertarsi che tutte le componenti siano presenti e che siano state ricevute in buone condizioni. Nel caso in cui alcune componenti risultino danneggiate in seguito al trasporto o ancora nel caso in cui la confezione riporti segni di trattamento non corretto invitiamo a comunicarlo immediatamente al rivenditore e a conservare i materiali dell'imballaggio. Mettere da parte lo scatolone e i materiali dell'imballaggio. Nel caso in cui un dispositivo debba essere reso alla fabbrica, è importante che lo stesso venga restituito nella propria confezione e con l'imballaggio originale.

#### La confezione contiene:

- Sub dei line array Odin S-18A
- Manuale dell'utente

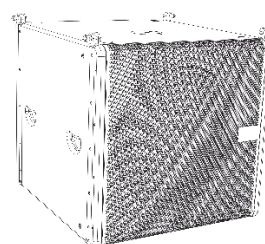

#### ATTENZIONE!

**Tenere questo dispositivo lontano da pioggia e umidità!  
Scollegare il cavo di alimentazione prima di aprire l'alloggiamento!**



### Istruzioni di sicurezza

Ogni persona coinvolta nel processo di installazione, funzionamento e manutenzione del dispositivo deve:

- essere qualificata
- attenersi alle istruzioni del presente manuale



**ATTENZIONE! Prestare attenzione in fase di utilizzo.  
Le tensioni pericolose possono provocare  
pericolose scosse elettriche quando vengono toccati i cavi!**



Prima di avviare la configurazione iniziale, verificare che non vi siano danni causati dal trasporto. Qualora si siano verificati danni in fase di trasporto, rivolgersi al rivenditore e non usare il sistema. Al fine di mantenere condizioni perfette e di garantire un funzionamento sicuro, l'utente dovrà assolutamente attenersi alle istruzioni di sicurezza e agli avvertimenti indicati nel presente manuale. Ci teniamo a sottolineare che i danni causati dalle modifiche apportate manualmente al dispositivo non sono coperti dalla garanzia.

Questo sistema non contiene componenti riutilizzabili dall'utente. Per gli interventi di manutenzione invitiamo a rivolgersi unicamente a personale qualificato.

### IMPORTANTE!

Il produttore non accetterà alcuna responsabilità per eventuali danni causati dalla mancata osservanza del presente manuale o da modifiche non autorizzate apportate all'impianto.

- Scollegare sempre la spina dalla presa di corrente quando il sistema non è in uso. Afferrare il cavo di alimentazione solo dalla presa. Non estrarre mai la spina tirando il cavo di alimentazione.
- Servirsi sempre dell'unità col cavo di messa a terra CA collegato alla massa dell'impianto elettrico.
- Evitare le fiamme e non posizionare il dispositivo vicino a liquidi o gas infiammabili.
- Evitare i loop di terra! Verificare di collegare gli amplificatori di potenza e il mixer allo stesso circuito elettrico per fare in modo che vi sia la stessa fase!
- Evitare di installare l'impianto vicino a radio o TV, telefoni cellulari, ecc. Questi apparecchi possono provocare interferenze di frequenze radio.
- Prima di modificare le masse, spegnere abbassare sempre il volume degli amplificatori.
- Prima di collegare o scollegare il cavo di alimentazione, verificare che l'interruttore ON / OFF si trovi in posizione OFF.
- Prima di accendere o spegnere, verificare che gli amplificatori audio siano spenti; così facendo si eviteranno picchi di segnale, che disturbano e talvolta sono pericolosi (in particolare per gli alloggiamenti delle casse).
- Non collegare questo dispositivo a un pacco dimmer.
- Non caricare gli ingressi con un livello di segnale superiore rispetto a quello richiesto per fare in modo che la strumentazione funzioni a piena potenza.
- Non inserire oggetti nelle prese di ventilazione.
- Non aprire questo dispositivo. Rischio: esposizione a radiazioni pericolose.
- Non accendere e spegnere l'impianto in rapida sequenza; ciò potrebbe ridurne la durata di vita.
- Gli aumenti estremi di frequenza, congiuntamente a un livello elevato di segnale in ingresso elevato potrebbero causare episodi di overdrive sulla strumentazione. Nel caso in cui ciò si verifichi sarà necessario ridurre il livello di segnale in ingresso servendosi della funzione di controllo dell'INGRESSO.
- In caso di sostituzione servirsi unicamente di fusibili dello stesso tipo e amperaggio.
- Nel caso in cui il dispositivo cada o venga urtato, scollegare immediatamente l'alimentazione. Rivolgersi a un tecnico qualificato per richiedere un'ispezione di sicurezza prima di continuare a usare il dispositivo.
- Nel caso in cui il sistema sia stato esposto a grandi fluttuazioni di temperatura (ad esempio dopo il trasporto), attendere prima di accenderlo. L'aumento dell'acqua di condensa potrebbe danneggiare l'impianto. Lasciare spento il sistema fino a che non raggiunge la temperatura ambiente.
- Verificare che la tensione disponibile non sia superiore a quella indicata sul pannello posteriore.
- Verificare che il cavo di alimentazione non venga mai strozzato o danneggiato. Verificare, a cadenze periodiche, il dispositivo e il cavo di alimentazione.
- Verificare che i segnali nel mixer siano bilanciati. In caso contrario si potrebbero generare dei ronzi.
- Verificare che vi sia spazio sufficiente su tutti i lati del dispositivo per garantire una buona circolazione dell'aria.
- Verificare di non servirsi di cavi sbagliati o difettosi.
- Verificare di servirsi delle apposite DI per bilanciare i segnali non bilanciati; tutti i segnali in ingresso dovrebbero essere chiari.
- Evitare che il cavo di alimentazione entri in contatto con altri cavi! Maneggiare il cavo di alimentazione e tutti i cavi di corrente prestando particolare attenzione!
- Non rimuovere mai etichette informative o etichette di avvertenza dall'unità.
- Non usare mai nessun tipo di oggetto per coprire il contatto di terra.
- Servirsi del dispositivo unicamente in spazi chiusi, per evitare che entri in contatto con acqua o altri liquidi.
- In fase di sostituzione del cavo di corrente o del cavo di segnale, spegnere l'interruttore di corrente o selezionare l'interruttore di modalità ingresso.
- Evitare le distorsioni! Verificare che tutte le componenti collegate al dispositivo Odin abbiano delle potenze nominali sufficienti. In caso contrario verrà generata una distorsione, dato che le componenti vengono usate al limite delle loro possibilità.
- Le riparazioni, l'assistenza e i collegamenti elettrici sono operazioni che vanno eseguite unicamente da un tecnico qualificato.
- A volta, quando si vuole inviare un segnale a più di un amplificatore, è opportuno servirsi di un distributore di segnale.

- Il modo migliore (benché non sempre attuabile) per evitare i ritorni di terra è quello di collegare la massa elettrica di tutti gli strumenti a un unico punto centrale (sistema a "stella"). In questo caso, il punto centrale può essere il mixer.
- Per evitare o risolvere ronzii e fruscii, provare varie combinazioni di ground-lift sulle unità dotate di interruttori per il ground-lift oppure verificare che tutti i telai siano collegati alla terra, o tramite la terra del cavo di alimentazione CA oppure tramite le viti di montaggio del rack del pannello anteriore.
- Per enfatizzare un intervallo di frequenza non è per forza di cose necessario portare il rispettivo cursore verso l'alto; suggeriamo, al contrario, di provare ad abbassare gli intervalli delle frequenze vicine. In questo modo si eviterà che l'elemento successivo del proprio percorso audio vada in overdrive. Si preserva inoltre un'importante riserva dinamica ("headroom")
- In fase di collegamento delle altre componenti dell'impianto audio, prestare attenzione ai cosiddetti "ritorni di terra".
- **GARANZIA:** un anno dalla data d'acquisto.

### Collegamento alla corrente

Collegare il dispositivo alla presa di corrente servendosi del cavo di alimentazione.

Prestare sempre attenzione e verificare che il cavo del colore giusto sia collegato al posto giusto.

Internazionale	Cavo UE	Cavo Regno Unito	Cavo USA	Terminale
L	MARRONE	ROSSO	GIALLO/RAME	FASE
N	BLU	NERO	ARGENTO	NEUTRO
	GIALLO/VERDE	VERDE	VERDE	PROTEZIONE CON MESSA A TERRA

*Verificare che il dispositivo sia sempre collegato correttamente alla terra!*

*Un'errata installazione potrebbe provocare gravi danni a persone e oggetti!*



### Procedura di reso



La merce resa deve essere inviata tramite spedizione prepagata nell'imballaggio originale; non verranno emessi ticket di riferimento. Sulla confezione deve essere chiaramente indicato un Numero RMA (Return Authorization Number, Numero di Autorizzazione Reso). I prodotti resi senza un numero RMA verranno respinti. Highlite non accetterà i beni resi e non si assume alcuna responsabilità. Contattare telefonicamente Highlite al numero 0031-455667723 o inviare un'e-mail all'indirizzo [aftersales@highlite.nl](mailto:aftersales@highlite.nl) e richiedere un numero RMA prima di rispeditare la merce. Essere pronti a fornire numero di modello, numero di serie e una breve descrizione della causa del reso. Imballare in modo adeguato il dispositivo; eventuali danni derivanti da un imballaggio scadente rientrano fra le responsabilità del cliente. Highlite si riserva il diritto di decidere a propria discrezione se riparare o sostituire il prodotto (i prodotti). A titolo di suggerimento, un buon imballaggio UPS o una doppia confezione sono sempre dei metodi sicuri da usare.

**Nota: Nel caso in cui vi venga attribuito un numero RMA, chiediamo gentilmente di indicare le seguenti informazioni su un foglio di carta da inserire all'interno della confezione:**

- 01) Il suo nome
- 02) Il suo indirizzo
- 03) Il suo numero di telefono
- 04) Una breve descrizione dei sintomi

### Reclami

Il cliente ha l'obbligo di verificare i beni ricevuti alla consegna al fine di notare eventuali articoli mancanti e/o difetti visibili o di eseguire questo controllo appena dopo il nostro annuncio del fatto che la merce è a sua disposizione. I danni verificatisi in fase di trasporto sono una responsabilità dello spedizioniiere; sarà quindi necessario segnalare i danni al trasportatore al momento della ricezione della merce.

È responsabilità del cliente notificare e inviare reclami allo spedizioniiere nel caso in cui un dispositivo sia stato danneggiato in fase di spedizione. I danni legati al trasporto ci dovranno essere segnalati entro un giorno dalla ricezione della merce.

Eventuali spedizioni di resi dovranno essere post-pagate in qualsiasi caso. Le spedizioni di reso dovranno essere accompagnate da una lettera che spiega la motivazione del reso. Le spedizioni di reso non-prepagate verranno rifiutate, eccezion fatta nel caso in cui sussistano indicazioni contrarie per iscritto.

I reclami nei nostri confronti vanno resi noti per iscritto o tramite fax entro 10 giorni lavorativi dalla ricezione della fattura. Dopo questo periodo di tempo i reclami non verranno più gestiti.

Dopo questo momento, i reclami verranno presi in considerazione unicamente nel caso in cui il cliente abbia rispettato tutte le sezioni dell'accordo, a prescindere dall'accordo da cui deriva l'obbligo.

### Descrizione del dispositivo

---

#### Caratteristiche

Odin è la nostra nuova soluzione rivolta a chi opera nel campo dell'intrattenimento e ha bisogno di un impianto audio professionale, solido e resistente. Grazie agli efficaci amplificatori di potenza di classe-D e al sistema di protezione DSP integrato, in condizioni normali è quasi impossibile che il suono venga distorto. Le componenti CELESTION di fascia alta offrono un'elevata pressione sonora oltre che un suono molto ricco e dettagliato

- Alimentazione: 100-240V AC, 50Hz/60Hz
- Consumo di corrente: 2000W
- Sistema: Subwoofer attivo, elemento Array attivo
- Potenza AMP: 1500 W Continua Classe D, picco 6000W
  - Altoparlante: 18" (450mm) CELESTION, Subwoofer con calamita in ferrite, bobina voce da 4", 1200W RMS, Rivestimento resistente all'acqua
- Risposta di frequenza (+/-3dB): 30 Hz - 120 Hz
- MAX SPL @ 1 m: 136dB
- Raffreddamento: raffreddamento passivo + raffreddamento forzato all'interno
- Connettore audio: INGRESSO/USCITA connettore XLR 3-poli
- Connettore dati: Connettore dati RJ45 ingresso & link a cascata
- Controlli esterni: 9 preset fissi + 1 preset modificabile, interruttore con indicatori LED per CLIP / SIG / PROT
- Processore DSP: 32 bit , conversione audio 24bit/48kHz AD/DA
- Protezioni elettroniche: Termico/Convezione-Ventola/Sovraccarico/Lim. digitale/Compressore
- Connettore di alimentazione: INGRESSO/USCITA PowerCON Neutrik
- Struttura dell'alloggiamento: compensato di betulla da 18 mm, verniciatura nera resistente, griglia in metallo 1.5T con schiuma, piedini in gomma, due maniglie per lato, rivestimento resistente all'acqua
- Montaggio: Installazione su palo M20, sospensione a 4 punti
- Fusibile: T6,3AL/250V
- Dimensioni: 700 x 634 x 665 mm (lunghezza x profondità x altezza)
- Peso: 58,5 kg

#### Accessori opzionali:

**D3900** – Satellite dei Line Array ODIN T-8A

**D3910** – Flybar Odin FB-01

**D3911** – Flybar Odin FB-02

**D3912** – Adattatore per installazione su palo ODIN PM-01

**D3915** – ODIN CL-4 Connect

#### Panoramica

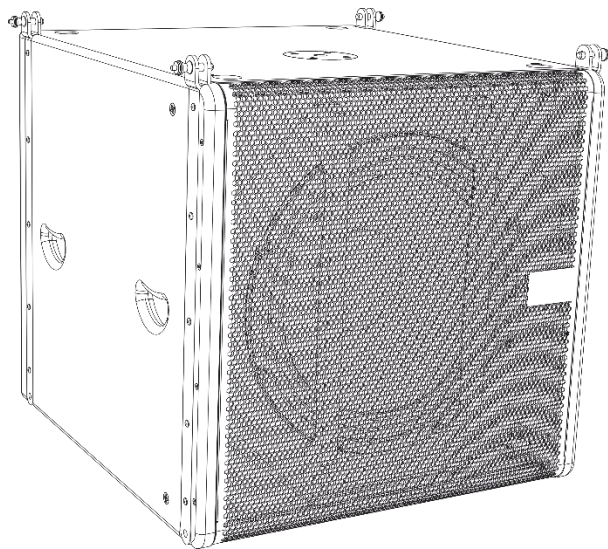

Fig. 01



Lato posteriore

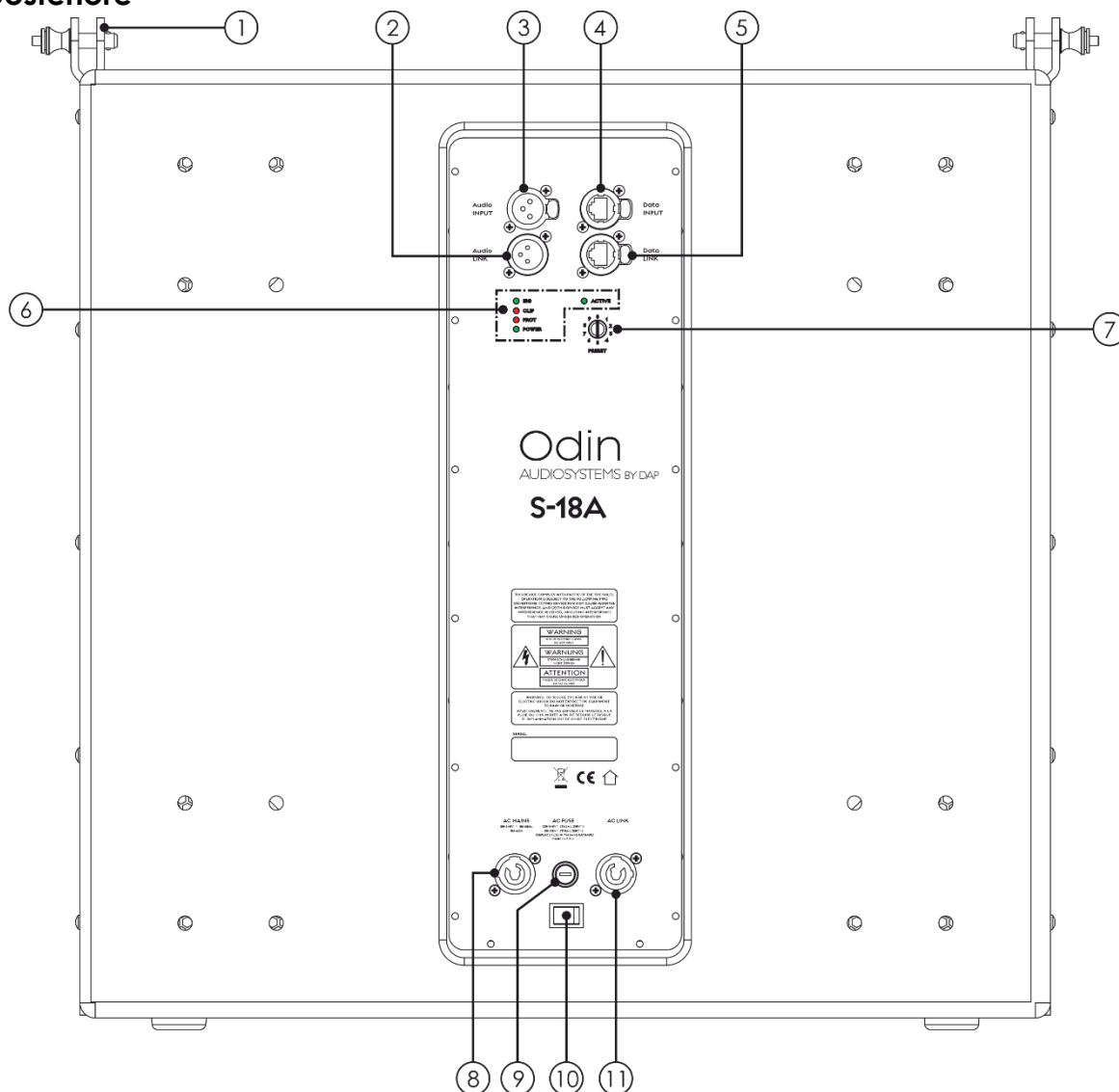

Fig. 02

- ① **Perno di installazione**
- ② **LINK connettore audio XLR 3 poli**  
Collegato in parallelo con l'ingresso XLR (03). Usare il connettore per inviare un segnale audio a un altro altoparlante attivo.
- ③ **Connettore INGRESSO audio XLR 3 poli**  
Connettore ingresso livello linea XLR bilanciato.
- ④ **INGRESSO connettore dati RJ45**  
Connettore ingresso dati RJ45.
- ⑤ **LINK connettore dati RJ45**  
Connettore uscita dati RJ45 per mettere in cascata i collegamenti.
- ⑥ **Indicatori LED SIG/CLIP/PROT/POWER/ACTIVE**  
Gli indicatori si accendono per indicare lo stato del segnale in ingresso.
- ⑦ **Selettore preset 10 posizioni**  
Ruotare il selettore per scegliere uno dei 10 preset equalizzatore. Rimandiamo a pagina 10 per ulteriori informazioni.
- ⑧ **INGRESSO connettore di alimentazione CA PowerCON 100-240V**  
Collegare a una sorgente di alimentazione adeguata.
- ⑨ **Fusibile T6,3AL/250V**
- ⑩ **Interruttore di alimentazione ON/OFF**
- ⑪ **LINK connettore di alimentazione PowerCON 100-240V CA**

Questa uscita è collegata in parallelo all'ingresso PowerCON **(09)** e può essere usata per alimentare un alto altoparlante attivo.

### Installazione

Togliere completamente l'imballaggio dal Sub dei Line Array Odin S-18A. Accertarsi che tutta la gomma e l'imbottitura di plastica vengano rimosse. Collegare tutti i cavi.

**Non fornire alimentazione prima di aver installato e collegato tutto l'impianto.**

**Scollegare sempre dalla presa di corrente prima delle operazioni di pulizia o di manutenzione.**

**I danni causati dal mancato rispetto di queste indicazioni non sono coperti dalla garanzia.**

### Esempio di connessione

Eseguire i collegamenti iniziali con la strumentazione spenta; verificare che tutti i volumi siano al minimo. Attenersi alla seguente procedura. Consultare la fig. 04 per ulteriori informazioni in merito.

- 01) Collegare un'estremità del cavo XLR al proprio mixer audio (a MAIN OUT MONO) e l'altra estremità del cavo all'ingresso del segnale audio **(03)** sul primo altoparlante.
- 02) Usando un cavo XLR, collegare il link del segnale audio **(02)** sul primo altoparlante all'ingresso del segnale audio **(03)** sul secondo altoparlante. Ripetere questo passaggio per collegare diversi altoparlanti.
- 03) Usando un cavo di alimentazione PowerCON, collegare l'ingresso di alimentazione del primo altoparlante **(08)** all'alimentazione di corrente.
- 04) Usando cavi PowerCON, collegare il link di alimentazione del primo altoparlante attivo **(11)** all'ingresso di alimentazione del secondo altoparlante **(08)**. Ripetere questo processo fino a collegare il terzo e il quarto altoparlante. **Si prega di notare che è possibile collegare solo fino a un massimo di 4 altoparlanti per fase (16A).**
- 05) Per consentire la ricezione del segnale dati, collegare il CL-4 Connect **(D3915)** all'ingresso dati RJ45 del primo altoparlante **(04)**, servendosi di un cavo UTP/CAT-5. Collegare il link dati del primo altoparlante **(05)** all'ingresso dati del secondo altoparlante **(04)**. Ripetere questo passaggio per collegare diversi altoparlanti. **Si prega di notare che al fine di garantire una corretta ricezione dei dati sarà possibile collegare fino a un massimo di 12 altoparlanti.**
- 06) Usare la funzione PFL per ottenere il livello di ingresso corretto per il mixer, quindi regolare il livello del Main Mix.
- 07) Dopo aver usato la strumentazione, spegnere come prima cosa i cabinet degli altoparlanti attivi e poi il mixer.

# Odin S-18A Line Array Sub

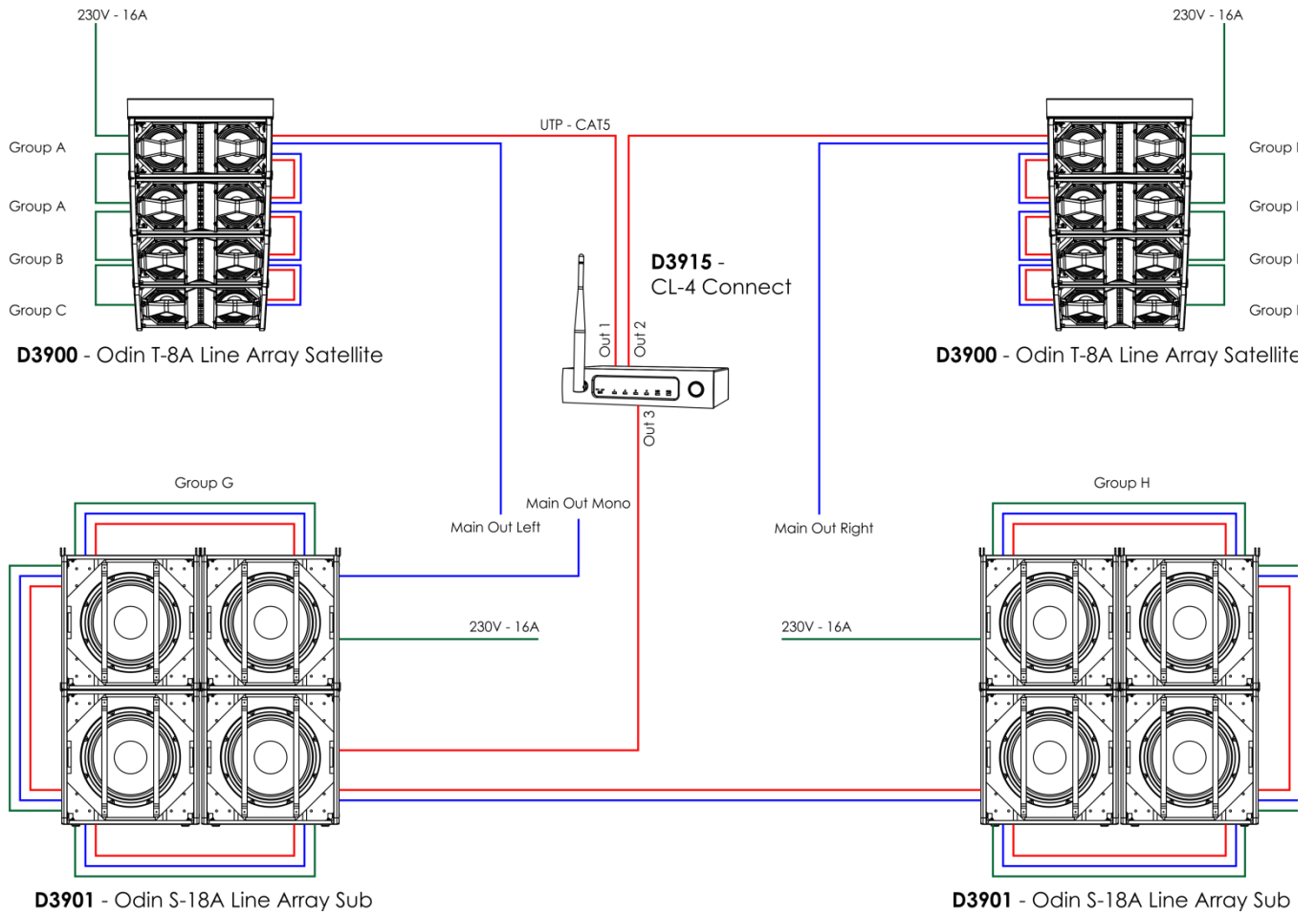

**Fig. 03**

## Configurazione e funzionamento

Attenersi alle seguenti istruzioni, in linea con la modalità di funzionamento preferita.

Prima di collegare l'unità verificare sempre che la sorgente di alimentazione corrisponda alla tensione indicata nelle specifiche tecniche tensione. Non cercare di far funzionare un prodotto progettato per 115V con una corrente a 230V o viceversa.

### Selettore pre-set

01) Ruotare il selettore preset (**08**) per scegliere uno dei 10 preset. Cfr. qui di seguito per ulteriori informazioni in merito.

### Preset

Sarà possibile selezionare i seguenti preset a seconda delle preferenze dell'utente finale. Ogni preset è composto da un set di proprietà, unico per ogni fine e ogni location. I preset differiscono a livello di impostazioni di EQ, Guadagno e Delay.

PRESET	NOME	DESCRIZIONE
0	Default	Preset per vari usi; impostare a un livello di 0 dB.
1	Default Phase 180° Inverted	Preset (Fase 180° invertita) per vari usi; impostare a un livello di 0 dB.
2	Low Sub	Preset per uso dal vivo (Gruppi / Performance); crosspoint a 105 Hz, impostare a un livello di 0 dB.
3	Low Sub Phase 180° Inverted	Preset per uso dal vivo (Gruppi / Performance); fase 180° invertita, crosspoint a 105 Hz, impostare a un livello di 0 dB.
4	Entertainment	Preset per uso intrattenimento (DJ/Riproduzione di tracce musicali), crosspoint a 125 Hz, impostare a un livello di 0 dB.
5	Entertainment Phase 180° Inverted	Preset per uso intrattenimento (DJ/Riproduzione di tracce musicali), fase 180° invertita, crosspoint a 125 Hz, impostare a un livello di 0 dB.
6	Cardioid	Usare l'impostazione in-fase sul lato anteriore e l'impostazione fuori fase (inversione di polarità) sul lato posteriore.
7	VUOTO	
8	VUOTO	
9	ODIN Editor	Impostazioni predefinite, configurabili con l'Editor ODIN.

## Cavi di collegamento

Prendersi cura dei propri cavi, tenendoli sempre per i connettori ed evitando la formazione di nodi e curve quando vengono avvolti: Solo così i vostri cavi dureranno più a lungo e in condizioni migliori. Controllare a intervalli periodici i propri cavi. Molti problemi (contatti guasti, rumore di massa, scariche, ecc.) vengono causati unicamente dall'uso di cavi non adatti o guasti.

Per queste applicazioni l'unità fornisce connettori XLR e CAT-5 per interfacciarsi con la maggior parte dei dispositivi audio professionali. Attenersi agli esempi di configurazione più sotto per collegamenti particolari.

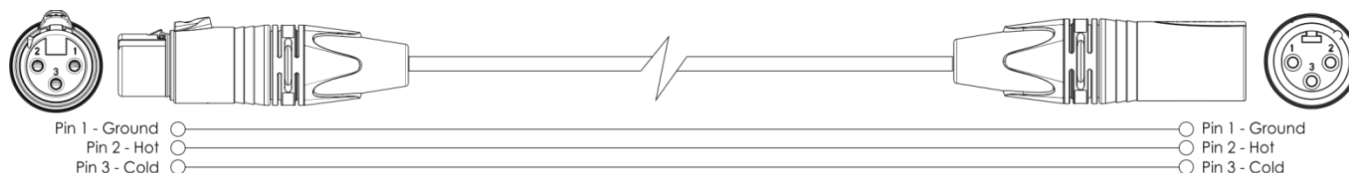

## Come realizzare un cavo dati

Sarà possibile usare un normale cavo ETHERNET per sostituire il cavo dati necessario per la trasmissione dei dati.

### Attenersi alle seguenti istruzioni per creare un ulteriore cavo di rete.

Prendere un cavo di rete standard (CAT-5/ 5E /6) e collegarlo al connettore RJ45, come indicato nella seguente immagine (fig. 04). I cavi dovrebbero ora avere i seguenti colori:

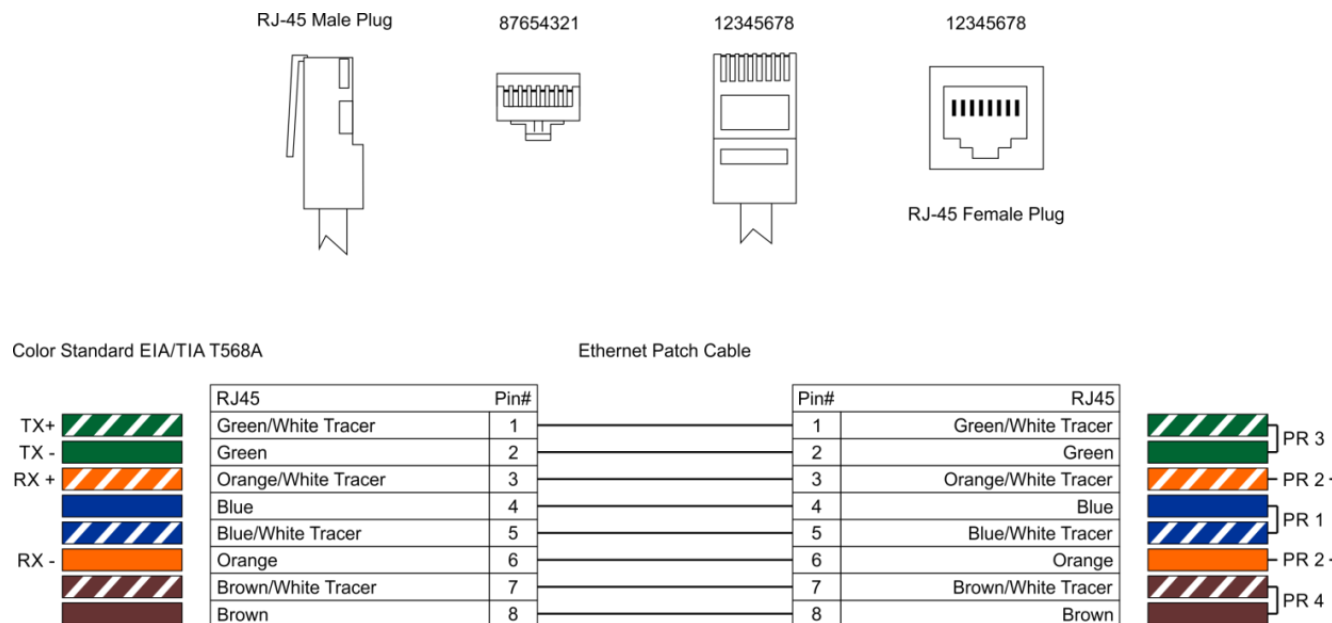

Fig. 04

## Manutenzione

Il sub dei Line Array Odin S-18A richiede una manutenzione pressoché nulla. L'unità va comunque tenuta pulita. Scollegare l'alimentazione, quindi pulirla con un panno inumidito. Non immergere in liquidi. Non usare alcol o solventi.

Tenere puliti i collegamenti. Scollegare l'alimentazione, quindi pulire i collegamenti con un panno inumidito. Verificare che i collegamenti siano completamente asciutti prima di collegare la strumentazione o fornire energia elettrica.

## Guida alla risoluzione dei problemi

Questa guida alla risoluzione dei problemi è stata pensata per risolvere problemi semplici. Nel caso in cui si verifichi un problema, eseguire i seguenti passaggi in sequenza fino a che non viene trovata una soluzione. Una volta che il dispositivo funziona correttamente, non eseguire nessuno dei seguenti passaggi.

- 01) Nel caso in cui il dispositivo non funzioni correttamente, scollegarlo dalla presa di corrente.
- 02) Verificare il fusibile, la corrente dalla presa, tutti i cavi, ecc.
- 03) Nel caso in cui i precedenti punti sembrano essere in regola, collegare nuovamente l'unità alla presa di corrente.
- 04) Nel caso in cui non sia possibile determinare la causa del problema, non aprire il dispositivo; questa operazione potrebbe danneggiare l'unità e invalidare la garanzia.
- 05) Rendere il dispositivo al proprio rivenditore DAP Audio.

## Specifiche tecniche del prodotto

### Sub dei line array Odin S-18A

Sistema:	Subwoofer attivo, elemento Array attivo
Potenza AMP:	1500 W Continua Classe D, picco 6000W
Altoparlante:	18" (450mm) CELESTION, Subwoofer con calamita in ferrite, bobina voce da 4", 1200W RMS, Rivestimento resistente all'acqua
Risposta di frequenza (+/-3dB):	30 Hz - 120 Hz
MAX SPL @ 1 m:	136dB
Raffreddamento:	Raffreddamento passivo + raffreddamento forzato all'interno
Connettore audio:	INGRESSO/USCITA connettore XLR 3-poli
Connettore dati:	Connettore a cascata dati RJ45, INGRESSO/LINK
Controlli esterni:	9 preset fissi + 1 preset modificabile, interruttore di alimentazione con indicatori LED per CLIP / SIG / PROT
Processore DSP:	32 bit , conversione audio 24bit/48kHz AD/DA
Protezioni elettroniche:	Termico/Convezione-Ventola/Sovraccarico/Lim. digitale/Compressore
Connettore di alimentazione:	INGRESSO/USCITA PowerCON Neutrik
Alimentazione:	100-240V AC, 50Hz/60Hz
Consumo di corrente:	2000W
Struttura dell'alloggiamento:	Compensato di betulla da 18 mm, verniciatura nera resistente, griglia in metallo 1.5T con schiuma, piedini in gomma, due maniglie per lato, rivestimento resistente all'acqua
Montaggio:	Installazione su palo M20, sospensione a 4 punti
Fusibile:	T6,3AL/250V
Dimensioni:	700 x 634 x 665 mm (lunghezza x profondità x altezza)
Peso netto:	58,5 kg

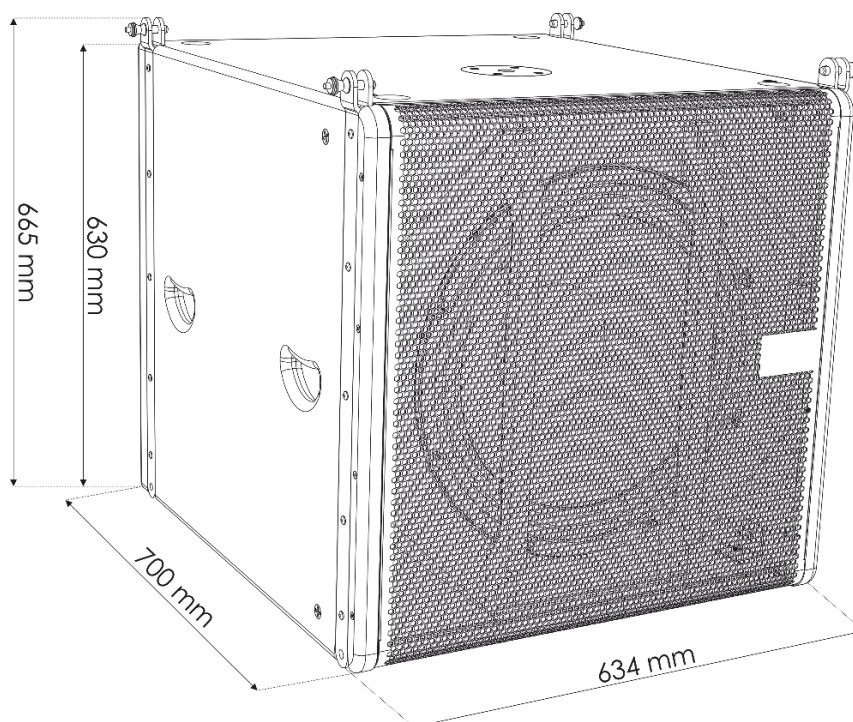

Il design e le specifiche tecniche del prodotto sono soggette a variazioni senza preavviso.



Sito web: <http://www.odin-audiosystems.com/>

Email: [service@highlite.nl](mailto:service@highlite.nl)



---

# Odin

AUDIOSYSTEMS BY DAP

©2016 ODIN