

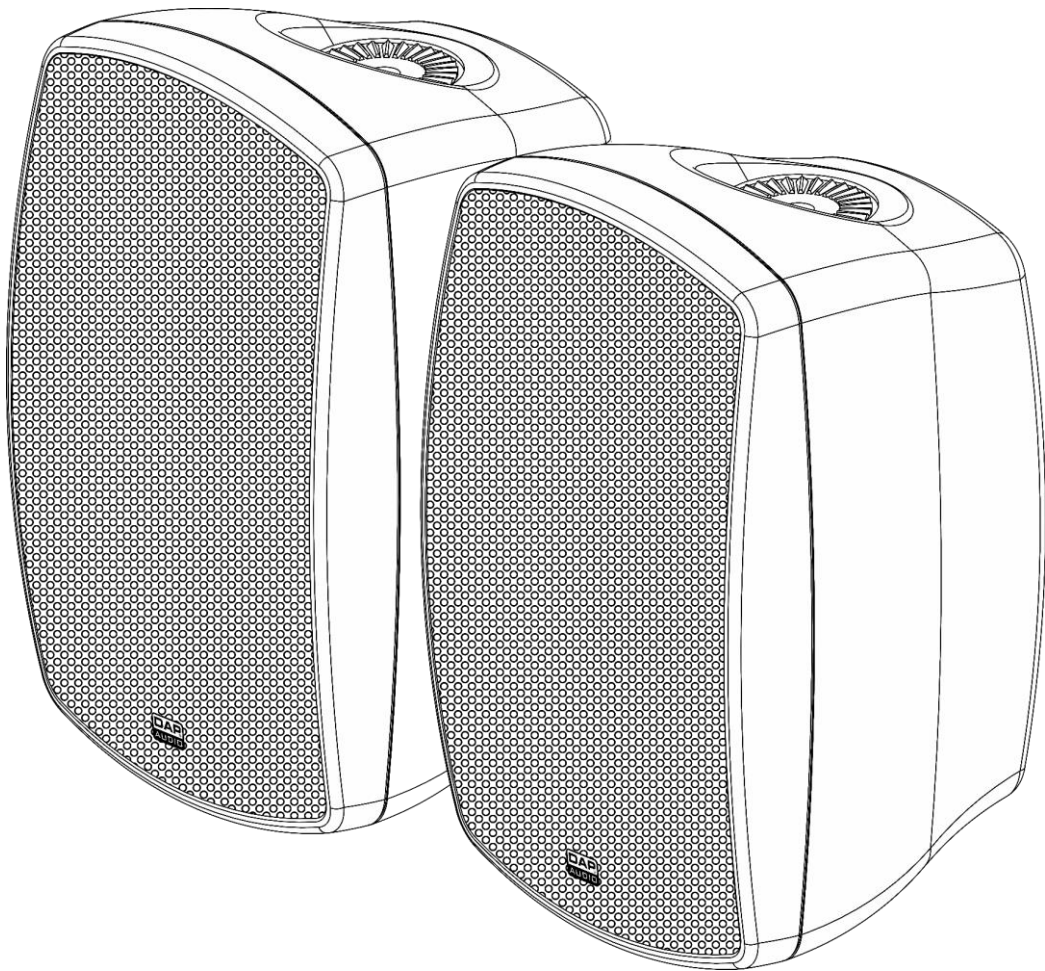

MANUEL D'UTILISATEUR



FRANÇAIS

EVO 8A

V1

Code commande : D3692

Table des matières

Avertissement	2
Consignes de sécurité	2
Conditions d'utilisation.....	4
Instructions de renvoi	5
Réclamations.....	5
Description du système	6
Présentation	6
Partie arrière.....	7
Installation	8
Réglage et utilisation	8
Noms et fonctions	9
Maintenance	10
Remplacement d'un fusible	10
Résolution des problèmes	10
Aucun son	10
Déformation du son.....	10
Caractéristiques du produit	11
Dimensions	12

Avertissement



Pour votre propre sécurité, veuillez lire attentivement ce manuel de l'utilisateur!



Consignes de déballage

Dès réception du produit, ouvrir la boîte en carton avec précautions et en vérifier le contenu. Veiller à ce que toutes les pièces s'y trouvent et soient en bon état. Si une pièce a été endommagée lors du transport ou si le carton lui-même porte des signes de mauvaise manipulation, en informer aussitôt le revendeur et conserver le matériel d'emballage pour vérification. Conserver la boîte en carton et tous les matériaux d'emballage. S'il est nécessaire de renvoyer l'appareil à l'usine, veiller à utiliser la boîte en carton et les matériaux d'emballage d'origine.

Le contenu expédié comprend :

- Système de haut-parleur actif à 2 voies DAP Audio EVO 8A, 2 x 80 W
- Câble d'alimentation (1,2 m)
- Câble de haut-parleur (2,7 m)
- 2 supports de montage
- Manuel d'utilisateur

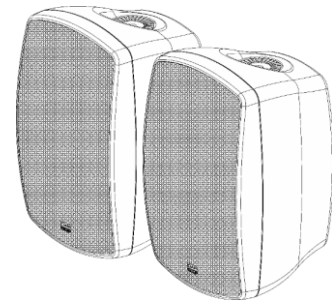

ATTENTION!

**Conservez l'appareil à l'abri de la pluie et de l'humidité !
Débranchez l'appareil avant d'ouvrir le boîtier !**



Consignes de sécurité

Toute personne participant à l'installation, à l'utilisation et à l'entretien de cet appareil doit :

- Être qualifiée ;
- Suivre les consignes de ce manuel.



**ATTENTION! Soyez prudent lorsque vous effectuez des opérations.
La présence d'une tension dangereuse constitue
un risque de choc électrique lié à la manipulation des câbles !**



Avant la première mise en marche de votre appareil, assurez-vous qu'aucun dommage n'a été causé pendant le transport.

En cas de dommages, s'adresser au revendeur et ne pas utiliser l'appareil.

Pour conserver votre matériel en bon état et s'assurer qu'il fonctionne correctement et en toute sécurité, il est absolument indispensable pour l'utilisateur de suivre les consignes et avertissements de sécurité de ce manuel.

Veillez noter que les dommages causés par tout type de modification manuelle apportée au système ne sont en aucun cas couverts par la garantie.

Cet appareil ne contient aucune pièce susceptible d'être réparée par l'utilisateur. S'adresser exclusivement à des techniciens qualifiés pour l'entretien.

IMPORTANT :

Le fabricant ne sera en aucun cas tenu responsable des dommages causés par le non-respect de ce manuel ou par des modifications non autorisées du système.

- Débranchez toujours l'appareil lorsqu'il n'est pas utilisé et avant de le nettoyer ! Prenez soin de manipuler le cordon d'alimentation uniquement par sa fiche. Ne retirez jamais celle-ci en tirant sur le cordon d'alimentation.
- Veillez à toujours faire fonctionner l'appareil une fois sa prise de terre connectée à la masse (Terre) du circuit électrique.
- Évitez les flammes et éloignez l'appareil des liquides ou des gaz inflammables.
- Évitez les boucles de masse ! Prenez soin de toujours brancher les amplificateurs de puissance et la table de mixage au même circuit électrique, afin de garantir que la phase soit de même type !
- Évitez d'installer votre équipement à proximité de télévisions, téléphones portables, etc. Vous pourriez causer des interférences des fréquences radio.
- Évitez que les microphones génèrent un feedback élevé. Ceci pourrait endommager votre haut-parleur.
- Avant de changer la prise de terre, éteignez toujours votre amplificateur.
- Ne connectez pas cet appareil à un variateur d'intensité.
- Ne soumettez pas les entrées à un niveau de signal plus élevé que celui requis pour faire fonctionner l'équipement à pleine puissance.
- N'ouvrez pas cet appareil. Risque : exposition à des rayonnements dangereux.
- N'ouvrez et ne modifiez pas l'appareil.
- N'allumez et n'éteignez pas le système à courts intervalles. Cela pourrait nuire à sa longévité.
- Combinées à un signal d'entrée élevé, les augmentations extrêmes de fréquences peuvent entraîner une saturation de l'équipement. Si cela se produit, il est nécessaire de réduire le niveau du signal d'entrée en utilisant le potentiomètre INPUT.
- En cas de remplacement, utilisez uniquement des fusibles de même type ou de même calibre.
- Si vous heurtez ou laissez tomber l'appareil, débranchez-le immédiatement. Pour des raisons de sécurité, faites inspecter l'équipement par un technicien qualifié avant de le réutiliser.
- Si l'appareil a été exposé à un changement de température extrême (après le transport par exemple), ne le mettez pas immédiatement sous tension. L'eau de condensation résultant de ce changement de température peut endommager l'appareil. Laissez l'appareil hors tension jusqu'à ce qu'il ait atteint la température ambiante.
- Si l'appareil DAP Audio ne fonctionne pas correctement, cessez immédiatement de l'utiliser. Emballez l'appareil de façon sécurisée (de préférence, à l'aide des matériaux d'emballage d'origine) et renvoyez-le au revendeur DAP Audio à des fins d'entretien.
- Assurez-vous que la tension disponible n'est pas supérieure à celle indiquée sur le panneau situé à l'arrière.
- Assurez-vous que le cordon d'alimentation n'est pas endommagé et ne comporte aucune éraflure. Vérifiez régulièrement l'appareil et le cordon d'alimentation.
- Assurez-vous que les signaux de la table de mixage sont balancés afin d'empêcher les parasites.
- Assurez-vous de laisser suffisamment d'espace de tous les côtés du système afin de favoriser une circulation d'air correcte.
- Veillez à ne pas utiliser de câbles inadaptés ou défectueux.
- Veillez à bien utiliser des boîtes d'injection pour balancer les signaux non balancés afin que tous les signaux entrants soient clairs.
- Ne mettez jamais en contact le cordon d'alimentation avec d'autres câbles ! Manipulez le cordon d'alimentation et tous les câbles reliés au courant secteur avec une extrême prudence !
- N'enlevez jamais l'étiquetage informatif et les avertissements indiqués sur l'appareil.
- Vous ne devez jamais modifier, plier, contraindre à une force mécanique, faire pression sur ou chauffer le cordon d'alimentation.
- Ne couvrez jamais le contact de masse avec quoi que ce soit.
- En cas d'orage, n'utilisez pas l'appareil et débranchez-le.
- Utilisez l'appareil uniquement dans des espaces intérieurs, et évitez de le mettre en contact avec de l'eau ou tout autre liquide.
- Évitez les distorsions ! Assurez-vous que la puissance nominale de tous les composants connectés à l'EVO est suffisante. Faire fonctionner les composants à leurs limites peut générer des distorsions.
- Les réparations, maintenances et branchements électriques doivent être effectués par un technicien qualifié.

- Le meilleur moyen (bien que pas toujours réalisable) pour éviter les boucles de masse est de connecter la masse du système électrique à un point central (système appelé « en étoile »). Dans ce cas, la table de mixage peut servir de point central.
- Pour éviter les interférences et bourdonnements, essayez plusieurs combinaisons de mise à la terre des unités disposant d'interrupteur de prise de terre. Vous pouvez aussi connecter les châssis de tous les appareils à une prise de terre, que ce soit par le biais d'un cordon d'alimentation possédant un fil de terre ou des vis de montage du panneau avant du rack.
- Pour mettre en évidence une plage de fréquences, vous ne devez pas nécessairement déplacer le potentiomètre vers le haut : essayez plutôt de diminuer les fréquences autour. Cela évitera de faire saturer l'équipement situé derrière dans l'enchaînement de matériel de sonorisation. Vous préserverez ainsi une réserve dynamique très utile (« hauteur »).
- L'utilisateur est responsable du positionnement et du fonctionnement corrects de ce produit. Le fabricant décline toute responsabilité en cas de dommages causés par la mauvaise utilisation ou l'installation incorrecte de cet appareil.
- Lorsque vous connectez d'autres appareils à votre système sonore, faites attention à ce qui est appelé « boucle de masse ».
- Veuillez lire attentivement ce manuel et conservez-le à titre de référence ultérieure.
- GARANTIE : d'un (1) an à compter de la date d'achat.

Conditions d'utilisation

Cet appareil ne doit pas être utilisé en permanence. Des pauses régulières dans l'utilisation vous permettront de l'utiliser pendant une longue période sans problèmes.

Si cet appareil est utilisé d'une autre manière que celle décrite dans ce manuel, il peut subir des dégâts entraînant l'annulation de la garantie.

Toute autre utilisation peut être dangereuse et provoquer un court-circuit, des brûlures, un choc électrique, etc.

L'utilisateur met non seulement sa propre sécurité en péril, mais également celle des autres !

Une mauvaise installation peut provoquer de graves dommages matériels et physiques !

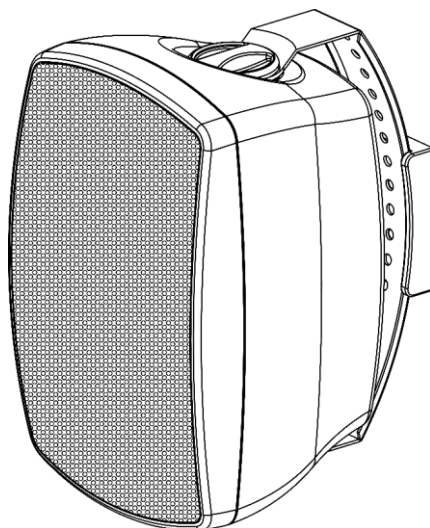

L'EVO 8A peut être monté sur un mur ou placé sur une surface au sol dégagée.



Instructions de renvoi



S'acquitter de l'affranchissement postal de la marchandise renvoyée avant de l'expédier et utiliser les matériaux d'emballage d'origine ; aucun timbre de retour prépayé ne sera fourni. Étiqueter clairement l'emballage à l'aide du numéro d'autorisation de renvoi (RMA – Return Authorization Number). Les produits retournés sans numéro RMA seront refusés. Highlite déclinera les marchandises renvoyées ainsi que toute responsabilité. Contacter Highlite par téléphone, au +31 (0)455 667 723 ou par courriel, à l'adresse aftersales@highlite.com et demander un numéro RMA avant d'expédier l'appareil. L'utilisateur doit être prêt à fournir le numéro de modèle, le numéro de série ainsi qu'une brève description des raisons du renvoi. Veiller à bien emballer l'appareil, car tous les dommages subis durant le transport et résultant d'un emballage inadéquat seront à la charge du client. Highlite se réserve le droit de réparer ou de remplacer le ou les produits, à sa propre discrétion. Nous vous conseillons d'utiliser une méthode d'envoi sans risques : un emballage UPS approprié ou une double boîte.

Remarque : si l'appareil est accompagné d'un numéro RMA, inclure les informations suivantes sur un bout de papier et le placer dans la boîte.

- 01) Votre nom
- 02) Votre adresse
- 03) Votre numéro de téléphone
- 04) Une brève description des problèmes.

Réclamations

Le client est tenu de vérifier les marchandises livrées dès leur réception, afin de détecter tout problème ou défaut visible potentiel. Ces vérifications peuvent également avoir lieu après que nous l'ayons averti de la mise à disposition des marchandises. Le transporteur est responsable de tous les dommages ayant eu lieu durant le transport ; par conséquent, les dommages doivent être signalés au transporteur à réception de la marchandise.

En cas de dégât subi lors du transport, le client doit en informer l'expéditeur et lui soumettre toute réclamation. Signaler les dommages résultant du transport dans un délai d'un (1) jour suivant la réception de la livraison.

Toujours s'acquitter de l'affranchissement postal des biens retournés. Accompagner les marchandises renvoyées d'une lettre définissant les raisons du renvoi. S'ils ne sont pas affranchis, les biens retournés seront refusés, sauf accord contraire par écrit.

Nous faire parvenir toutes les réclamations nous concernant par écrit ou par fax, dans un délai de 10 jours suivant la réception de la facture. Une fois cette période écoulée, les réclamations ne seront plus traitées.

Les réclamations signalées dans les délais seront uniquement considérées si le client s'est dûment conformé à toutes les sections du contrat auquel se rapportent les obligations, quelle qu'en soit la nature.

Description du système

Caractéristiques

- Tension d'entrée : 230°V C.A., 50°Hz
- Système d'enceintes : actif à 2 voies
- Consommation : 2 x 80 W
- Sensibilité W/m : 92 dB
- Moteur LF : Woofer 8"
- Moteur HF : Tweeter 1" avec dôme en soie
- Dispersion : 100 x 90° H x V
- Réponse en fréquence : 40 Hz - 20 000 Hz (+/-3 dB)
- Connexion : Entrée asymétrique pour connecteur de ligne RCA, entrée symétrique pour connecteur de ligne, entrée d'alimentation C8, sortie pour connecteur de haut-parleur
- Montage : Support avec différents angles 60°
- Boîtier : ABS
- Matériau de la grille : Acier
- Indice de protection : IP-20
- Fusible : 5S1,5A/250 V
- Dimensions : 305 x 245 x 385 mm (l x L x H)
- Poids : 7,5 kg (haut-parleur actif) ; 4,3 kg (haut-parleur passif)

Présentation



Schéma 1

Partie arrière

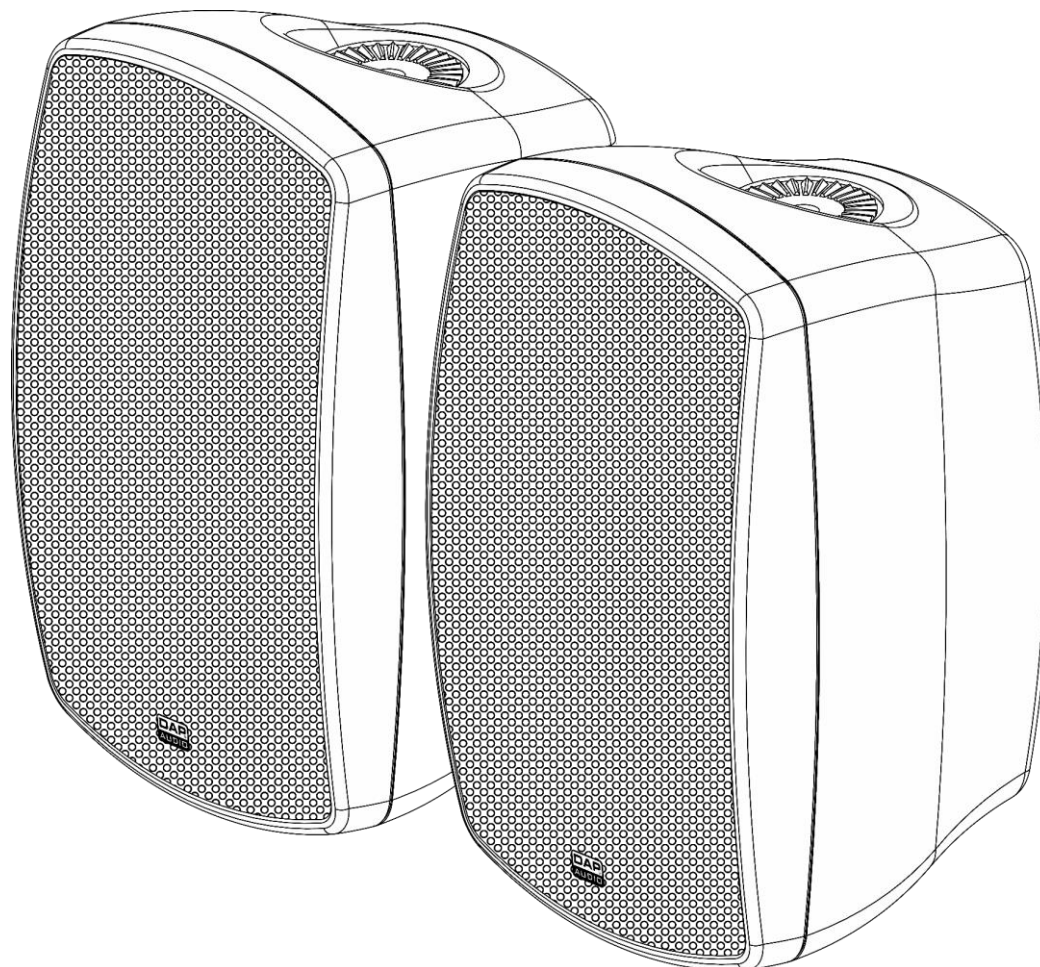

Schéma 2

- 01) Témoins LED (OK/CLIP/TEMP/ERROR)
- 02) Contrôle des basses
- 03) Contrôle des aigus
- 04) Connecteur de sortie haut-parleur
- 05) Témoin LED d'alimentation
- 06) Contrôle du volume
- 07) Interrupteur d'alimentation ON/OFF
- 08) Fusible 5S1,5 A/250 V
- 09) Entrée du connecteur d'alimentation 230 V C.A. C8
- 10) Connecteur de ligne, entrée symétrique
- 11) Connecteur de ligne RCA, entrée asymétrique

Installation

Retirez tout le matériel d'emballage de l'EVO 8A. Veillez à ce que la mousse et le plastique de rembourrage soient complètement retirés. Branchez tous les câbles.

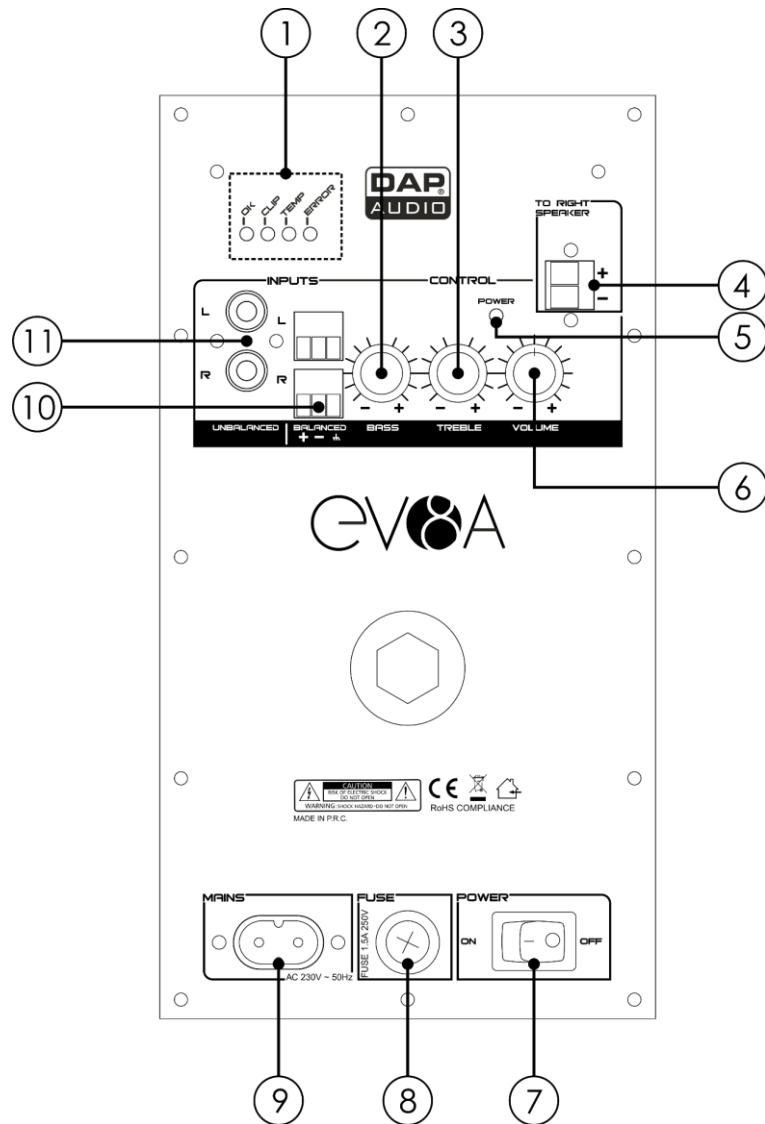
Débranchez toujours l'appareil avant d'effectuer l'entretien ou la maintenance.

Les dommages causés par le non-respect du manuel ne sont pas couverts par la garantie.

Réglage et utilisation

Avant de brancher l'appareil, assurez-vous toujours que la tension d'alimentation corresponde à celle du produit. N'essayez pas d'utiliser un produit fonctionnant en 120 V sur une alimentation de 230 V, ou inversement.

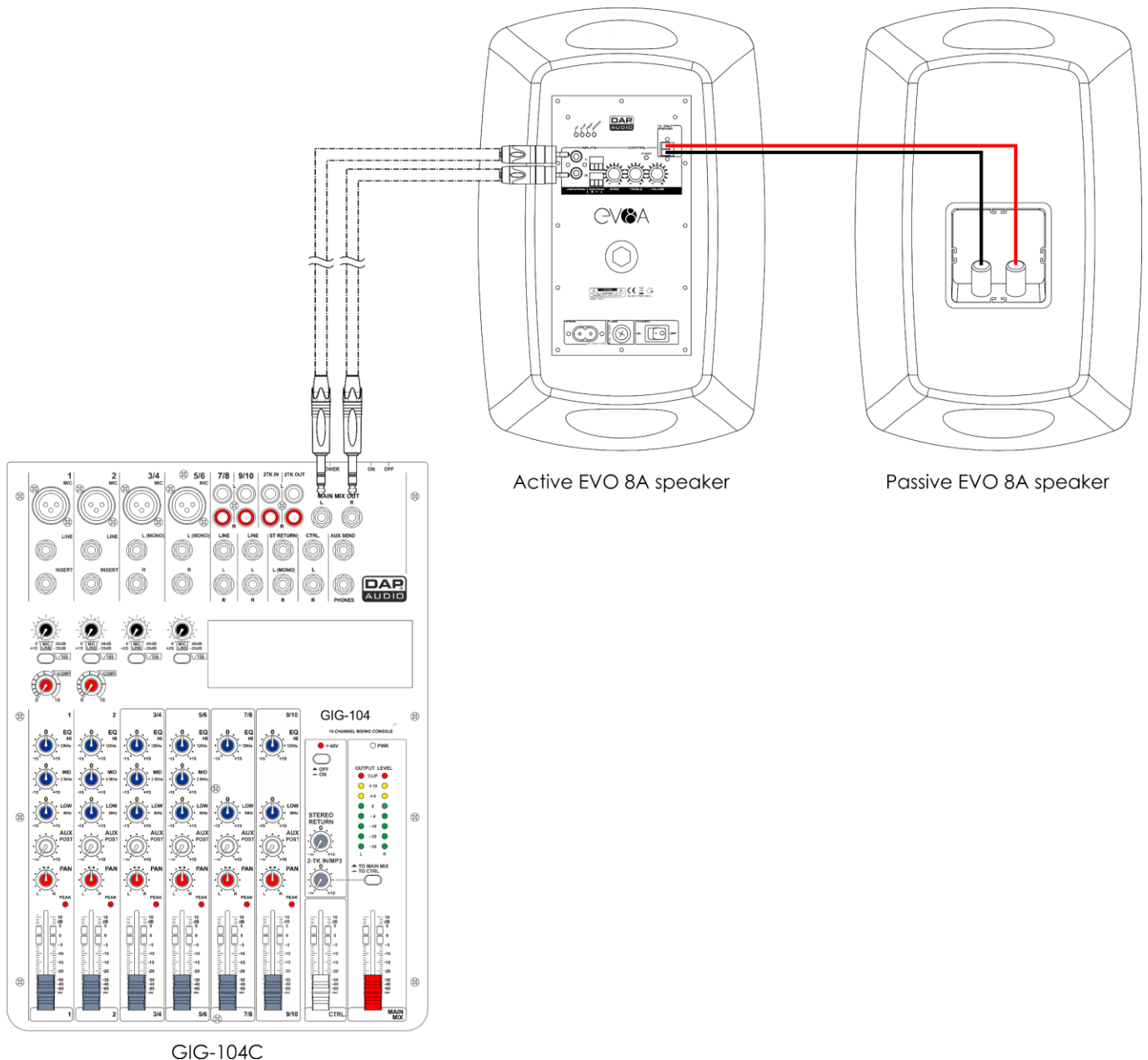

Active EVO 8A speaker

Passive EVO 8A speaker

GIG-104C

Schéma 3

- 01) Connectez le haut-parleur actif au haut-parleur passif grâce au câble de haut-parleur inclus.
- 02) Connectez votre table de mixage au **connecteur d'entrée de ligne RCA (11)** ou au **connecteur de ligne (10)**.
- 03) Connectez la table de mixage à l'alimentation.
- 04) Connectez le haut-parleur actif à l'alimentation avec le câble d'alimentation C8 vers Schuko inclus.

Noms et fonctions

01) **Témoins LED (OK/CLIP/TEMP/ERROR)**

- OK : L'EVO fonctionne en respect de ses seuils de sécurité.
- CLIP : Ce témoin indique une distorsion. Dans ce cas, diminuer le niveau de vos signaux provenant de la source jusqu'à ce que la LED s'éteigne. Rappelez-vous que l'EVO lui-même ne peut pas remédier à une distorsion.
- TEMP : Ce témoin indique une surchauffe. Éteignez l'EVO pendant 15 minutes et laissez-le refroidir. Diminuez le niveau de vos signaux provenant de la source. Assurez-vous que l'appareil refroidisse de manière suffisante. Rallumez l'EVO et vérifiez si le problème persiste.
- ERROR : Ce témoin peut indiquer un mauvais fonctionnement de l'appareil. Éteignez l'EVO pendant 15 minutes et laissez-le refroidir. Rallumez l'EVO et vérifiez si le problème persiste.

02) **Contrôle des basses**

Permet de régler le niveau de sortie des basses.

03) **Contrôle des aigus**

Permet de régler le niveau de sortie des aigus.

04) **Connecteur de sortie haut-parleur**

Connectez le haut-parleur actif EVO au haut-parleur passif EVO grâce au câble de haut-parleur inclus.

05) **Témoin LED d'alimentation**

S'allume quand l'appareil est allumé.

06) **Contrôle du volume**

Permet de régler le volume de sortie.

07) **Interrupteur d'alimentation ON/OFF**

Permet d'éteindre ou d'allumer l'appareil.

08) **Fusible 5S1,5 A/250 V**

09) **Entrée du connecteur d'alimentation 230 V C.A. C8**

Ce connecteur permet de brancher le cordon d'alimentation fourni. Connectez un bout du câble d'alimentation au connecteur et branchez l'autre bout sur le secteur. Appuyez sur l'interrupteur d'alimentation pour allumer l'appareil.

10) **Connecteur de ligne, entrée symétrique**

Permet de connecter le signal d'entrée (par exemple celui d'une table de mixage) au haut-parleur grâce à un câble de haut-parleur.

11) **Connecteur de ligne RCA, entrée asymétrique**

Permet de connecter le signal d'entrée (par exemple celui d'une table de mixage) au haut-parleur grâce à un câble RCA.

Maintenance

Le DAP Audio EVO 8A ne requiert presque aucune maintenance. Cependant, vous devez veiller à ce que l'appareil reste propre. Débranchez la prise de courant puis nettoyez le couvercle à l'aide d'un chiffon humide. Ne plongez sous aucun prétexte l'appareil dans un liquide. N'utilisez ni alcool ni solvants. Assurez-vous que les branchements sont propres. Débranchez l'alimentation électrique et nettoyez les branchements à l'aide d'un chiffon humide. Assurez-vous que les connexions sont parfaitement sèches avant de connecter le matériel ou de le brancher à l'alimentation électrique.

Remplacement d'un fusible

Une hausse de tension, un court-circuit ou une alimentation électrique inappropriée peut faire griller un fusible. Si cela arrive, le produit ne pourra en aucun cas fonctionner. Vous devrez alors suivre les indications ci-dessous.

- 01) Débranchez l'appareil de la prise de courant.
- 02) Insérez un tournevis dans le porte-fusible. Tournez le porte-fusible dans le sens inverse des aiguilles d'une montre. Cela permet au porte-fusible de sortir.
- 03) Retirez le fusible usagé. S'il est brun ou translucide, c'est qu'il a grillé.
- 04) Insérez le fusible de remplacement dans le porte-fusible. Remettez le porte-fusible. Assurez-vous d'utiliser un fusible de même type et spécification. Consultez l'étiquette des spécifications du produit pour plus de détails.

Résolution des problèmes

Aucun son

Toujours vérifier si tous les câbles et cordons sont connectés. Toujours mettre la zone hors tension avant de vérifier les câbles, afin d'éviter les électrocutions.

Si l'appareil ne produit toujours aucun son alors que tout fonctionne correctement, parcourir les instructions du fabricant et veiller à ce qu'elles aient été suivies durant l'installation. Si l'appareil ne produit toujours aucun son alors que tout a été correctement installé, faire appel à un professionnel pour examiner les haut-parleurs.

Si les enceintes ne fonctionnent pas bien, confiez-en la réparation à un technicien.

Il se peut que le problème soit lié : à l'alimentation, aux haut-parleurs ou au fusible.

- 01) Alimentation. Vérifiez que l'appareil est branché sur la bonne alimentation.
- 02) Enceintes. Rappelez l'EVO 8A à votre revendeur DAP Audio.
- 03) Fusible. Remplacez le fusible. Reportez-vous à la page 10 pour remplacer le fusible.
- 04) Si tout ce qui est mentionné ci-dessus semble fonctionner correctement, rebranchez l'appareil.
- 05) Si vous ne parvenez pas à déterminer la cause du problème, n'ouvrez en aucun cas l'EVO 8A, cela pourrait abîmer l'unité et annuler la garantie.
- 06) Rappelez l'appareil à votre revendeur DAP Audio.

Déformation du son

Si le son qui provient des enceintes n'est pas suffisamment fort et semble déformé, il est possible que les niveaux de grave ou d'aigu nécessitent un ajustement.

Si les enceintes sont installées dans une pièce sans moquette et contenant peu de meubles, il faudra probablement baisser les aigus. Dans une pièce relativement vide où l'absorption du son est faible, les surfaces dures réverbéreront ce dernier si les niveaux d'aigu paramétrés sont trop élevés, ce qui donnera l'impression d'un son grêle.

Si les enceintes sont placées trop près d'un mur ou sont incorrectement dirigées, il faudra baisser les basses pour que les sons graves ne soient pas réverbérés par les murs ou les meubles volumineux.

Caractéristiques du produit

Tension d'entrée :	230°V C.A., 50°Hz
Consommation :	2 x 80 W
Système d'enceintes :	Actif à 2 voies
Sensibilité W/m :	92 dB
Moteur LF :	Woofer 8"
Moteur HF :	Tweeter 1" avec dôme en soie
Dispersion :	100 x 90° H x V
Réponse en fréquence :	40 Hz - 20 000 Hz (+/-3 dB)
Connexion :	Entrée asymétrique pour connecteur de ligne RCA, entrée symétrique pour connecteur de ligne, entrée d'alimentation C8, sortie pour connecteur de haut-parleur
Montage :	Support avec différents angles 60°
Boîtier :	ABS
Matériau de la grille :	Acier
Indice de protection :	IP-20
Fusible :	5S1,5A/250 V
Dimensions :	305 x 245 x 385 mm (l x L x H)
Poids :	7,5 kg (haut-parleur actif) ; 4,3 kg (haut-parleur passif)

La conception et les caractéristiques du produit sont soumises à modification sans avis préalable.



Site web : www.Dap-audio.info
 Adresse électronique : service@highlite.com

Dimensions

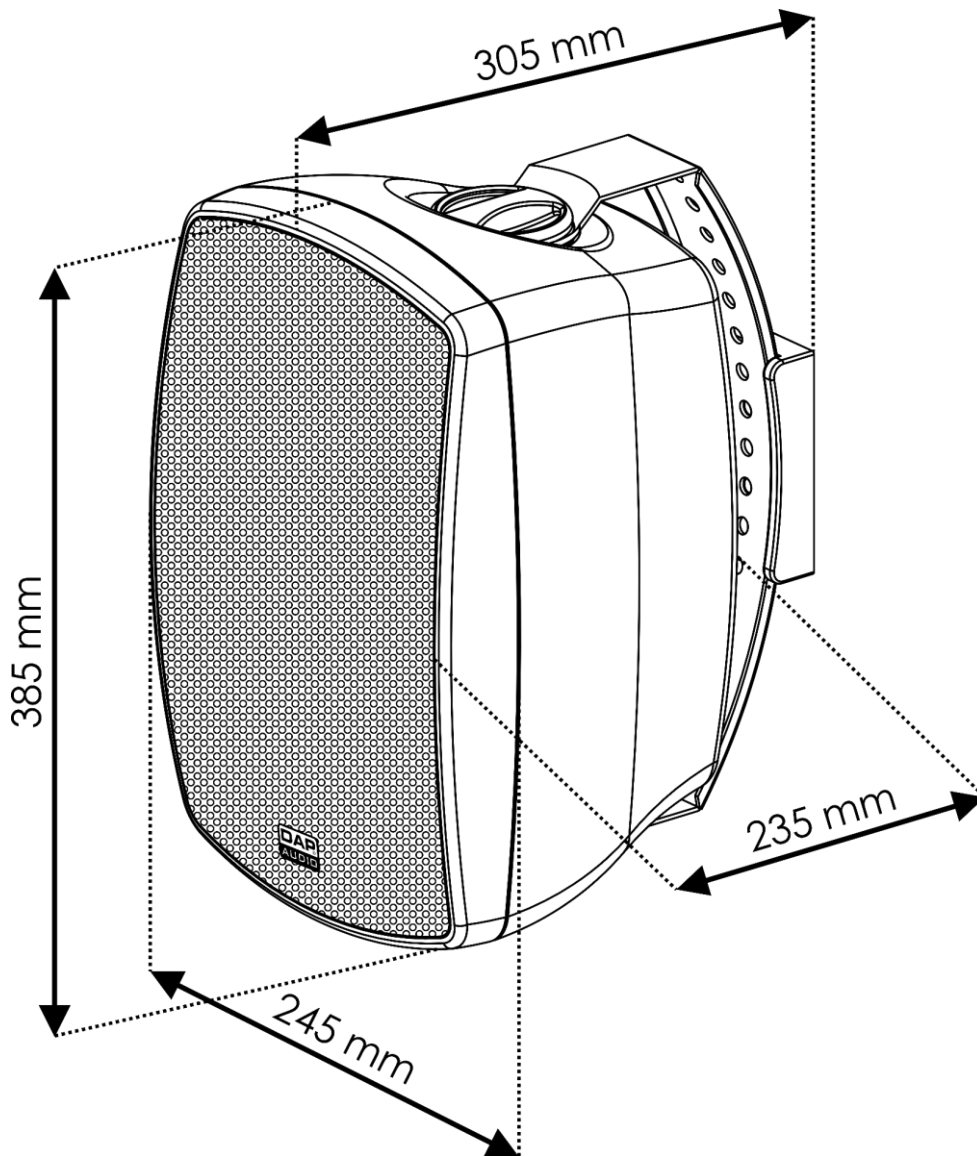



©2019 DAP Audio