

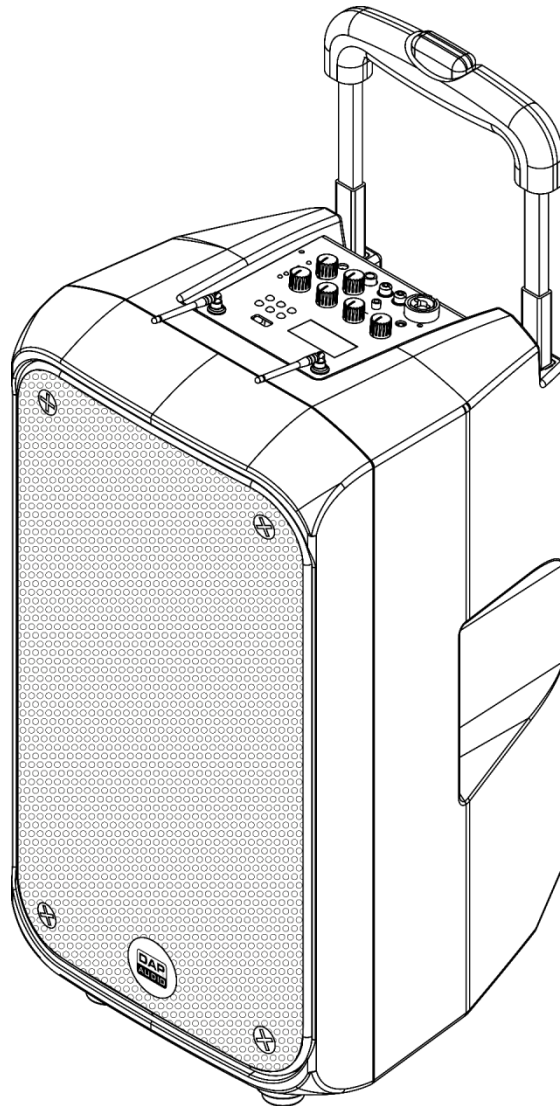

MANUEL D'UTILISATEUR



FRANÇAIS

PSS-110 MKIII

V1

Code commande : D2611

Table des matières

Avertissement	2
Consignes de sécurité	2
Conditions d'utilisation.....	4
Branchement sur la prise secteur	4
Instructions de renvoi	5
Réclamations.....	5
Description de l'appareil	6
Présentation	7
Partie arrière.....	8
Partie supérieure	9
Microphone	11
Installation	11
Mise en place / remplacement de la pile du microphone	12
Ajustement du gain d'entrée	12
Réglage et utilisation	13
Connexion	13
Fonctionnement de la batterie	13
Fonctionnement du microphone	13
Plage de fréquences	15
Conseils pour obtenir des performances maximales	15
Fonctionnement du lecteur USB	16
Sélection des pistes	16
Lancement / arrêt de la lecture	16
Réglage du volume	16
Modes de lecture	16
Enregistrement.....	16
Exemple de branchement	17
Câbles de branchement	18
Maintenance	19
Remplacement d'un fusible	19
Résolution des problèmes	19
Aucun son	19
Spécifications du produit	20
Remarques	22

Avertissement



Pour votre propre sécurité, veuillez lire attentivement ce manuel de l'utilisateur!



Consignes de déballage

Dès réception du produit, ouvrir la boîte en carton avec précaution et en vérifier le contenu. Veiller à ce que toutes les pièces s'y trouvent et soient en bon état. Si une pièce a été endommagée lors du transport ou si le carton lui-même porte des signes de mauvaise manipulation, en informer aussitôt le revendeur et conserver le matériel d'emballage pour vérification. Conserver la boîte en carton et tous les matériaux d'emballage. S'il est nécessaire de renvoyer l'appareil à l'usine, veiller à utiliser la boîte en carton et les matériaux d'emballage d'origine.

Le contenu expédié comprend :

- DAP Audio PSS-110 MKIII
- 2 antennes
- 1 microphone
- Cordon d'alimentation IEC (1,5 m)
- Manuel d'utilisateur

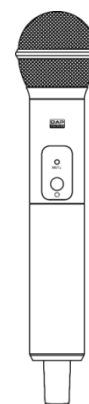
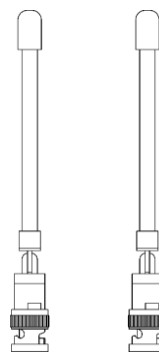
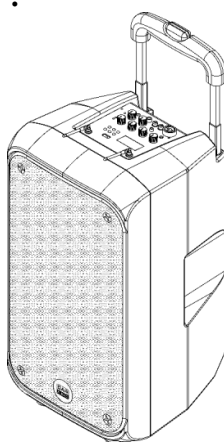

ATTENTION!

Conservez l'appareil à l'abri de la pluie et de l'humidité !
Débranchez l'appareil avant d'ouvrir le boîtier !



Consignes de sécurité

Toute personne participant à l'installation, à l'utilisation et à l'entretien de cet appareil doit :

- être qualifiée ;
- suivre les consignes de ce manuel.



ATTENTION! Soyez prudent lorsque vous effectuez des opérations.
La présence d'une tension dangereuse constitue un risque de choc électrique lié à la manipulation des câbles !



Avant la première utilisation de votre appareil, assurez-vous qu'aucun dommage n'a été causé pendant le transport. En cas de dommages, s'adresser au revendeur et ne pas utiliser l'appareil.

Pour conserver votre matériel en bon état et vous assurer qu'il fonctionne correctement et en toute sécurité, il est absolument indispensable pour l'utilisateur de suivre les consignes et avertissements de sécurité de ce manuel.

Veillez noter que les dommages causés par tout type de modification manuelle apportée au système ne sont en aucun cas couverts par la garantie.

Cet appareil ne contient aucune pièce susceptible d'être réparée par l'utilisateur. S'adresser exclusivement à des techniciens qualifiés pour l'entretien.

IMPORTANT :

le fabricant ne sera en aucun cas tenu responsable des dommages causés par le non-respect de ce manuel ou par des modifications non autorisées du système.

- Ne mettez jamais en contact le cordon d'alimentation avec d'autres câbles ! Manipulez le cordon d'alimentation et tous les câbles reliés au courant secteur avec une extrême prudence !
- Ne retirez jamais l'étiquetage informatif et les avertissements de l'unité.
- Ne couvrez jamais le contact de masse avec quoi que ce soit.
- Ne laissez jamais traîner de câbles par terre.
- Ne connectez pas cet appareil à un bloc de puissance.
- N'ouvrez et ne modifiez pas l'appareil.
- Utilisez l'appareil uniquement dans des espaces intérieurs, et évitez de le mettre en contact avec de l'eau ou tout autre liquide.
- Débranchez toujours l'appareil lorsqu'il n'est pas utilisé et avant de le nettoyer ! Prenez soin de manipuler le cordon d'alimentation uniquement par sa fiche. Ne retirez jamais celle-ci en tirant sur le cordon d'alimentation.
- Veillez à toujours faire fonctionner l'appareil une fois sa prise de terre connectée à la masse (Terre) du circuit électrique.
- Évitez les flammes et éloignez l'appareil des liquides ou des gaz inflammables.
- Évitez les boucles de masse ! Prenez soin de toujours brancher les amplificateurs de puissance et la table de mixage au même circuit électrique, afin de garantir que la phase soit de même type !
- Le meilleur moyen (bien que pas toujours réalisable) pour éviter les boucles de masse est de connecter la masse du système électrique à un point central (système appelé « en étoile »). Dans ce cas, la table de mixage peut servir de point central.
- Évitez d'installer votre équipement à proximité de télévisions, téléphones portables, etc. Cela pourrait causer des interférences des fréquences radio.
- Avant de changer la prise de terre, éteignez toujours votre amplificateur.
- Avant de brancher ou de débrancher le câble d'alimentation, assurez-vous que l'interrupteur d'alimentation est sur la position OFF.
- Avant d'allumer ou d'éteindre l'enceinte, assurez-vous que les amplificateurs sont éteints ou que leur volume est baissé : cela évitera des crêtes de signal qui sont agaçantes et peuvent parfois abîmer les haut-parleurs.
- Ne branchez ni en parallèle, ni en série, la sortie d'un amplificateur sur une autre sortie d'amplificateur.
- Ne soumettez pas les entrées à un niveau de signal plus élevé que celui requis pour faire fonctionner l'équipement à pleine puissance.
- Ne faites pas revenir la sortie d'un canal d'amplificateur vers l'entrée d'un autre canal.
- N'allumez et n'éteignez pas le système à courts intervalles. Cela pourrait nuire à sa longévité.
- Combinées à un signal d'entrée élevé, les augmentations extrêmes de fréquences peuvent entraîner une saturation de l'équipement. Si cela se produit, il est nécessaire de réduire le niveau du signal d'entrée en utilisant le potentiomètre INPUT.
- Si vous heurtez ou laissez tomber l'appareil, débranchez-le immédiatement. Pour des raisons de sécurité, faites inspecter l'équipement par un technicien qualifié avant de le réutiliser.
- Si l'appareil a été exposé à un changement de température extrême (après le transport par exemple), ne le mettez pas immédiatement sous tension. L'eau de condensation résultant de ce changement de température peut endommager l'appareil. Laissez l'appareil hors tension jusqu'à ce qu'il ait atteint la température ambiante.
- Si l'appareil DAP Audio ne fonctionne pas correctement, cessez immédiatement de l'utiliser. Emballez l'appareil de façon sécurisée (de préférence, à l'aide des matériaux d'emballage d'origine) et renvoyez-le au revendeur DAP Audio à des fins d'entretien.
- Dans la configuration du système, la puissance de l'amplificateur doit être de 50 % à 100 % plus élevée que la puissance nominale des haut-parleurs.
- Assurez-vous que la tension disponible n'est pas supérieure à celle indiquée sur le panneau situé à l'arrière.
- Assurez-vous que le cordon d'alimentation n'est pas endommagé et ne comporte aucune éraflure. Vérifiez régulièrement l'appareil et le cordon d'alimentation.
- Assurez-vous que les signaux de la table de mixage sont balancés afin d'empêcher les parasites.
- Assurez-vous de laisser suffisamment d'espace de tous les côtés du système afin de favoriser une circulation d'air correcte.

- Veillez à ne pas utiliser de câbles inadaptés ou défectueux.
- Veillez à bien utiliser des boîtes d'injection pour balancer les signaux non balancés afin que tous les signaux entrants soient clairs.
- Veillez à couper l'alimentation si vous allez changer le cordon d'alimentation ou le câble de transmission des signaux, ou sélectionner l'interrupteur de mode d'entrée.
- Évitez les distorsions ! Assurez-vous que la puissance nominale de tous les composants connectés à l'ODIN est suffisante. Faire fonctionner les composants à leurs limites peut générer des distorsions.
- Les réparations, maintenances et branchements électriques doivent être effectués par un technicien qualifié.
- Si vous voulez envoyer un signal à plusieurs amplificateurs, vous devrez utiliser un distributeur de signaux.
- Pour éviter les interférences et bourdonnements, essayez plusieurs combinaisons de mise à la terre des unités disposant d'interrupteur de prise de terre. Vous pouvez aussi connecter les châssis de tous les appareils à une prise de terre, que ce soit par le biais d'un cordon d'alimentation possédant un fil de terre ou des vis de montage du panneau avant du rack.
- Pour rehausser une plage de fréquences, vous ne devez pas nécessairement les augmenter. Essayez plutôt de diminuer les fréquences environnantes. Cela évitera de faire saturer l'équipement situé derrière dans l'enchaînement de matériel de sonorisation. Vous préserverez ainsi une réserve dynamique très utile (« hauteur »).
- En cas de remplacement, utilisez uniquement des fusibles de même type ou de même calibre.
- GARANTIE : d'un (1) an à compter de la date d'achat.

Conditions d'utilisation

Cet appareil ne doit pas être utilisé en permanence. Des pauses régulières dans l'utilisation vous permettront de l'utiliser pendant une longue période sans problèmes.

Si cet appareil est utilisé d'une autre manière que celle décrite dans ce manuel, il peut subir des dégâts entraînant l'annulation de la garantie.

Toute autre utilisation peut être dangereuse et provoquer un court-circuit, des brûlures, un choc électrique, etc.

L'utilisateur met non seulement sa propre sécurité en péril, mais également celle des autres !

Une mauvaise installation peut provoquer de graves dommages matériels et / ou physiques !

Branchement sur la prise secteur

Branchez la fiche d'alimentation de l'appareil sur la prise secteur.

Veillez à toujours connecter le câble de la bonne couleur au bon endroit.

International	Câble UE	Câble Royaume-Uni	Câble USA	Code PIN
L	MARRON	ROUGE	JAUNE / CUIVRE	PHASE
N	BLEU	BLACK	ARGENTÉ	NUL
	JAUNE / VERT	VERT	VERT	TERRE

Assurez-vous que votre appareil est toujours connecté à une prise de terre !

Une mauvaise installation peut provoquer de graves dommages matériels et / ou physiques !

Instructions de renvoi

S'acquitter de l'affranchissement postal de la marchandise renvoyée avant de l'expédier et utiliser les matériaux d'emballage d'origine ; aucun timbre de retour prépayé ne sera fourni.

Étiqueter clairement l'emballage à l'aide du numéro d'autorisation de renvoi (RMA – Return Authorization Number). Les produits renvoyés sans numéro RMA seront refusés. Highlite déclinera les marchandises renvoyées ainsi que toute responsabilité. Contacter Highlite par téléphone, au +31 (0)455 667 723, ou par courriel, à l'adresse aftersales@highlite.com et demander un numéro RMA avant d'expédier l'appareil. L'utilisateur doit être prêt à fournir le numéro de modèle, le numéro de série ainsi qu'une brève description des raisons du renvoi. Veiller à bien emballer l'appareil, car tous les dommages subis durant le transport et résultant d'un emballage inadéquat seront à la charge du client. Highlite se réserve le droit de réparer ou de remplacer le ou les produits, à sa propre discrétion. Nous vous conseillons d'utiliser une méthode d'envoi sans risques : un emballage UPS approprié ou une double boîte.

Remarque : si l'appareil est accompagné d'un numéro RMA, inclure les informations suivantes sur un bout de papier et le placer dans la boîte :

- 01) Votre nom
- 02) Votre adresse.
- 03) Votre numéro de téléphone.
- 04) Une brève description des problèmes.

Réclamations

Le client est tenu de vérifier les marchandises livrées dès leur réception, afin de détecter tout problème ou défaut visible potentiel. Ces vérifications peuvent également avoir lieu après que nous l'ayons averti de la mise à disposition des marchandises. Les dégâts causés lors du transport engagent la responsabilité de l'expéditeur ; par conséquent, ils doivent être communiqués au transporteur dès réception de la marchandise.

En cas de dégât subi lors du transport, le client doit en informer l'expéditeur et lui soumettre toute réclamation. Signaler les dommages résultant du transport dans un délai d'un (1) jour suivant la réception de la livraison.

Toujours s'acquitter de l'affranchissement postal des biens retournés. Accompagner les marchandises renvoyées d'une lettre définissant les raisons du renvoi. S'ils ne sont pas affranchis, les biens retournés seront refusés, sauf accord contraire par écrit.

Nous faire parvenir toutes les réclamations nous concernant par écrit ou par fax, dans un délai de 10 jours suivant la réception de la facture. Une fois cette période écoulée, les réclamations ne seront plus traitées.

Les réclamations signalées dans les délais seront uniquement considérées si le client s'est dûment conformé à toutes les sections du contrat auquel se rapportent les obligations, quelle qu'en soit la nature.

Description de l'appareil

Caractéristiques

Avec son design entièrement repensé et son boîtier ABS léger, le DAP Audio PSS-110 MKIII est le successeur de la gamme PSS. Ce système PA complet et portable est alimenté par une batterie interne. Lorsqu'il est branché au secteur, la batterie se recharge automatiquement. Le chargeur intégré dispose d'un circuit de protection contre les surcharges et d'un indicateur de niveau de la batterie. L'appareil est équipé d'un lecteur USB, d'un microphone sans fil, d'une table de mixage à quatre canaux pour le microphone et de signaux de ligne. Grâce à la table de mixage, vous pouvez régler le volume master, les basses et les aigües, et accéder à une fonction talkover. Utilisez la sortie de ligne dédiée pour connecter le PSS-110 MKIII à un deuxième système PA. Cet appareil basé sur le concept tout-en-un est très simple d'utilisation et se prête parfaitement aux salles sans alimentation principale : foires, parcs d'attractions, événements sportifs, services religieux en extérieur, musiciens de rue, présentations de produits.

- Alimentation : 220 - 240 V C.A., 50 / 60 Hz
- Batterie : 22,2 V (batterie au lithium)
- Type de système : enceintes à évent actives à 2 voies
- Transducteur : woofer de 10", bobine vocale de 1,5 "
- Moteur de transducteur : moteur en ferrite de 1", bobine vocale de 1"
- Couverture du pavillon : 19 po x 45°V
- Fréquence (-6 dB) : (65 Hz - 20 kHz)
- Fréquence du crossover : 5 kHz
- SPL max. : 117 dB Max
- Sorties d'alimentation AMP : RMS : 200 W (C.A.) (LF-Class D 80 W & HF-Class D 65 W)
- Contrôles de l'égaliseur : basses : ± 10 dB (à 100 Hz) ; aigües : ± 10 dB (@10 kHz)
- Contrôles externes : boutons de réglage du volume master : micro / ligne
- Contrôle du volume de l'AUX : contrôle du volume sans fil, interrupteur de priorité à la voix
- Témoins d'alimentation : témoin de recharge, témoins du niveau de la batterie
- Indicateurs des signaux RF
- Priorité à la voix : MIC1 et sans fil
- Rapport signal / bruit : Mic : > 70 dB
- Ligne : > 75 dB
- Temps de rechargement de la batterie : < 5 heures
- Autonomie de la batterie : > 3 heures (utilisation normale)
- Piles du microphone : 2 x AA (LR 6) **non incluses**
- Bande de fréquences sans fil : 615 - 638 MHz
- Lecteur intégré : lecteur MP3 / USB
- Boîtier : enceinte en plastique, trapézoïdale, grille en métal renforcé, pied en caoutchouc, poignée
- Couleur : noir
- Montage : pôle de montage standard de 35 mm
- Fusible : T1AL/250 V
- Dimensions : 300 x 290 x 910 mm (l x L x H)
- Poids : 13 kg

Présentation



Schéma 1

- 01) **Poignée**
- 02) **Antenne**
- 03) **Tweeter**
- 04) **Woofer**

Partie arrière

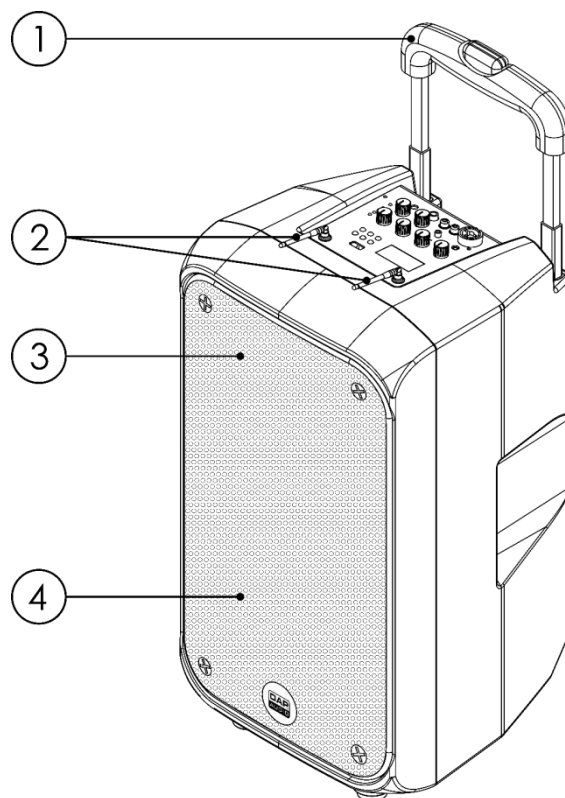

Schéma 2

- 05) **Bouton UP**
- 06) **Bouton SET**
- 07) **Bouton DOWN**
- 08) **Bouton d'éjection du module**
- 09) **Écran LCD du récepteur**
- 10) **Pince pour microphone**
- 11) **Porte-microphone**
- 12) **Interrupteur d'alimentation ON/OFF**
 - ON : alimentation ON
 - OFF : alimentation OFF
 - RECHARGE : utilisez cette option pour recharger la batterie interne.
- 13) **Prise d'alimentation IN IEC 220-240 V + fusible T1A/250 V**

Partie supérieure

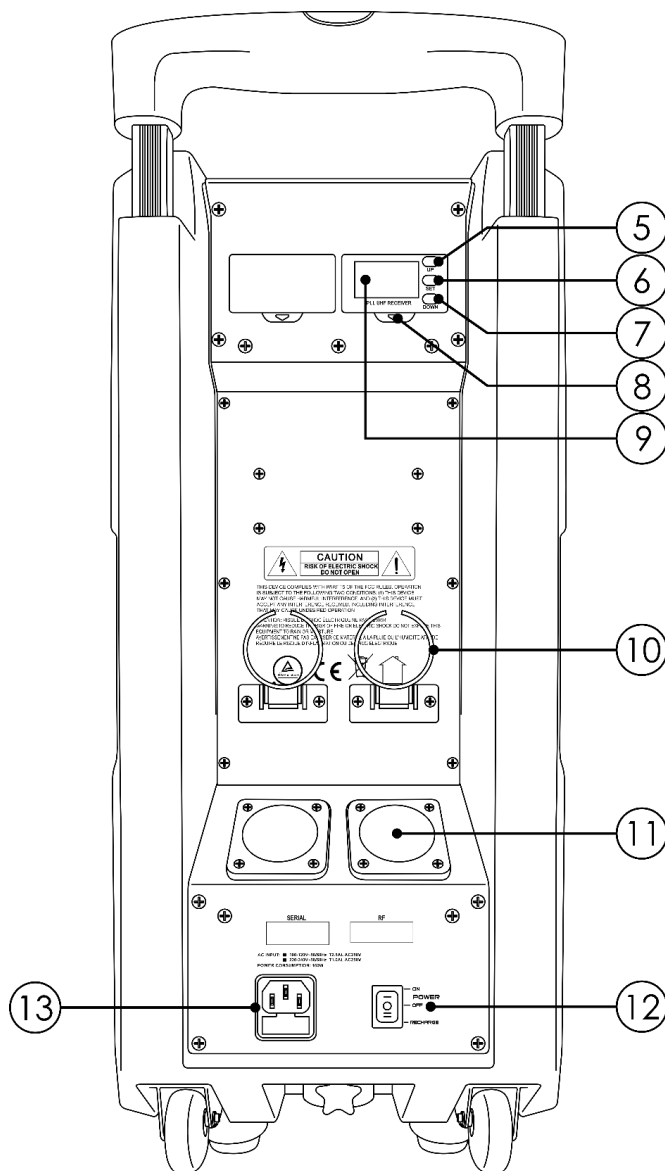

Schéma 3

- 14) **Écran LCD**
- 15) **Connecteur d'antenne**
- 16) **Bouton Play/Pause**
- 17) **Bouton de piste précédente**
Appuyez sur le bouton pour revenir à la piste précédente.
Appuyez et maintenez enfoncé le bouton pour diminuer le volume.
- 18) **Entrée USB A**
Cette entrée permet de connecter une clé USB contenant des fichiers musicaux (mp3).
- 19) **Connecteur d'antenne**
- 20) **Bouton de piste suivante**
Appuyez sur le bouton pour passer à la piste suivante.
Appuyez et maintenez enfoncé le bouton pour augmenter le volume.
- 21) **Bouton Repeat**
- 22) **Bouton d'alimentation**
Appuyez une fois sur le bouton pour arrêter la lecture.
Appuyez et maintenez enfoncé le bouton pendant 2 secondes pour allumer ou éteindre le lecteur USB.
- 23) **Bouton REC**

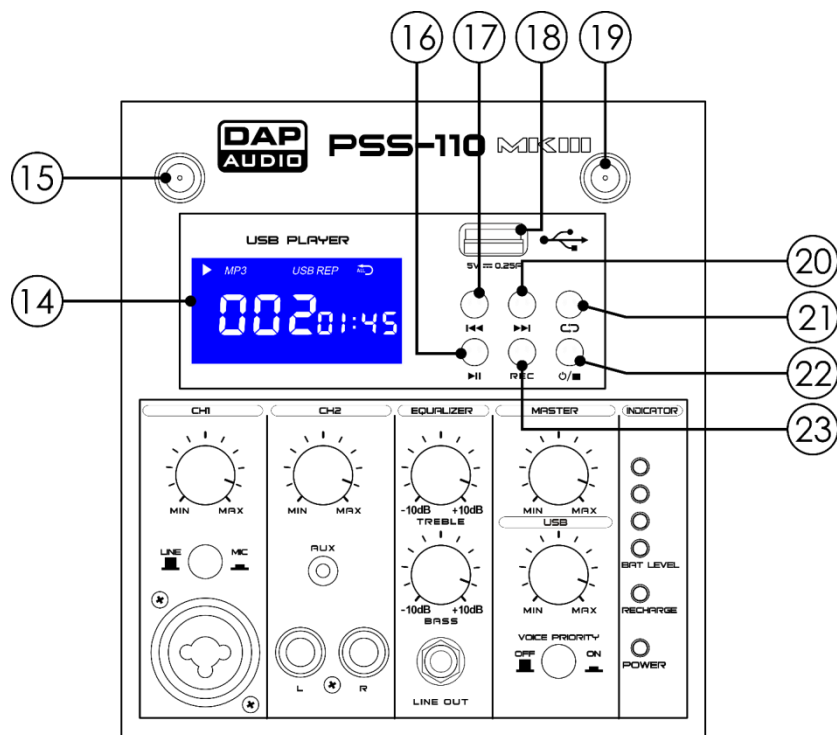

Schéma 4

- 24) **Contrôle du volume CH2**
Permet de régler le volume du canal 2.
- 25) **Contrôle du volume CH1**
Permet de régler le volume du canal 1.
- 26) **Bouton LINE/MIC CH1**
Permet de sélectionner la source d'entrée sur le canal 1 (ligne / micro)
- 27) **Entrée microphone combo XLR / jack**
Ce jack combiné peut être utilisé pour connecter un signal mono, comme celui d'un microphone XLR. Vous pouvez également utiliser la prise jack 1/4 pour les sources dont le signal est de niveau de ligne.
- 28) **Prise jack 3,5 mm – entrée AUX**
Permet de connecter un appareil auxiliaire, comme par exemple un smartphone.
- 29) **Prise RCA asymétrique CH2 – entrée AUX**
Permet de connecter un signal de niveau ligne.
- 30) **Contrôle des aigus**
- 31) **Prise jack 6,3 mm – sortie ligne**
Permet de connecter l'entrée ligne d'une table de mixage. Si vous utilisez le PSS avec des haut-parleurs actifs DAP Splash, utilisez un câble jack mono à mono.
- 32) **Contrôle des graves**
- 33) **Bouton VOICE PRIORITY**
- En position ON, ce bouton accorde la priorité au signal du microphone. Dès réception du signal, les signaux AUX et MP3 sont désactivés (fonction « ducking »).
 - En position OFF, ce bouton accorde le même niveau de sortie au signal du microphone qu'à celui AUX et MP3. Les sorties de tous ces signaux seront donc simultanées.
- 34) **Contrôle du volume MASTER**
Permet de régler le volume général.
- 35) **Témoin LED BAT LEVEL (niveau de charge)**
- 36) **Contrôle du volume USB**
Permet de régler le volume du lecteur USB.
- 37) **Témoin LED RECHARGE**
En charge : LED rouge. Batterie rechargée : LED verte.
- 38) **Témoin LED POWER (alimentation)**

Microphone

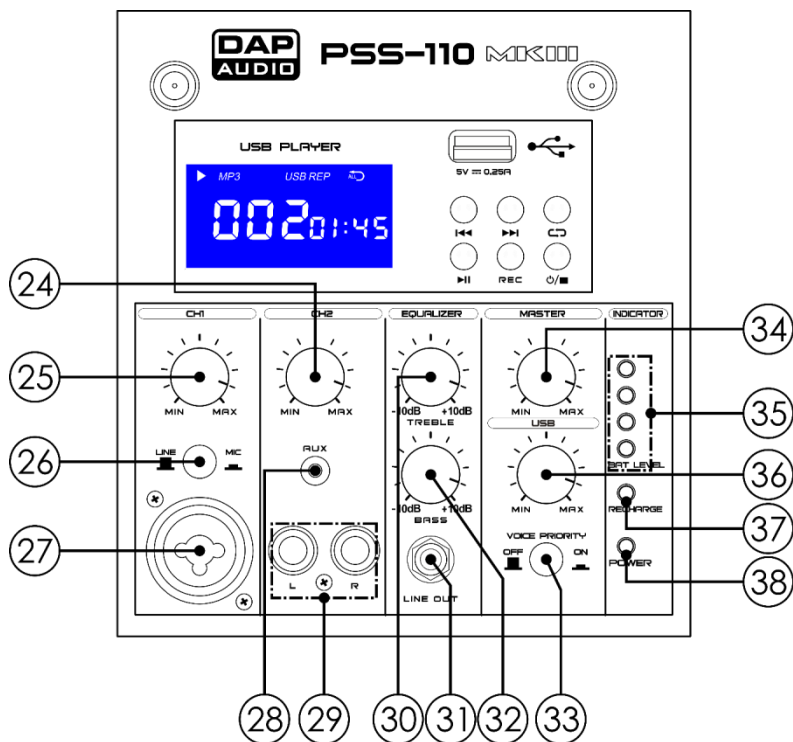

Schéma 5

39) Témoin LED indiquant l'état

- LED verte : fonctionnement normal
- LED rouge : mute (désactivation)
- LED rouge clignotante : batterie faible

40) Interrupteur de mise sous tension / désactivation

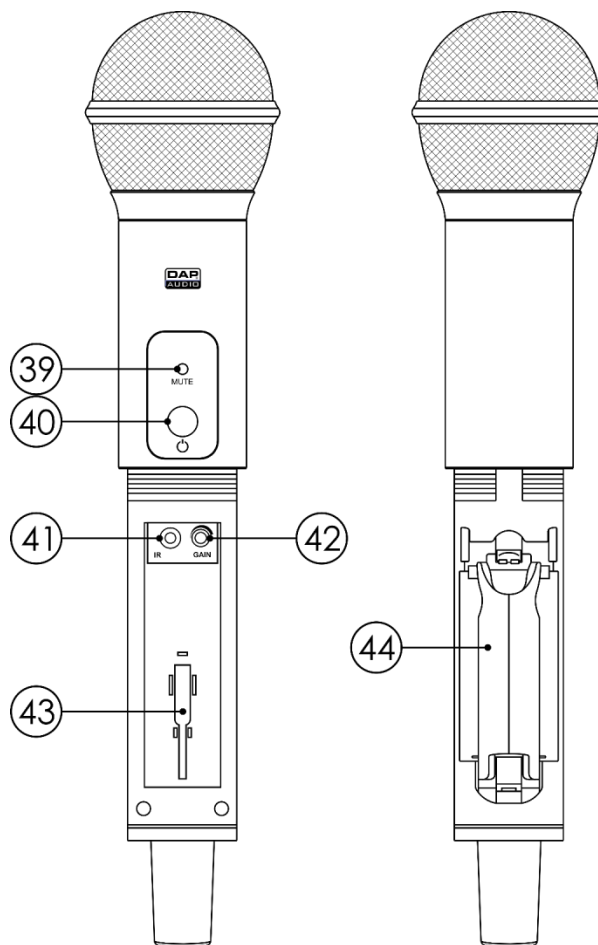
Appuyez et maintenez enfoncé le bouton pendant 3 secondes pour allumer / éteindre le microphone.

Ce bouton permet aussi de couper / réactiver le microphone.

41) Capteur infrarouge

42) Contrôle du gain d'entrée

43) Tournevis en plastique

44) Boîtier de la pile

Installation

Retirez tout le matériel d'emballage du PSS-110 MKIII. Veillez à ce que la mousse et le plastique de rembourrage soient complètement retirés. Branchez tous les câbles.

Débranchez toujours l'appareil avant d'effectuer l'entretien ou la maintenance.

Les dommages causés par le non-respect du manuel ne sont pas couverts par la garantie.

Mise en place / remplacement de la pile du microphone



Schéma 6



Schéma 7

- 01) Faites tourner le couvercle de la pile dans le sens des aiguilles d'une montre afin de le dévisser. Retirez-le (schéma 6).
- 02) Soulevez la fiche de maintien et faites glisser le couvercle vers le bas de manière à accéder au boîtier de la pile (schéma 7).
- 03) Insérez-y deux piles **AA (LR 6)** en faisant attention de respecter la polarité (+/-).
- 04) Refermez le boîtier et remettez en place le couvercle de la pile. Resserrez ce dernier en le faisant tourner dans le sens inverse des aiguilles d'une montre.

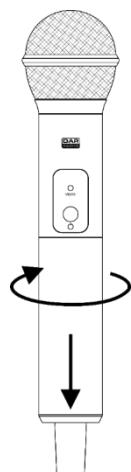
Ajustement du gain d'entrée

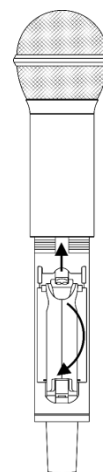

Schéma 8



Schéma 9

- 01) Faites tourner le couvercle de la pile dans le sens des aiguilles d'une montre afin de le dévisser. Retirez-le (schéma 8).
- 02) Utilisez le **tournevis en plastique (43)** pour régler la sensibilité d'entrée de l'émetteur (schéma 9).
- 03) Refermez le boîtier et remettez en place le couvercle de la pile. Resserrez ce dernier en le faisant tourner dans le sens inverse des aiguilles d'une montre.

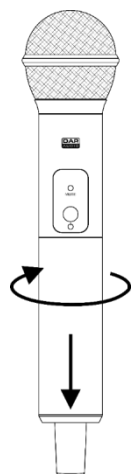
Réglage et utilisation

Avant de brancher l'appareil, assurez-vous toujours que la tension d'alimentation correspond bien à celle du produit. Celle-ci est indiquée au dos de l'appareil.

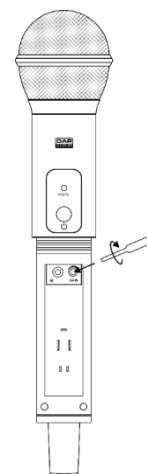
N'essayez pas d'utiliser un produit utilisant une tension de 115 V sur une tension de 230 V, ou inversement.

Connexion

- 01) Mettez l'**interrupteur d'alimentation (12)** en position OFF pour éteindre le PSS.
- 02) Connectez ce dernier aux autres appareils que vous prévoyez d'utiliser.

ATTENTION : assurez-vous que l'appareil est éteint lorsque vous connectez les câbles.

Fonctionnement de la batterie

- 01) Quand le **témoin LED de batterie (35)** s'allume en rouge, c'est que la celle-ci est presque déchargée et doit donc être rechargée.
- 02) Assurez-vous que l'**interrupteur d'alimentation (12)** est en position OFF avant de brancher l'un des bouts du câble IEC vers Schuko inclus dans le **connecteur d'entrée IEC (13)**. Branchez l'autre bout à une source d'alimentation appropriée.
- 03) Mettez l'**interrupteur d'alimentation (12)** en position RECHARGE.
- 04) Observez le **témoin LED RECHARGE (37)**. En charge : LED rouge. Batterie rechargée : LED verte.
- 05) Débranchez le câble IEC vers Schuko. Si la batterie est complètement chargée, le PSS peut fonctionner sur celle-ci pendant environ de 3 heures, en fonction du niveau de volume.

Remarque :

La batterie du PSS ne doit pas être complètement déchargée. Mettez-la à charger quand son niveau de charge est faible et ne la laissez pas se vider complètement.

Il n'est jamais bon de constamment recharger une batterie au niveau max.

Toute recharge génère de la chaleur qui peut endommager une batterie. Le stockage dans un endroit frais ralentit le processus de vieillissement du lithium-ion. Les fabricants recommandent des températures de stockage de 15 °C.

Fonctionnement du microphone

- 01) Allumez le PSS en mettant l'**interrupteur d'alimentation (12)** en position ON.
- 02) Allumez le microphone en appuyant sur l'**interrupteur de mise sous tension / désactivation (40)** et en le maintenant enfoncé pendant 3 secondes. Le **témoin LED indiquant l'état (39)** s'allume en vert.
- 03) Appuyez sur les boutons **UP / DOWN (05 / 07)** de manière à choisir l'un des 100 canaux (voir le tableau de la plage de fréquences, page 15). Vous pouvez aussi appuyer et maintenir enfoncé le **bouton UP (05)** pendant 6 secondes pour lancer une recherche de canal rapide. L'**écran (09)** affiche :



- 04) Une fois que vous avez choisi un canal, appuyez et maintenez enfoncé le **bouton UP (05)** pendant 3 secondes. Le numéro du canal choisi se met à clignoter.
- 05) Retirez le couvercle de la pile (schéma 10). **C'est la seule manière de jumeler les appareils.**

06) Placez le **capteur infrarouge (41)** du microphone à proximité de l'**écran (09)** pour jumeler l'enceinte avec le microphone (schéma 11).



Schéma 10



Schéma 11

07) Une fois le microphone correctement jumelé, l'**écran (09)** affiche :

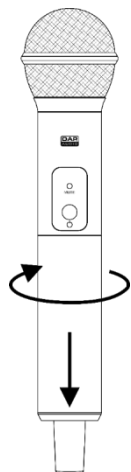

08) Remettez en place le couvercle de la pile et faites-le tourner dans le sens inverse des aiguilles d'une montre pour le resserrer.

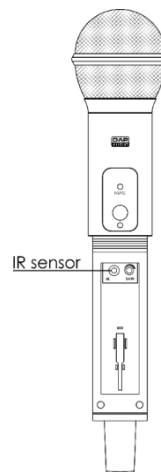
09) Appuyez sur le **bouton SET (06)**. L'écran affiche :

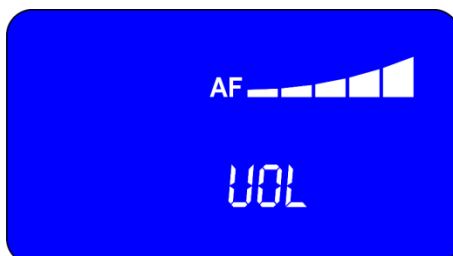

10) Appuyez sur les boutons **UP / DOWN** pour régler le volume. La plage de réglages est comprise entre OFF et un niveau élevé.

11) Appuyez à nouveau sur le **bouton SET (06)**. L'écran affiche :

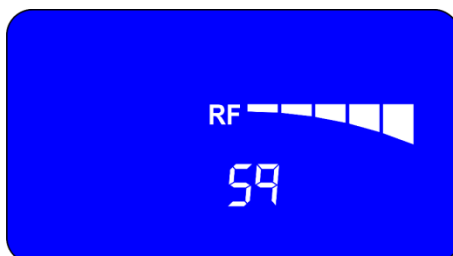

12) Afin d'éliminer le risque d'interférences, appuyez sur les **boutons UP / DOWN (05 / 07)** pour régler le mode silencieux. La plage de réglages va du seuil minimal au seuil maximal. Plus le seuil est élevé, plus les signaux non désirés sont supprimés. Si le problème persiste, réglez le microphone et le PSS sur un canal différent.

Remarque :

si le seuil du mode silencieux est trop élevé, la plage de transmission est réduite. Réglez donc toujours ce mode au plus bas niveau possible.

- 13) Appuyez à nouveau sur le **bouton SET (06)**.
- 14) Vous pouvez désormais parler dans le microphone.
- 15) Pour choisir un autre canal, répétez les étapes 3-14.

Plage de fréquences

00 – 615,125 MHz	25 – 620,750 MHz	50 – 626,375 MHz	75 – 632,000 MHz
01 – 615,350 MHz	26 – 620,975 MHz	51 – 626,600 MHz	76 – 632,225 MHz
02 – 615,575 MHz	27 – 621,200 MHz	52 – 626,825 MHz	77 – 632,450 MHz
03 – 615,800 MHz	28 – 621,425 MHz	53 – 627,050 MHz	78 – 632,675 MHz
04 – 616,025 MHz	29 – 621,650 MHz	54 – 627,275 MHz	79 – 632,900 MHz
05 – 616,250 MHz	30 – 621,875 MHz	55 – 627,000 MHz	80 – 633,12 5MHz
06 – 616,475 MHz	31 – 622,100 MHz	56 – 627,725 MHz	81 – 633,350 MHz
07 – 616,700 MHz	32 – 622,325 MHz	57 – 627,950 MHz	82 – 633,575 MHz
08 – 616,925 MHz	33 – 622,550 MHz	58 – 628,175 MHz	83 – 633,800 MHz
09 – 617,150 MHz	34 – 622,775 MHz	59 – 628,400 MHz	84 – 634,025 MHz
10 – 617,375 MHz	35 – 623,000 MHz	60 – 628,625 MHz	85 – 634,250 MHz
11 – 617,600 MHz	36 – 623,225 MHz	61 – 628,850 MHz	86 – 634,475 MHz
12 – 617,825 MHz	37 – 623,450 MHz	62 – 629,075 MHz	87 – 634,700 MHz
13 – 618,050 MHz	38 – 623,675 MHz	63 – 629,300 MHz	88 – 634,925 MHz
14 – 618,275 MHz	39 – 623,900 MHz	64 – 629,525 MHz	89 – 635,150 MHz
15 – 618,500 MHz	40 – 624,125 MHz	65 – 629,750 MHz	90 – 635,375 MHz
16 – 618,725 MHz	41 – 624,350 MHz	66 – 629,975 MHz	91 – 635,600 MHz
17 – 618,950 MHz	42 – 624,575 MHz	67 – 630,200 MHz	92 – 635,825 MHz
18 – 619,175 MHz	43 – 624,800 MHz	68 – 630,425 MHz	93 – 636,050 MHz
19 – 619,400 MHz	44 – 625,025 MHz	69 – 630,650 MHz	94 – 636,275 MHz
20 – 619,625 MHz	45 – 625,250 MHz	70 – 630,875 MHz	95 – 636,500 MHz
21 – 619,850 MHz	46 – 625,475 MHz	71 – 631,100 MHz	96 – 636,725 MHz
22 – 620,075 MHz	47 – 625,700 MHz	72 – 631,325 MHz	97 – 636,950 MHz
23 – 620,300 MHz	48 – 625,925 MHz	73 – 631,550 MHz	98 – 637,175 MHz
24 – 620,525 MHz	49 – 626,150 MHz	74 – 631,775 MHz	99 – 637,400 MHz

Il se peut que le PSS-110 MKIII ne fonctionne pas correctement avec certaines fréquences.

Cela peut être dû à la présence d'autres appareils numériques produisant des interférences.



Essayez de tester toutes les fréquences prédéfinies jusqu'à ce que vous trouviez celle avec laquelle il fonctionne correctement.

Conseils pour obtenir des performances maximales

- Assurez-vous de toujours voir l'antenne du récepteur depuis la position d'émission.
- Faites en sorte que la distance entre les antennes PSS et le microphone soit la plus courte possible.
- Pointez les antennes PSS de manière à ce qu'elles ne soient pas proches les unes des autres et soient placées à 45 degrés par rapport à la position verticale.
- Évitez de placer les antennes à proximité de surfaces et obstacles métalliques.
- Rechargez la batterie dès qu'une alarme vous indique son faible niveau de charge.
- Faites un tour du lieu avant la prestation ou la présentation. Si vous décelez des zones mortes, modifiez l'emplacement du PSS. Si ces zones mortes persistent, marquez-les et évitez-les.

Fonctionnement du lecteur USB



schéma 12

- 01) Appuyez et maintenez enfoncé le **bouton d'alimentation (22)** pendant 2 secondes pour allumer ou éteindre le lecteur USB.
- 02) Insérez un lecteur flash USB dans la **fente USB (18)**.
- 03) L'appareil se met alors à chercher les fichiers musicaux pris en charge (MP3).

Sélection des pistes

- 01) Appuyez sur le **bouton I◀◀ (17)** pour revenir à la piste précédente.
- 02) Appuyez sur le **bouton ▶▶I (20)** pour passer à la piste suivante.
- 03) La reproduction commence automatiquement une fois une nouvelle piste sélectionnée.

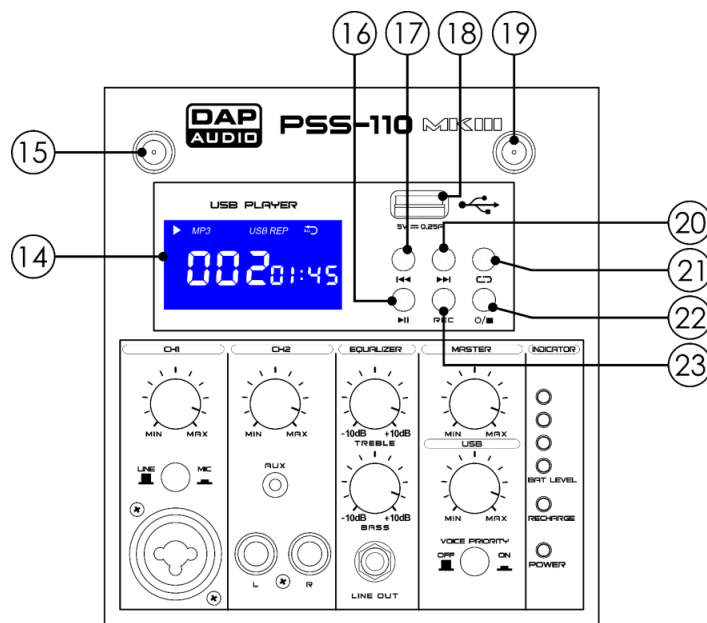
Lancement / arrêt de la lecture

- 01) Appuyez sur le **bouton ▶II (16)** pour lancer la lecture.
- 02) Appuyez à nouveau sur ▶II pour la mettre en pause.
- 03) Appuyez encore une fois sur ▶II pour reprendre la lecture.
- 04) Appuyez sur le **bouton ◊/■ (22)** pour arrêter la lecture.

Réglage du volume

- 01) Appuyez et maintenez enfoncé le **bouton I◀◀ (17)** pour diminuer le volume.
- 02) Appuyez et maintenez enfoncé le **bouton ▶▶I (20)** pour augmenter le volume.
- 03) La plage de réglages est comprise entre 0-15, de OFF à fort.

Modes de lecture

- 01) Appuyez plusieurs fois sur le bouton **↻** pour choisir le mode de lecture souhaité.
- 02) 4 modes sont disponibles :

REP  Répète une seule piste plusieurs fois.

REP  Répète toutes les pistes.

A Lit toutes l'ensemble des pistes une fois, mais en ordre aléatoire (« shuffle »).

Pas de symbole Lit l'ensemble des pistes une fois en respectant leur ordre.

Enregistrement

- 01) Appuyez sur le bouton **RECORD (23)** pour entrer dans le mode enregistrement.
- 02) Appuyez à nouveau sur ce bouton pour lancer l'enregistrement.
- 03) Parlez dans le microphone.
- 04) Appuyez sur le **bouton ◊/■ (22)** pour arrêter l'enregistrement.
- 05) Les fichiers sont enregistrés dans le lecteur flash USB.

Exemple de branchement



Schéma 13

Câbles de branchement

Prenez soin de vos câbles en les tenant toujours par les fiches et en évitant de les nouer ou de les tordre. Leur longévité et leur robustesse en sont améliorées.

Vérifiez régulièrement vos câbles. De nombreux problèmes (mauvais contacts, interférences de terre, décharges, etc.) sont liés à l'utilisation de câbles inadaptés ou en mauvais état.

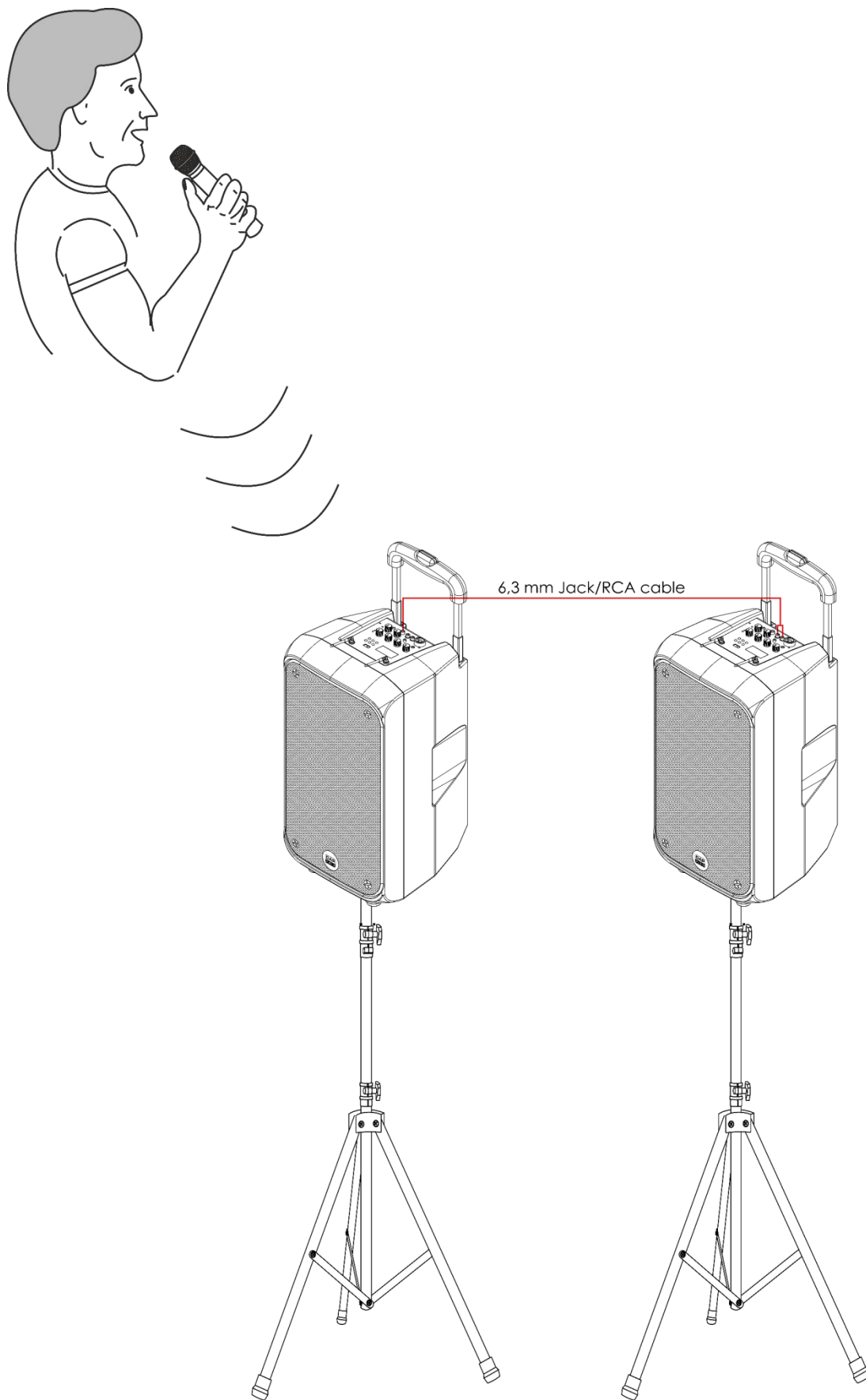
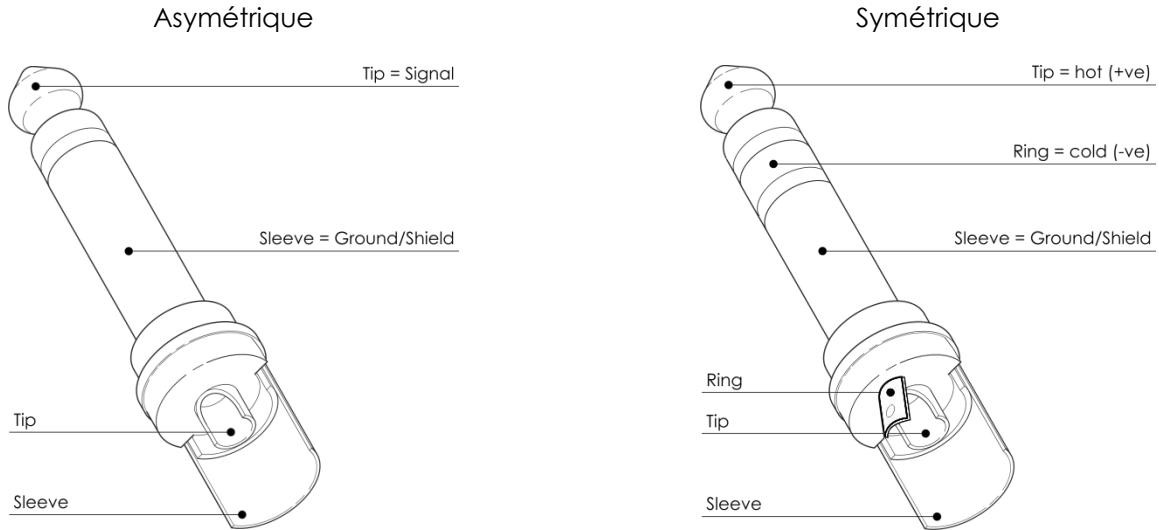

C'est pour cela que l'appareil est pourvu de prises TRS et XLR 1/4" permettant de brancher facilement la plupart des appareils professionnels de sonorisation. Suivez les exemples d'arrangement ci-dessous pour mettre au point votre propre branchement.

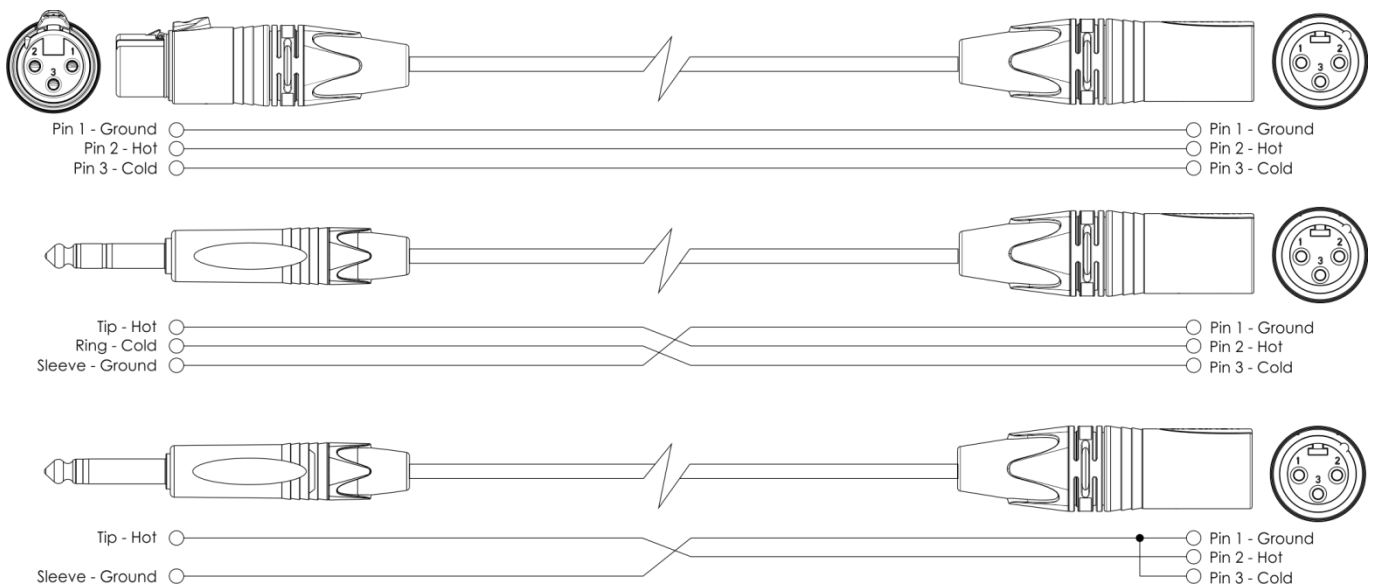

Maintenance

Le DAP Audio PSS-110 MKII ne requiert presque aucune maintenance.

Cependant, vous devez veiller à ce que l'appareil reste propre.

Débranchez la prise de courant puis nettoyez le couvercle à l'aide d'un chiffon humide. Ne plongez sous aucun prétexte l'appareil dans un liquide. N'utilisez ni alcool ni solvants.

Assurez-vous que les branchements sont propres. Débranchez l'alimentation électrique et nettoyez les branchements à l'aide d'un chiffon humide. Assurez-vous que les connexions sont parfaitement sèches avant de connecter le matériel ou de le brancher sur l'alimentation électrique.

Remplacement d'un fusible

Une hausse de tension, un court-circuit ou une alimentation électrique inappropriée peut faire griller un fusible. Si cela arrive, le produit ne pourra en aucun cas fonctionner. Vous devrez alors suivre les indications ci-dessous.

01) Débranchez l'appareil de la prise de courant.

02) Insérez un tournevis à tête plate dans la rainure située sur le couvercle du fusible. Retirez avec précaution le couvercle. Cela permet au fusible de sortir de son emplacement.

03) Retirez le fusible usagé. S'il est brun ou translucide, c'est qu'il a grillé.

04) Insérez le fusible de remplacement dans le porte-fusible. Remettez le couvercle. Assurez-vous d'utiliser un fusible de même type et spécification. Consultez l'étiquette des spécifications du produit pour plus de détails.

Résolution des problèmes

Aucun son

Toujours vérifier si tous les câbles et cordons sont connectés. Toujours mettre la zone hors tension avant de vérifier les câbles, afin d'éviter les électrocutions.

Si l'appareil ne produit toujours aucun son alors que tout fonctionne correctement, parcourir les instructions du fabricant et veiller à ce qu'elles aient été suivies durant l'installation.

Si l'appareil ne produit toujours aucun son alors que tout a été correctement installé, faire appel à un professionnel pour examiner les haut-parleurs.

Si l'enceinte ne fonctionne pas bien, confiez-en la réparation à un technicien.

Il se peut que le problème soit lié : à la batterie, à l'enceinte ou au fusible.

01) La batterie. Vérifiez que la batterie est totalement chargée. Si tel n'est pas le cas, elle doit être rechargée. veuillez consulter la page 13 pour de plus amples informations.

02) Enceinte Rapportez le PSS à votre revendeur DAP Audio.

03) Fusible. Remplacez le fusible. Reportez-vous à la page 19 pour remplacer le fusible.

04) Si tout ce qui est mentionné ci-dessus semble fonctionner correctement, rallumez l'appareil.

05) Si vous ne parvenez pas à déterminer la cause du problème, n'ouvrez en aucun cas l'EVO, cela pourrait abîmer l'unité et annuler la garantie.

06) Rapportez l'appareil à votre revendeur DAP Audio.

Spécifications du produit

Alimentation :	220 - 240 V C.A., 50 / 60 Hz
Batterie :	22,2 V (batterie au lithium)
Type de système :	Enceintes à évent actives à 2 voies
Transducteur :	Woofer de 10", bobine vocale de 1,5 "
Moteur de transducteur :	Moteur en ferrite de 1", bobine vocale de 1"
Couverture du pavillon :	19 po x 45°V
Fréquence (-6 dB) :	65 Hz - 20 kHz
Fréquence du crossover :	5 kHz
SPL max. :	117 dB Max
Sorties d'alimentation AMP :	RMS : 200 W (C.A.) (LF-Class D 80 W & HF-Class D 65 W)
Contrôles de l'égaliseur :	Basses : ± 10 dB (à 100 Hz) ; aigües : ±10 dB (@10 kHz)
Contrôles externes :	Boutons de réglage du volume master : Micro / ligne
Contrôle du volume de l'AUX :	Contrôle du volume sans fil, interrupteur de priorité à la voix
Témoins d'alimentation :	Témoin de recharge, témoins du niveau de la batterie
Priorité à la voix :	MIC1 et sans fil
Rapport signal / bruit :	Mic : > 70 dB
Ligne :	>75 dB
Temps de rechargement de la batterie :	<5 heures
Autonomie de la batterie :	>3 heures (utilisation normale)
Piles du microphone :	2 x AA (LR 6) non incluses
Bande de fréquences sans fil :	615 - 638 MHz
Lecteur intégré :	Lecteur MP3 / USB
Boîtier :	Enceinte en plastique, trapézoïdale, grille en métal renforcé, pied en caoutchouc, poignée
Couleur :	Noir
Montage :	pôle de montage standard de 35 mm
Fusible :	T1AL/250 V
Dimensions :	300 x 290 x 910 mm (l x L x H)
Poids :	13 kg

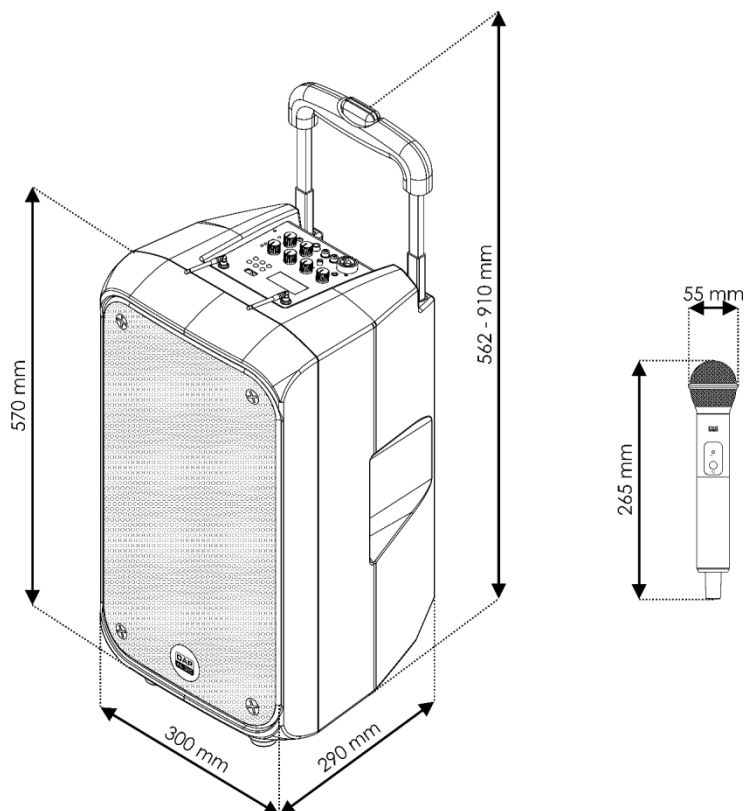

La conception et les caractéristiques du produit sont soumises à modification sans avis préalable.



Site web : www.Dap-audio.info
 Adresse électronique : service@highlite.com



©2018 DAP Audio