

DEUTSCH

COM-42

V1

Bestellnummer: D1464

Inhaltsverzeichnis

Warnung	2
Sicherheitshinweise	2
Bestimmungsgemäßer Gebrauch	3
Netzanschlüsse	3
Rückgabe	4
Reklamationen	4
Beschreibung des Produkts	5
Funktionen	5
Vorderseite	5
Rückseite	6
Mikrofon	7
Installation	8
Setup und Betrieb	8
Einlegen/Austauschen der Batterie	9
Einstellen der Rauschsperrschwelle	9
Ratschläge für eine bessere Performance	9
Anschlusskabel	10
Wartung	11
Fehlersuche	11
Technische Daten	12
Abmessungen	13

Warnung



**Bitte lesen Sie diese Anleitung zu Ihrer Sicherheit sorgfältig durch,
bevor Sie das Gerät zum ersten Mal in Betrieb nehmen!**



Auspacken

Packen Sie das Produkt bitte direkt nach dem Erhalt aus und überprüfen Sie es auf Vollständigkeit und Unversehrtheit. Falls Sie Transportschäden an einem oder mehreren Teilen des Produkts oder der Verpackung feststellen, benachrichtigen Sie bitte unverzüglich den Verkäufer und heben Sie das Verpackungsmaterial für eine spätere Überprüfung auf. Bewahren Sie den Karton und alles dazugehörige Verpackungsmaterial auf. Falls das Produkt zurückgegeben werden muss, stellen Sie bitte sicher, dass Sie es in der Originalverpackung zurücksenden.

Lieferumfang:

- DAP Core COM-42
- DC-Netzteil, 15 V, 300 mA
- 2 Antennen
- 2 Mikrofone
- Bedienungsanleitung

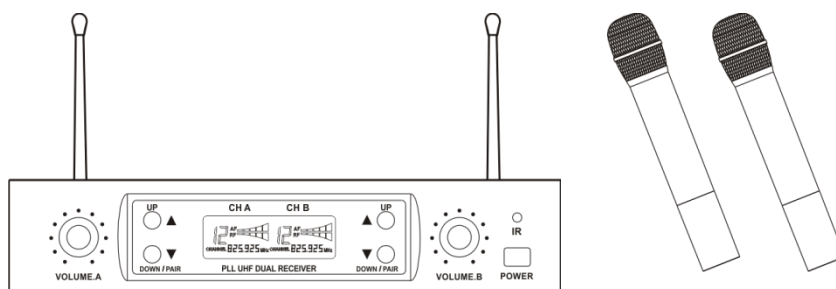

ACHTUNG!
Gerät vor Regen und Feuchtigkeit schützen!
Ziehen Sie das Stromkabel ab, bevor Sie das Gehäuse öffnen!



Sicherheitshinweise

Alle Personen, die dieses System installieren, bedienen und warten, müssen:

- dafür qualifiziert sein und
- die Anweisungen in dieser Bedienungsanleitung beachten.



**ACHTUNG! Seien Sie vorsichtig beim Umgang mit diesem Gerät.
Bei gefährlichen Netzspannungen könnten Sie beim Berühren
der Kabel einen lebensgefährlichen elektrischen Schlag erhalten!**



Versichern Sie sich vor der ersten Inbetriebnahme, dass das Produkt keine Transportschäden erlitten hat. Falls es beschädigt ist, setzen Sie sich bitte mit dem Verkäufer in Verbindung und verwenden Sie es nicht.

Um den einwandfreien Zustand und die sichere Handhabung zu gewährleisten, müssen die Sicherheitshinweise und Warnungen in dieser Anleitung unbedingt beachtet werden.

Bitte beachten Sie, dass wir für Schäden, die durch manuelle Änderungen am System entstehen, keine Haftung übernehmen.

Dieses System enthält keine Teile, die vom Benutzer gewartet werden können. Lassen Sie Wartungsarbeiten nur von qualifizierten Technikern durchführen.

WICHTIG:

Der Hersteller haftet nicht für Schäden, die durch die Nichtbeachtung dieser Anleitung oder unbefugte Änderungen an diesem Produkt entstehen.

- Entfernen Sie die Warnungen und Informationsetiketten nicht vom Produkt.
- Achten Sie darauf, dass keine Kabel herumliegen.
- Öffnen Sie das Gerät auf keinen Fall und nehmen Sie keine Änderungen an ihm vor.
- Schließen Sie dieses Gerät niemals an ein Dimmerpack an.
- Schalten Sie das System nicht in kurzen Abständen ein und aus, da das die Nutzungsdauer des Systems verkürzt.
- Benutzen Sie das Produkt nur in Innenräumen und vermeiden Sie den Kontakt mit Wasser oder anderen Flüssigkeiten.
- Bringen Sie das Produkt nicht in die Nähe von offenen Feuern oder leicht entflammaren Flüssigkeiten oder Gasen.
- Trennen Sie das Gerät immer vom Netz, wenn Sie es nicht benutzen oder wenn Sie es reinigen wollen! Fassen Sie das Netzkabel nur an der dafür vorgesehenen Grifffläche am Stecker an. Ziehen Sie den Stecker niemals am Kabel aus der Steckdose.
- Stellen Sie sicher, dass Sie nur die richtigen Kabeltypen und nur einwandfreie Kabel verwenden.
- Verwenden Sie ausschließlich das mitgelieferte DC-Netzteil.
- Das Netzkabel darf nicht gequetscht oder beschädigt werden. Überprüfen Sie das System und das Netzkabel in regelmäßigen Abständen auf eventuelle Schäden.
- Trennen Sie das System unverzüglich von der Stromversorgung, falls es herunterfällt oder stark erschüttert wird. Lassen Sie das Produkt von einem qualifizierten Techniker auf Sicherheit überprüfen, bevor Sie es erneut verwenden.
- Schalten Sie das System nicht sofort ein, nachdem es starken Temperaturschwankungen ausgesetzt wurde (z. B. beim Transport). Das entstehende Kondenswasser könnte das System beschädigen. Schalten Sie das System erst ein, wenn es Zimmertemperatur erreicht hat.
- Schalten Sie das Gerät sofort aus, wenn es nicht ordnungsgemäß funktioniert. Verpacken Sie das Gerät sorgfältig (am besten in der Originalpackung) und geben Sie es an Ihren DAP-Audio-Händler zurück.
- Reparaturen, Wartungen und elektrische Anschlüsse dürfen nur von qualifizierten Technikern durchgeführt bzw. bearbeitet werden.
- GARANTIE: Ein Jahr ab Kaufdatum.

Bestimmungsgemäßer Gebrauch

- Dieses Gerät ist nicht für den Dauerbetrieb geeignet. Die Einhaltung regelmäßiger Betriebspausen erhöht die Lebensdauer des Geräts.
- Die maximale Umgebungstemperatur für den Betrieb beträgt $t_a = 40^\circ\text{C}$ und darf auf keinen Fall überschritten werden.
- Die relative Luftfeuchtigkeit darf 50 % bei einer Umgebungstemperatur von 40°C nicht überschreiten.
- Wenn das Gerät nicht so verwendet wird, wie in dieser Anleitung beschrieben, könnte es Schaden nehmen und die Garantie erlischt.
- Jegliche unsachgemäße Verwendung führt zu Risiken wie z. B. Kurzschlüsse, Verbrennungen, Stromschlag, Abstürze, etc.

Ihre Sicherheit und die der Personen, die Sie umgeben, sind in Gefahr!

Netzanschlüsse

Schließen Sie das Gerät mit dem Netzkabel an das Stromnetz an. Achten Sie immer darauf, dass die farbigen Kabel an die entsprechenden, richtigen Stellen angeschlossen sind.

International	Kabel Europa	Kabel UK	Kabel USA	Pol
L	BRAUN	ROT	GELB/KUPFER	PHASE
N	BLAU	BLACK	SILBER	NEUTRAL
	GELB-GRÜN	GRÜN	GRÜN	SCHUTZERDUNG

Stellen Sie sicher, dass das Gerät immer ordnungsgemäß geerdet ist!

Die unsachgemäße Installation des Produkts kann zu schweren Verletzungen und Sachschäden führen!



Rückgabe



Ware, die zurückgegeben wird, muss in der Originalverpackung verschickt und freigemacht werden. Wir lassen keine Waren rückholen.

Das Paket muss eine deutlich zu erkennende RMA-Nummer bzw. Rücksendenummer aufweisen. Alle Produkte, die keine RMA-Nummer aufweisen, werden nicht angenommen. Highlite nimmt die zurückgesendeten Waren nicht entgegen und übernimmt auch keinerlei Haftung. Rufen Sie Highlite an unter 0031-455667723 oder schreiben Sie ein E-Mail an aftersales@highlite.com und fordern Sie eine RMA-Nummer an, bevor Sie die Ware versenden. Sie sollten die Modellnummer und die Seriennummer sowie eine kurze Begründung für die Rücksendung angeben. Verpacken Sie die Ware sorgfältig, da Sie für alle Transportschäden, die durch unsachgemäße Verpackung entstehen, haften. Highlite behält sich das Recht vor, das Produkt oder die Produkte nach eigenem Ermessen zu reparieren oder zu ersetzen. Wir empfehlen Ihnen, die Verwendung von UPS-Verpackungen oder die Produkte doppelt zu verpacken. So sind Sie immer auf der sicheren Seite.

Hinweis: Wenn Sie eine RMA-Nummer erhalten, geben Sie bitte die folgenden Daten auf einem Zettel an und legen Sie ihn der Rücksendung bei:

- 01) Ihr Name
- 02) Ihre Anschrift
- 03) Ihre Telefonnummer
- 04) Eine kurze Problembeschreibung

Reklamationen

Der Kunde ist dazu verpflichtet, die empfangene Ware direkt nach Erhalt auf Fehler und/oder sichtbare Defekte zu überprüfen, oder diese Überprüfung nach dem Erhalt der Benachrichtigung, dass die Ware nun zur Verfügung steht, durchzuführen. Das Transportunternehmen haftet für Transportschäden. Deshalb müssen ihm eventuelle Schäden bei Erhalt der Warenlieferung mitgeteilt werden.

Es unterliegt der Verantwortung des Kunden, das Transportunternehmen über eventuelle Transportschäden der Ware zu informieren und Ausgleichsforderungen geltend zu machen. Alle Transportschäden müssen uns innerhalb von einem Tag nach Erhalt der Lieferung mitgeteilt werden. Alle Rücksendungen müssen vom Kunden freigemacht werden und eine Mitteilung über den Rücksendegrund enthalten. Nicht freigemachte Rücksendungen werden nur entgegengenommen, wenn das vorher schriftlich vereinbart wurde.

Reklamationen müssen uns innerhalb von 10 Werktagen nach Eingang der Rechnung auf dem Postweg oder per Fax übermittelt werden. Nach dieser Frist werden keine Reklamationen akzeptiert.

Reklamationen werden nur dann bearbeitet, wenn der Kunde bis dahin seine Vertragspflichten vollständig erfüllt hat, ungeachtet des Vertrags, aus dem diese Verpflichtungen resultieren.

Beschreibung des Produkts

Der COM-42 ist ein kabelloses UHF-Handmikrofonset mit 2 Kanälen

Funktionen

- Plug and Play
- Infrarot-Synchronisation
- Metall-Handmikrofon
- Mit Aufklebern zur Farbmarkierung
- Stromversorgung: 15 VDC, 300 mA
- Frequenzgang: 50-16.000 Hz
- Dynamisch: >100dBu
- Trägerfrequenzbereich: 606-630 MHz
- Stabilität: $\pm 0,005\%$
- Frequenzabweichung: ± 225 kHz
- Displayanzeigen: Kanal, Frequenz, AF & RF
- Steuerungen: Ein/aus, Lautstärke, Kopplung, Up/Down
- Signal-Rauschabstand: >100 dB
- Abmessungen COM -42: 210 x 210 x 48 mm (LxBxH)
- Abmessungen Mikrofon: \varnothing 50 mm x L 260 mm
- Gewicht, COM -42: 1 kg
- Gewicht Mikrofon: 0,36 kg

Vorderseite



Abb. 01

- ① **Antenne für Kanal A**
- ② **LCD-Display + Steuerungstasten**
- ③ **Antenne für Kanal B**
- ④ **IR-LED**
Zeigt an, ob eine Datenverbindung zwischen dem Mikrofon und dem COM-42 besteht.
- ⑤ **Netzschalter EIN/AUS**
Zum Ein- und Ausschalten des Geräts.
- ⑥ **Lautstärkeregler für Kanal B**
Drehregler zum Anpassen des Ausgabepegels.
- ⑦ **Lautstärkeregler für Kanal A**
Drehregler zum Anpassen des Ausgabepegels.

Rückseite

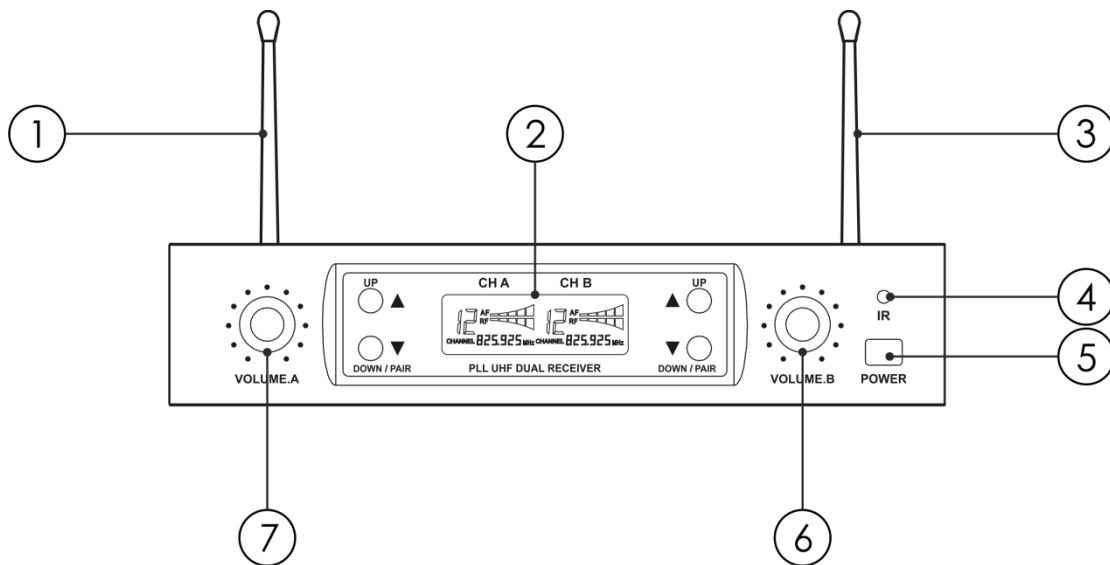

Abb. 02

- ⑧ **DC-Netzteil, 15 V/300 mA**
Schließen Sie hier das mitgelieferte DC-Netzteil (15V, 300mA) an.
- ⑨ **Squelchregler für Kanal B**
Einstellen der Rauschsperrschwelle, um entweder die Signalqualität oder die Bandbreite des Systems zu unterstützen. Dieser Regler wird ab Werk eingestellt und muss normalerweise nicht verändert werden. Mehr Informationen siehe „Einstellen der Rauschsperrschwelle“ auf Seite 9.
- ⑩ **Symmetrischer XLR-Audio-Ausgang für Kanal B**
- ⑪ **6,35-mm-Phone-Klinkenausgang**
- ⑫ **Symmetrischer XLR-Audio-Ausgang für Kanal A**
- ⑬ **Squelchregler für Kanal A**
Einstellen der Rauschsperrschwelle, um entweder die Signalqualität oder die Bandbreite des Systems zu unterstützen. Dieser Regler wird ab Werk eingestellt und muss normalerweise nicht verändert werden. Mehr Informationen siehe „Einstellen der Rauschsperrschwelle“ auf Seite 9.

Mikrofon

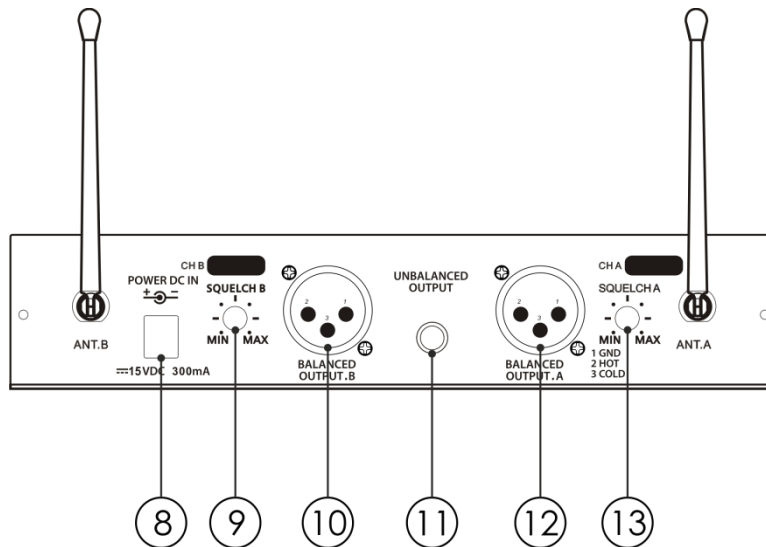

Abb. 03

- ⑭ **Abdeckung**
- ⑮ **LED-Statusanzeige**
 Wenn sich das Gerät im **normalen Betriebsmodus** befindet, leuchtet die LED **grün**.
 Im **Mute-Modus** leuchtet sie **rot**.
 Bei **niedrigem Ladestand blinkt** die LED **rot**.
- ⑯ **Power/Mute-Schalter**
 Drücken Sie diese Taste, um das Mikrofon ein- und auszuschalten. Wenn Sie die einmal drücken, wird das Mikrofon stummgeschaltet bzw. wird die Stummschaltung aufgehoben.
- ⑰ **IR-Sensor**
 Der Sensor empfängt das IR-Signal vom COM-42 für die Kanalauswahl. Der Batteriefachdeckel muss geöffnet sein und der IR-Sensor muss zum COM-42 zeigen, damit der gewählte Kanal geladen wird.
- ⑱ **Kunststoff-Schraubendreher**
 Mit dem Schraubendreher können Sie **Regler (20)** drehen und so die Eingangsverstärkung anpassen.
- ⑲ **Batteriefachdeckel**
 Lösen Sie die Schrauben, um auf die Steuerelemente zuzugreifen.
- ⑳ **Gain-Regler für das Eingangssignal**
 Drehen Sie den Regler mit dem mitgelieferten **Schraubendreher (18)**. Stellen Sie die gewünschte Eingangsverstärkung ein. Die RF-Anzeige auf dem Display des COM-42 steigt entsprechend an oder wird vermindert.
- ㉑ **Batteriefach**

Installation

Entfernen Sie alle Verpackungsmaterialien von Ihrem COM-42. Versichern Sie sich, dass alle Schaumstoff- und Plastikfüllmaterialien vollständig entfernt sind. Schließen Sie alle Kabel an.

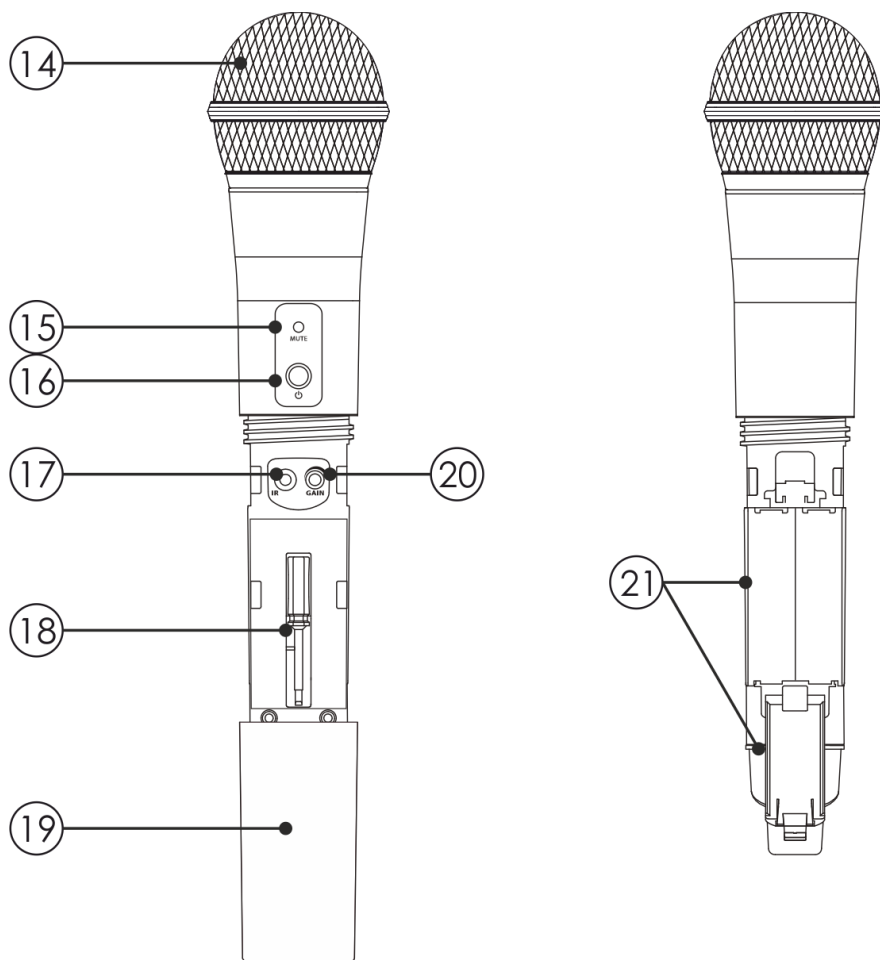
Trennen Sie das System immer vom Netz, bevor Sie es reinigen oder warten.

Für Schäden, die durch Nichtbeachtung entstehen, wird keine Haftung übernommen.

Setup und Betrieb

Versichern Sie sich immer, dass das System für die örtliche Netzspannung geeignet ist (siehe Technische Daten), bevor Sie es an das Stromnetz anschließen.

Leistungsaufnahme: Ein für 120 V ausgelegtes Gerät darf nicht an eine Netzspannung von 230 V angeschlossen werden und umgekehrt.

- 01) Siehe Abb. 04. Schließen Sie das mitgelieferte DC-Netzteil an die **DC-Eingangsbuchse (08)** auf der Rückseite des COM-42 an. Schließen Sie das Netzteil an eine Steckdose oder andere Stromquelle an.
- 02) Halten Sie den **Netzschalter (05)** vorne auf dem COM-42 vier Sekunden lang gedrückt. Das Gerät ist nun eingeschaltet.
- 03) Stecken Sie die mitgelieferten **Antennen (01, 03)** in die Antennenanschlüsse und drehen Sie sich im Uhrzeigersinn bis zum Anschlag. Stellen Sie die Antennen senkrecht auf.
- 04) Schließen Sie den COM-42 mit einem XLR/XLR-Audio-Kabel über den **XLR-Audio-Ausgang (10, 12)** an den Eingang eines Mischpults an. Schließen Sie ihn alternativ mit einem Phone-Kabel mit einem 6,35-mm-Klinkenstecker über seinen **6,35-mm-Klinkenausgang (11)** an einen Verstärker an.

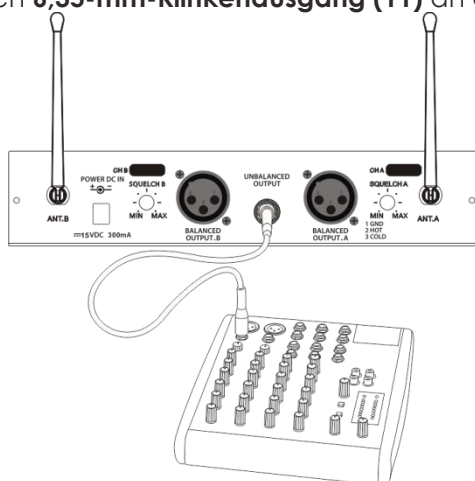

- 05) Halten Sie den **Power/Mute-Schalter (16)** gedrückt, um das Mikrofon einzuschalten.
- 06) Wählen Sie mit den **UP/DOWN**-Tasten am **Display (02)** einen verfügbaren Kanal aus. Der Einstellungsbereich geht von 00-99. Wenn Sie die **UP/DOWN**-Tasten 8 Sekunden lang gedrückt halten, springen Sie automatisch zum vorhergehenden/nächsten Kanal, ohne immer wieder auf die Tasten drücken zu müssen.
- 07) Halten Sie die **UP/DOWN**-Tasten 2 Sekunden lang gedrückt, um die Kanalinformationen an das Mikrofon zu senden.
- 08) Damit das System richtig funktioniert, müssen Sie für das Mikrofon und den COM-42 den gleichen Kanal einstellen.
- 09) Sprechen oder singen Sie in das Mikrofon. Die AF-Anzeige auf dem **Display (02)** steigt und fällt, während Sie sprechen/singen.

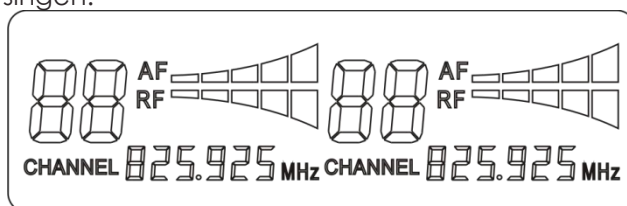

- 10) Stellen Sie die Lautstärke mit dem **Lautstärkereglern (06, 07)** am COM-42 und den Lautstärkereglern am angeschlossenen Mischpult oder Verstärker auf ein geeignetes Level.
- 11) Wenn die Show vorbei ist, schalten Sie das Soundsystem aus und schieben Sie den **Power/Mute-Schalter (16)** am Mikrofon in die OFF-Position, um die Batterien zu schonen.



Abb. 04

Einlegen/Austauschen der Batterie

Wir empfehlen, das Mikrofon mit 2 AA Batterien zu betreiben.

- 01) Drehen Sie den **Batteriefachdeckel (19)** im Uhrzeigersinn und nehmen Sie ihn ab.
- 02) Öffnen Sie das Fach, indem Sie auf die **Lasche** drücken und den **Deckel (21)** anheben.
- 03) Legen Sie die Batterien ein. Achten Sie dabei auf die richtige Polarität.
- 04) Bringen Sie die Batterieabdeckung wieder an und drehen Sie sie vorsichtig gegen den Uhrzeigersinn, um das Batteriefach wieder zu schließen.

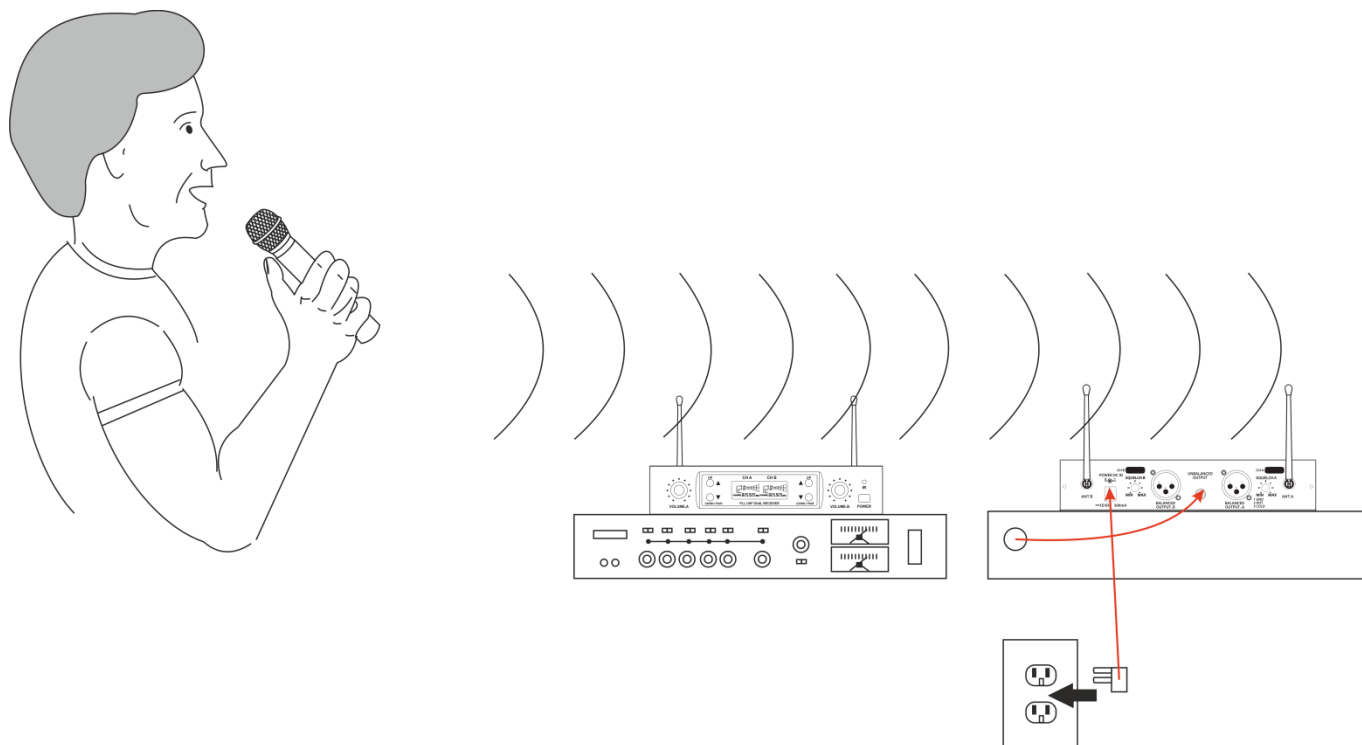
Einstellen der Rauschsperrschwelle

Interferenzen durch andere Übertragungssignale können wie folgt beseitigt werden:

- 01) Schalten Sie das Mikrofon aus. Der COM-42 sollte nun kein Signal mehr empfangen.
- 02) Falls der COM-42 dennoch ein Signal empfängt, verwenden Sie den **Squelchregler (09, 13)**, um die Rauschsperrschwelle anzuheben, damit dieses Signal nicht mehr empfangen wird. Wenn das Signal so nicht beseitigt wird, müssen der das Mikrofon und der COM-42 auf einen anderen Kanal eingestellt werden.
- 03) Schalten Sie das Mikrofon wieder ein und überprüfen Sie, ob der COM-42 das Signal empfängt.

Hinweis:

Wenn die Rauschsperrschwelle zu hoch ist, wird der Sendebereich eingeschränkt. Stellen Sie den Squelchregler daher immer so niedrig wie möglich ein.

Ratschläge für eine bessere Performance

- 01) Halten Sie den Abstand zwischen den Antennen des COM-42 und dem Mikrofon so gering wie möglich.
- 02) Die Antennen am COM-42 sollten in einem 45-Grad-Winkel in Bezug auf die Senkrechte eingestellt werden und voneinander weg zeigen.
- 03) Die Antennen sollten sich nicht in der Nähe von Metallflächen und Hindernissen befinden.
- 04) Wechseln Sie die Batterien aus, sobald der Ladestand niedrig ist.
- 05) Wenn Sie mehrere COM-42 übereinander stapeln oder in einem Rack montieren, dürfen die Antennen sich nicht überkreuzen.
- 06) Führen Sie vor Ihrer Performance oder Vorführung eine Generalprobe durch. Variieren Sie den Aufstellort des COM-42, wenn Sie Funklöcher feststellen sollten. Falls die Funklöcher nicht beseitigt werden, markieren und vermeiden Sie die entsprechenden Standorte.

Anschlusskabel

Gehen Sie mit Ihren Kabeln vorsichtig um. Halten Sie sie an den Verbindungsteilen und vermeiden Sie Knoten und Verdrehungen, wenn Sie die Kabel einrollen. Dadurch wird Ihre Lebensdauer verlängert und ihre Funktionstüchtigkeit verbessert. Überprüfen Sie den Zustand Ihrer Kabel in regelmäßigen Abständen. Viele Probleme (mangelhafte Kontakte, Brummschleifen, Entladungen, etc.) treten nur auf, weil ungeeignete oder defekte Kabel verwendet werden.

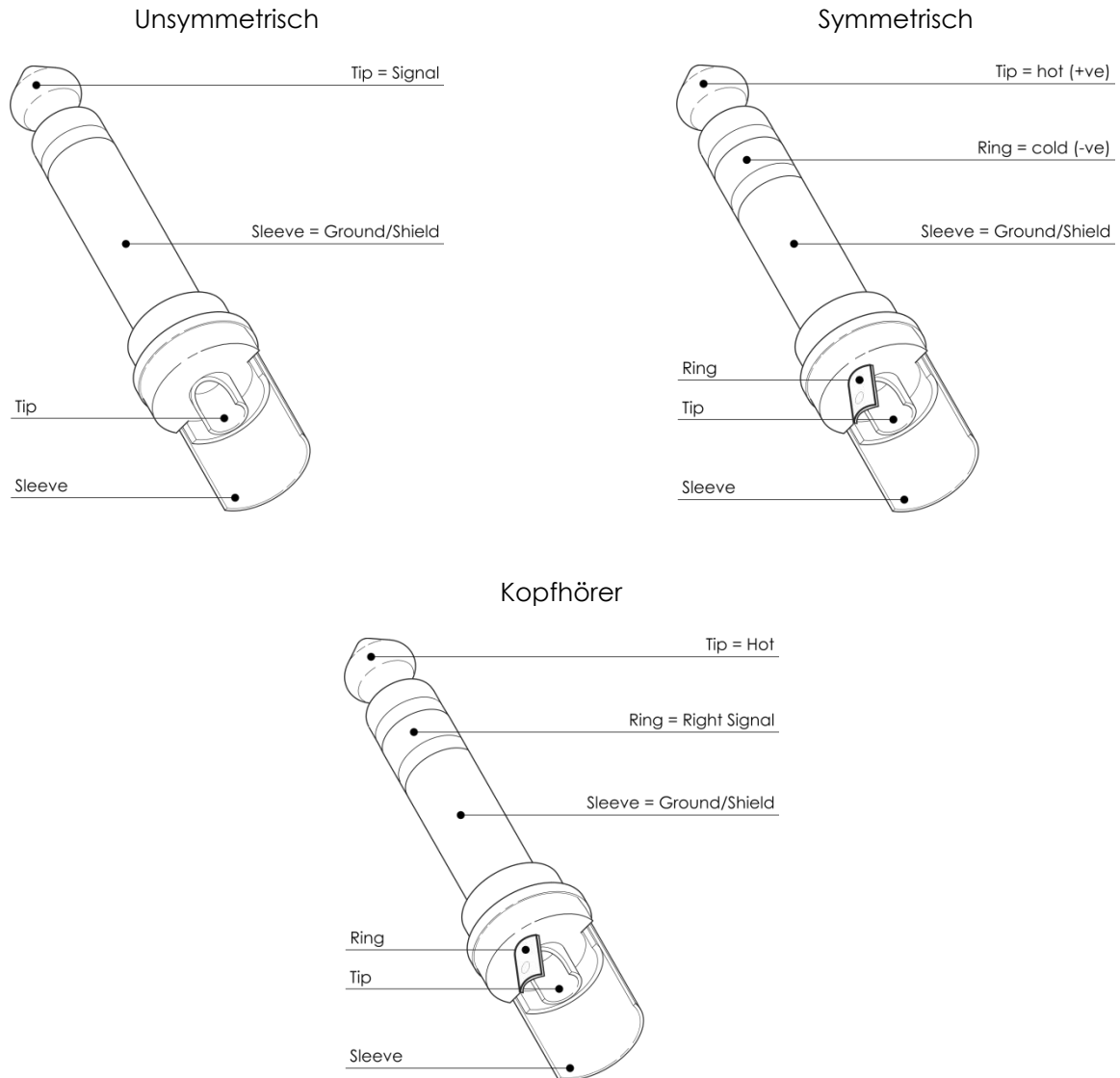

Für diese Anwendungen ist das Gerät mit 3,65-mm-Anschlüssen (TRS und XLR) ausgestattet, die die Verbindung mit den meisten professionellen Audiogeräten ermöglichen. Beachten Sie die folgenden Konfigurationsbeispiele für Ihre eigenen Anschlüsse.

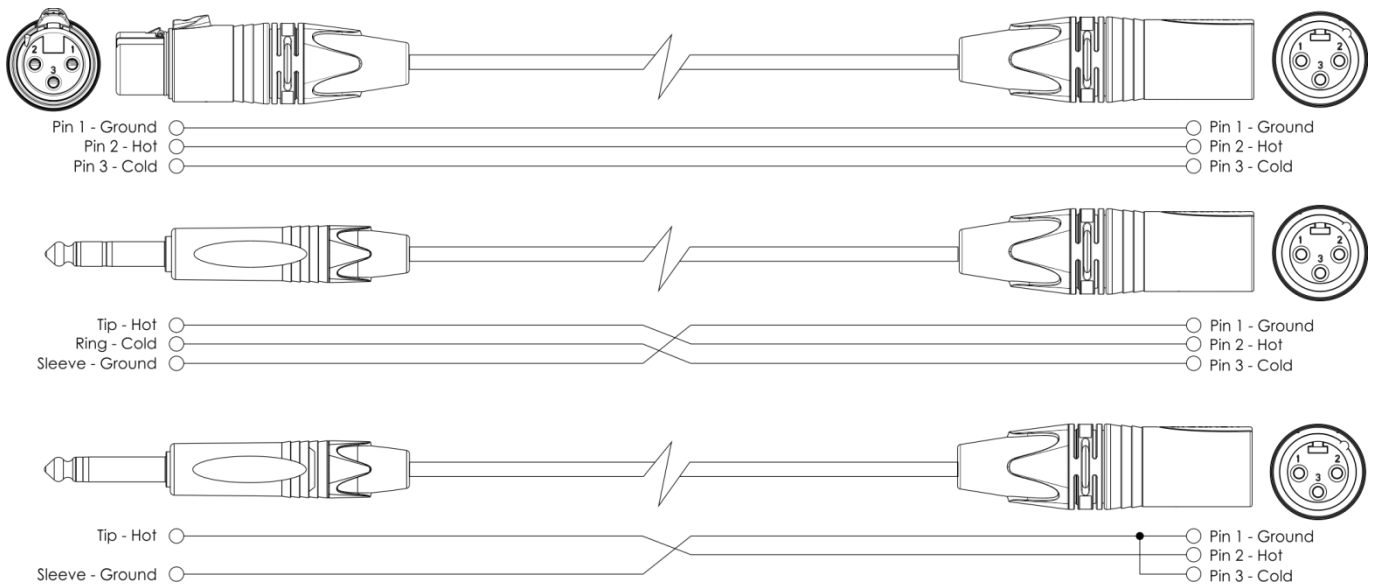

Wartung

Der COM-42 von DAP Audio ist annähernd wartungsfrei. Dennoch sollte das Gerät regelmäßig gereinigt werden. Trennen Sie das Gerät vom Netz und wischen Sie es mit einem feuchten Tuch ab. Tauchen Sie das Gerät niemals in eine Flüssigkeit. Verwenden Sie keinen Alkohol oder Lösungsmittel.

Die Anschlüsse sollten ebenfalls regelmäßig gereinigt werden. Trennen Sie das Gerät vom Netz und wischen Sie die Audioanschlüsse mit einem feuchten Tuch ab. Versichern Sie sich, dass alle Anschlüsse vollständig trocken sind, bevor Sie das Gerät mit anderen Geräten verbinden oder wieder ans Netz anschließen.

Fehlersuche

DAP Audio COM-42

Diese Anleitung zur Fehlersuche soll bei der Lösung einfacher Probleme helfen. Falls ein Problem auftreten sollte, führen Sie die unten stehenden Schritte der Reihe nach aus, bis das Problem gelöst ist. Sobald das Gerät wieder ordnungsgemäß funktioniert, sollten die nachfolgenden Schritte nicht mehr ausgeführt werden.

- 01) Falls das Gerät nicht ordnungsgemäß funktioniert, ziehen Sie den Stecker ab.
- 02) Überprüfen Sie die Steckdose, alle Kabel, Verbindungen, etc.
- 03) Wenn alle erwähnten Bestandteile in einem ordnungsgemäßen Zustand zu sein scheinen, verbinden Sie das Gerät wieder mit dem Netz.
- 04) Wenn nach 30 Sekunden nichts passiert, ziehen Sie erneut den Stecker ab.
- 05) Geben Sie das System an Ihren DAP-Audio-Händler zurück.

Technische Daten

Mikrofon	
Typ:	Dynamisch, Schwingspule
Stromversorgung:	2 x Batterie UM3, AA1,5V (nicht enthalten)
Richtcharakteristik:	Niere
Dynamisch:	>100dBu
Sensibilität (1000 Hz):	2,2 mV/Pa* (*1 Pa = 94 dB SPL)
Max. SPL:	135 dB (1% THD)
Betriebszeit:	>6 Stunden
Trägerfrequenzbereich:	606-630 MHz
RF-Ausgang:	10 mW
Stabilität:	±0,005 %
Frequenzabweichung:	±225 kHz
LED-Anzeigen:	Niedriger Batteriestand, Power On/Off
Zubehör:	4 Aufkleber zur Farbmarkierung, Mini-Schraubendreher
Störunterdrückung:	<-50 dBm
Abmessungen:	Ø 50 mm x L 260 mm
Gewicht:	0,36 kg
COM-42	
Typ:	Dual-Receiver, UHF-Synthese
Eingangsspannung:	100-240 V, 60-50 Hz
Stromversorgung:	15 VDC, 300 mA (Netzteil enthalten)
Leistungsaufnahme:	5W
Frequenzgang:	50-16,000Hz
Dynamisch:	>100dBu
Trägerfrequenzbereich:	606-630 MHz
Stabilität:	±0,005 %
Frequenzabweichung:	±225 kHz
Displayanzeigen:	Kanal, Frequenz, AF & RF
Steuerungen:	Ein/aus, Lautstärke, Kopplung, Up/Down
Signal-Rauschabstand:	>100 dB
Abmessungen:	210 x 210 x 48 mm (LxBxH)
Gewicht:	1 kg

Abmessungen

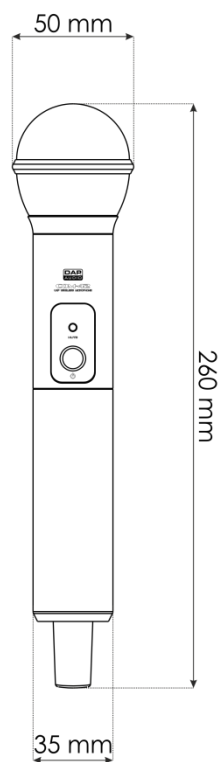
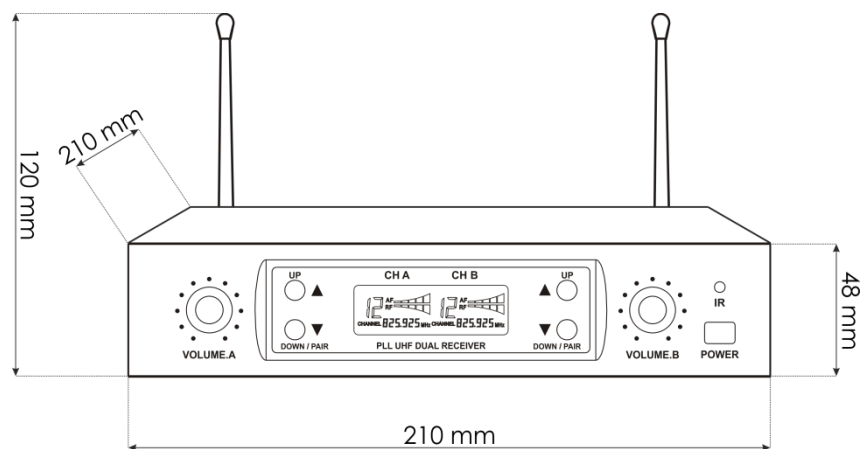

Unangekündigte Änderungen der technischen Daten und des Designs bleiben vorbehalten.



Website: www.Dap-audio.info
E-Mail: service@highlife.com



©2019 DAP Audio