

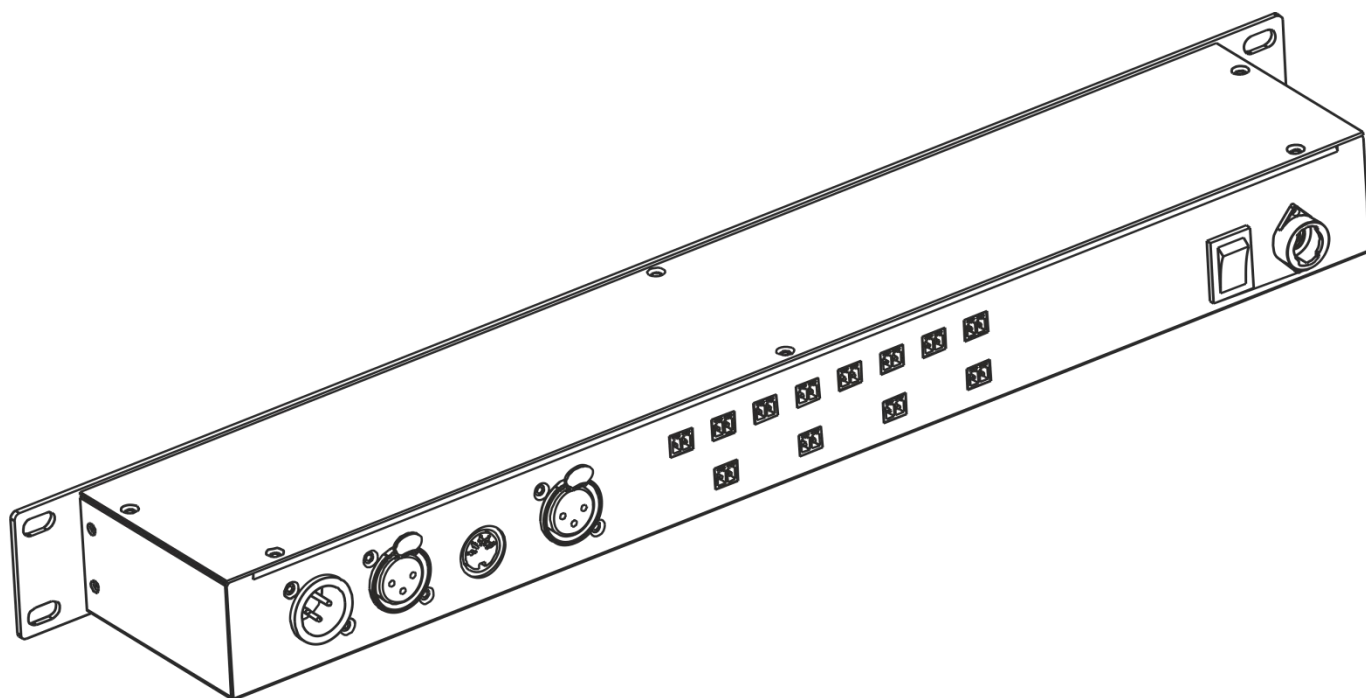

HANDLEIDING



NEDERLANDS

DR Pro Rack

V1

Bestelcode: 50821

Inhoudsopgave

Waarschuwing	3
Veiligheidsinstructies.....	3
Bepalingen voor het gebruik.....	5
Rigging	5
Aansluiting op de netspanning.....	5
Retourneren	6
Claims.....	6
Beschrijving van het apparaat	7
Voorzijde	7
Achterzijde	8
Installatie	8
Instellingen en gebruik	9
Besturingsstanden	9
Datakabels.....	9
Opstarten	10
1. DMX opnemen.....	11
1.1 Scenes opnemen	11
1.2 Shows opnemen.....	12
1.3 Chases toevoegen	13
1.4 Chases bewerken.....	14
1.5 Scenes verwijderen	15
1.6 Shows verwijderen.....	16
1.7 Chases verwijderen.....	17
2. Activeringsevenement	18
2.1. Tijdsevenement.....	19
2.1.1 Tijdsevenementen bewerken	21
2.1.2 Tijdsevenementen verwijderen.....	22
2.2. SMPTE/MTC-evenement.....	23
2.2.1 SMPTE/MTC-evenementen toevoegen	24
2.2.2 SMPTE/MTC-evenementen bewerken	25
2.2.3 SMPTE/MTC-evenementen verwijderen	26
2.3. DMX-activering	27
3. Geheugen toewijzen	28
4. Datum/tijd instellen	29
5. Set Password (wachtwoord instellen).....	29
6. Gegevensback-up.....	30
Bedieningspaneel.....	32
Besturingsstand.....	32
DMX-adrestoewijzing.....	32
Hoofdmenu opties.....	33
1. Handmatige besturing	33
2. Tijdsevenement	33
3. DMX-monitor.....	34
4. SMPTE/MIDI-activering	34
5. DMX-activering	34
6. Toestelversie.....	35
7. INSTELLEN EN BEWERKEN	35
DMX-kanalen	36
3 kanalen.....	36
Onderhoud	37
Problemen oplossen	37
Geen licht.....	37
Geen respons op DMX.....	37

Productspecificaties39

Waarschuwing



Lees voor uw eigen veiligheid deze handleiding zorgvuldig door voordat u het apparaat voor de eerste keer opstart!



Instructies bij het uitpakken

Pak bij ontvangst van dit product de doos onmiddellijk voorzichtig uit en controleer de inhoud. Controleer of alle onderdelen aanwezig zijn en dat er niets is beschadigd. Als u transportschade aan de onderdelen constateert of als de verpakking onjuist is behandeld, moet u de dealer hier onmiddellijk van op de hoogte brengen en het verpakkingsmateriaal bewaren voor inspectie. Bewaar de doos en alle verpakkingsmaterialen. Als een apparaat naar de fabriek moet worden geretourneerd, is het belangrijk dat deze in de originele doos en verpakkingsmateriaal wordt geretourneerd.

Uw levering omvat:

- Showtec DR Pro Rack
- DC-voedingsadapter 9V, 500 mA (1,5 m)
- USB-kabel (0,9m)
- Gebruikershandleiding

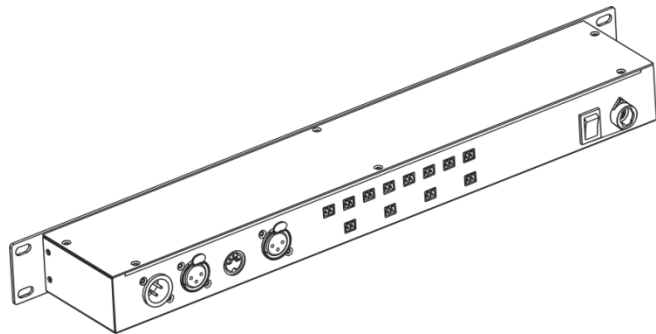

LET OP!

**Houd dit apparaat uit de buurt van regen en vocht!
Trek de stekker uit het stopcontact voordat u de behuizing opent!**



Veiligheidsinstructies

Iedereen die betrokken is bij de installatie, het gebruik en het onderhoud van dit apparaat moet:

- gekwalificeerd zijn
- de instructies in deze handleiding volgen



**LET OP! Wees voorzichtig bij wat u doet.
De hoge spanning op de kabels kan leiden tot
gevaarlijke elektrische schokken bij aanraking!**



Voordat u het apparaat voor de eerste keer aanzet, moet u controleren of deze bij het transport niet is beschadigd.

Raadpleeg bij eventuele schade uw dealer en gebruik het apparaat niet.

Om het apparaat in perfecte conditie te houden en het veilig te kunnen gebruiken, is het van essentieel belang dat de gebruiker de veiligheidsinstructies en de waarschuwingen in deze handleiding navolgt. Wees ervan bewust dat schade, veroorzaakt door wijzigingen aan het apparaat, niet wordt gedekt door de garantie.

Dit apparaat bevat geen onderdelen die door de gebruiker kunnen worden vervangen. Onderhoud dient alleen door gekwalificeerde technici te worden uitgevoerd.

BELANGRIJK:

De fabrikant neemt geen verantwoordelijkheid voor schade als gevolg van het niet naleven van instructies in deze handleiding, of door het aanbrengen van wijzigingen aan het apparaat.

- Zorg ervoor dat de voedingskabel nooit in contact komt met andere kabels! Wees bijzonder voorzichtig met de voedingskabel en alle aansluitingen met netspanning!
- Verwijder nooit waarschuwingen of informatiestickers van het apparaat.
- Dek de aarde-aansluiting nooit af.
- Laat geen kabels rondslingeren.
- Sluit dit apparaat niet aan op een dimmerpack.
- Schakel het apparaat niet snel achter elkaar aan en uit, dit kan de levensduur van het apparaat verkorten.
- Raak tijdens het gebruik de behuizing van het apparaat niet met blote handen aan. Laat het apparaat minstens 5 minuten afkoelen voordat u het aanraakt.
- Stel het apparaat niet bloot aan schokken en trillingen. Voorkom het gebruik van brute kracht tijdens de installatie of het gebruik van het apparaat.
- Gebruik het apparaat alleen binnenshuis en voorkom contact met water of andere vloeistoffen.
- Gebruik het apparaat uitsluitend na te controleren of de behuizing goed is afgesloten en dat alle schroeven goed zijn vastgedraaid.
- Gebruik het apparaat uitsluitend als u bekend bent met de functies.
- Voorkom blootstelling aan vuur en plaats het apparaat niet in de buurt van ontvlambare vloeistoffen of gassen.
- De behuizing moet tijdens het gebruik blijven gesloten.
- Laat altijd 50 cm ruimte vrij rond het apparaat, zodat de lucht goed kan circuleren.
- Als het apparaat niet in gebruik is of als het moet worden schoongemaakt, moet u de stekker uit het stopcontact halen. Gebruik altijd de stekker om het netsnoer uit het stopcontact te halen. Haal de stekker nooit uit het stopcontact door aan het netsnoer te trekken.
- Zorg dat het apparaat niet wordt blootgesteld aan extreme hitte, vocht of stof.
- Zorg ervoor dat de netspanning niet hoger is dan de spanning die op de achterzijde staat vermeld.
- Zorg ervoor dat het netsnoer niet bekneld raakt en gebruik het snoer niet als deze is beschadigd. Controleer van tijd tot tijd het apparaat en het netsnoer.
- Als het apparaat is gevallen of een klap heeft opgelopen, moet u onmiddellijk de stekker uit het stopcontact halen. Laat het apparaat voor gebruik nakijken door een gekwalificeerde technicus.
- Schakel het apparaat niet onmiddellijk in nadat het is blootgesteld aan grote temperatuurwisselingen (bv. na transport). Condens kan het apparaat beschadigen. Laat het apparaat uitgeschakeld op kamertemperatuur komen.
- Stop onmiddellijk met het gebruik van uw Showtec-apparaat als het niet goed werkt. Pak het apparaat zorgvuldig in (bij voorkeur in de oorspronkelijke verpakking) en retourneer het voor reparatie aan uw Showtec-dealer.
- Alleen voor gebruik door volwassenen. Lichteffecten moet buiten het bereik van kinderen worden geplaatst. Laat het draaiende apparaat nooit onbeheerd achter.
- Probeer niet de thermostaatschakelaar of de zekeringen te omzeilen.
- De gebruiker is verantwoordelijk voor de juiste plaatsing en gebruik van de DR Pro Rack. De fabrikant neemt geen verantwoordelijkheid voor schade als gevolg van misbruik of een onjuiste installatie van dit apparaat.
- Dit apparaat voldoet aan beschermingsklasse I. Het is daarom van essentieel belang dat de geel/groene aansluiting wordt geaard.
- Tijdens de eerste keer opstarten kan er wat rook of een vreemde geur uit het apparaat komen. Dit is normaal en betekent niet automatisch dat het apparaat defect is.
- Reparaties, onderhoud en elektrische aansluitingen dienen uitsluitend te worden uitgevoerd door een gekwalificeerde technicus.
- GARANTIE: Geldig tot één jaar na aankoopdatum.

Bepalingen voor het gebruik

- Dit apparaat is niet ontworpen voor continu gebruik. Regelmatige onderbrekingen in het gebruik zorgen ervoor dat het apparaat een lange tijd zonder defecten meegaat.
- De maximale omgevingstemperatuur $t_a = 40^{\circ}\text{C}$ mag nooit worden overschreden.
- De relatieve luchtvochtigheid mag niet hoger zijn dan 50%, met een omgevingstemperatuur van 40°C .
- Als dit apparaat op een andere wijze wordt gebruikt dan beschreven in deze handleiding, kan het product beschadigd raken en zal de garantie komen te vervallen.
- Ieder ander gebruik kan leiden tot gevaren als kortsluiting, brandwonden, elektrische schokken, het ontploffen van lampen, vastlopen enz.

Hiermee brengt u de veiligheid van uzelf en anderen in gevaar!

Rigging

Volg de Europese en nationale richtlijnen met betrekking tot het ophangen van apparatuur (rigging), opzetten van trussen en alle andere veiligheidskwesties.

Voer de installatie niet zelf uit!

Laat de installatie altijd uitvoeren door gekwalificeerd personeel!

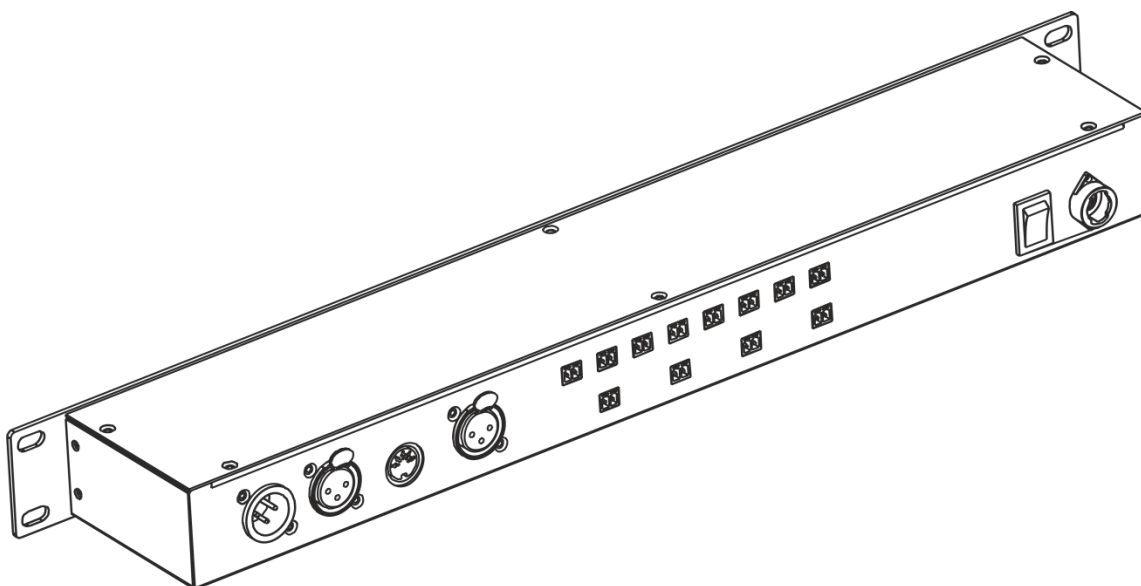

De DR Pro Rack kan op een vlakke podiumvloer worden geplaatst of in een 19 inch montagerack worden gemonteerd.

Onjuiste installatie kan ernstig letsel aan personen en ernstige schade aan eigendommen veroorzaken!

Aansluiting op de netspanning

Sluit het apparaat met de stekker aan op de netspanning.

Let er altijd op dat de juiste kleur kabel op de juiste plaats aangesloten wordt.

Internationaal	EU-kabel	VK-kabel	VS-kabel	Pen
L	BRUIN	ROOD	GEEL/KOPER	FASE
N	BLAUW	ZWART	ZILVER	NUL
	GEEL/GROEN	GROEN	GROEN	AARDE

Zorg ervoor dat het apparaat altijd goed is geaard!



Retourneren



Geretourneerd handelswaar moet voldoende gefrankeerd en in de originele verpakking worden verzonden. Verzending onder rembours of via een antwoordnummer is niet mogelijk.

De verpakking moet duidelijk zijn voorzien van het retournummer (RMA-nummer). Producten die worden geretourneerd zonder retournummer worden geweigerd. Highlite zal aldus geretourneerde goederen of eventuele aansprakelijkheid niet accepteren. Bel Highlite 0031-455667723 of stuur een e-mail naar aftersales@highlite.nl en vraag een retournummer aan voordat u het apparaat verstuurt. Zorg dat u het modelnummer, serienummer en een korte beschrijving van de reden voor retourneren bij de hand hebt. Verpak het apparaat goed, schade tijdens verzending als gevolg van ondeugdelijke verpakking komt voor rekening van de klant. Highlite behoudt zich het recht voor naar eigen goeddunken product(en) te repareren of te vervangen. Als suggestie willen we aangeven dat een stevige verpakking zoals gebruikt door UPS, of een dubbelwandige doos altijd een veilige keuze is.

Opmerking: Als u een retournummer ontvangt, noteer dan de volgende informatie en sluit die bij in de doos:

- 01) Uw naam
- 02) Uw adres
- 03) Uw telefoonnummer
- 04) Een korte beschrijving van het probleem

Claims

De klant is verplicht om de geleverde goederen onmiddellijk na ontvangst te controleren op tekortkomingen en/of zichtbare gebreken, of deze controle uit te voeren na aankondiging dat de goederen ter beschikking staan. Schade die optreedt tijdens de verzending valt onder de verantwoordelijkheid van de pakketdienst en de schade moet daarom bij ontvangst van de handelswaar aan de koerier worden gemeld.

Het is de verantwoordelijkheid van de klant om transportschade te melden en te claimen bij de pakketdienst. Transportschade moet binnen één dag na ontvangst van de verzending bij ons worden gemeld.

Eventuele retourzendingen moeten altijd gefrankeerd worden verzonden. De retourzending moet vergezeld gaan van een brief met de reden voor retourzending. Onvoldoende gefrankeerde retourzendingen worden geweigerd, tenzij anders schriftelijk overeengekomen.

Klachten die op ons betrekking hebben, moeten binnen tien werkdagen na ontvangst van de factuur schriftelijk of per fax worden ingediend. Na deze periode worden klachten niet meer in behandeling genomen.

Klachten worden alleen in behandeling genomen als de klant tot dusver aan alle voorwaarden van de overeenkomst heeft voldaan, ongeacht de overeenkomst waaruit deze verplichting kan worden afgeleid.

Beschrijving van het apparaat

Funcies

De DR Pro Rack is een nuttig hulpmiddel voor het bewaren van DMX-waarden van complete scenes, chases of shows. De totale opnametijd is 5 uur, verdeeld over 8 geheugenkanalen. De basisfuncties zijn makkelijk te besturen met de directe afspeelknoppen op het voorpaneel, wat het ideaal maakt voor minder technische gebruikers.

Het apparaat kan worden vergrendeld met een wachtwoord.

- Ingangsspanning: 100-240V, 60/50 Hz
- Voeding: 9~12V DC-voedingsadapter, 500 mA
- Stroomverbruik: 5W
- Datasignaal: DMX/MIDI/SMPTE
- Besturingsstanden: DMX-opnamestand, tijdactivering, SMPTE/MIDI-activering, DMX-activering, DMX-monitor
- Intern geheugen: 2G
- Extern geheugen: <8G
- Ondersteuning voor SD-kaart en USB
- Aansluitingen: 3-pin XLR IN en OUT, SD-kaartopening, 5-pin MIDI IN
- SMPTE-aansluiting: 3-pin XLR IN
- 8 geheugenkanalen voor scenes, chases en shows
- 5 uur opnametijd
- Besturingsprotocol: DMX-512 of DMX-1000K
- LCD-display voor gemakkelijke instelling
- IP-classificatie: IP20
- Afmetingen: 482 x 78 x 44 mm (LxBxH); 19 inch x 1HE (LxH)
- Gewicht: 1,2 kg

Voorzijde

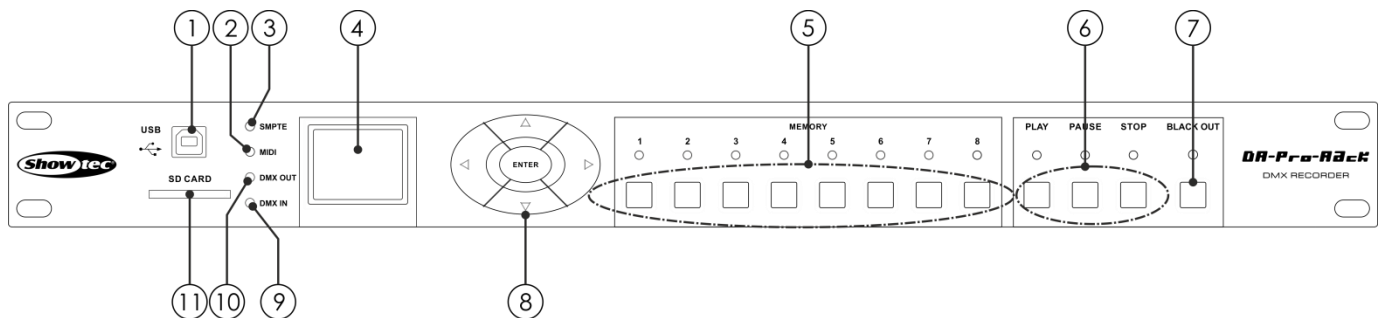

Afb. 01

01) USB B-aansluiting

Deze aansluiting kan worden gebruikt om de DR Pro Rack op uw pc aan te sluiten, voor het importeren/exporteren van gegevens. De DR Pro Rack wordt weergegeven als een externe harde schijf op uw pc. Houd er wel rekening mee dat de bestanden die moeten worden herkend door de DR Pro Rack, niet langer dan 8 tekens mogen zijn.

02) Led-indicator MIDI

Dit indicatielampje geeft licht wanneer er een MIDI-signaal wordt ontvangen in de stand SMPTE/MIDI-activering.

03) Led-indicator SMPTE

Dit indicatielampje geeft licht wanneer er een SMPTE-signaal wordt ontvangen in de stand SMPTE/MIDI-activering.

04) LCD-display

05) Geheugenknoppen 1-8

Druk op de knoppen om het gewenste geheugenkanaal te laden in de handmatige stand.

06) AFspeLEN/PAUZEREN/STOPPEN

Druk op de knoppen voor het afspelen, pauzeren of stoppen van uw opgenomen data.

- 07) **BLACKOUT**
Druk op de knop om de DMX-output te besturen in de handmatige stand.
- 08) **LINKS/RECHTS/OMHOOG/OMLAAG/ENTER**
Druk op de knoppen de beschikbare opties te schakelen.
- 09) **Led-indicator DMX-input**
Dit indicatielampje geeft licht wanneer er een DMX-sigitaal wordt ontvangen.
- 10) **Led-indicator DMX-output**
Dit indicatielampje geeft licht wanneer er een DMX-sigitaal wordt verzonden naar de andere verbonden apparaten.
- 11) **SD-kaartopening**
Gebruik deze opening om een SD-kaart in te plaatsen voor de overdracht van gegevens.

Achterzijde

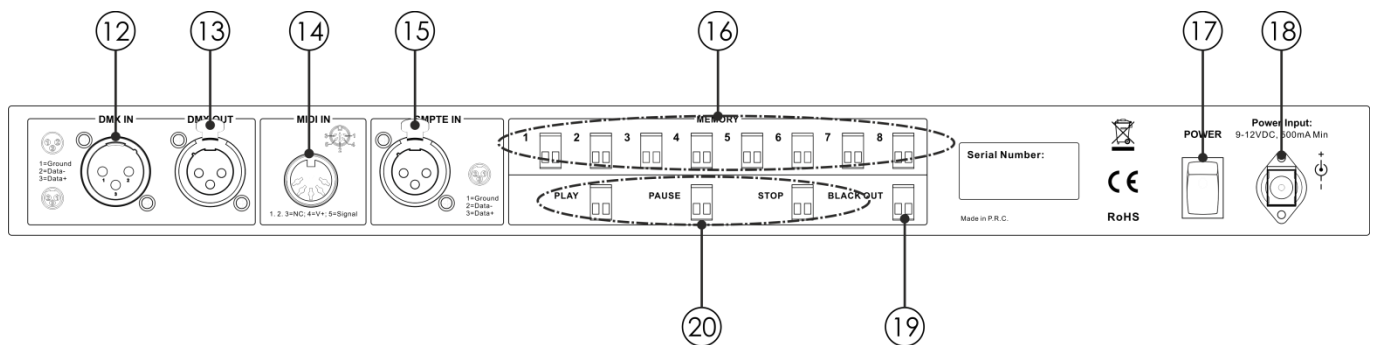

Afb. 02

- 12) **3-pin DMX-signaalaansluiting IN**
Gebruik een 3-pin XLR-kabel om DMX-gegevens van een lichtcontroller naar de DR Pro Rack te sturen.
- 13) **3-pin DMX-signaalaansluiting OUT**
Gebruik een 3-pin XLR-kabel om DMX-gegevens van de DR Pro Rack naar de aangesloten lichtfixtuur te sturen.
- 14) **5-pin MIDI-signaalaansluiting IN**
Gebruik een 5-pin MIDI-kabel om de DR Pro Rack aan te sluiten op een MIDI-bron. Met uw MIDI-bron kunt u de opgenomen scènes, shows en chases laden.
- 15) **3-pin XLR SMPTE-signaalaansluiting IN**
Gebruik een 3-pin XLR-kabel om een SMPTE-sigitaal naar de DR Pro Rack te sturen.
- 16) **2-pin geheugenaansluitingen 1-8**
Verbind deze aansluitingen op een afstandsbediening. Op deze manier hoeft u de geheugenknoppen 1-8 (05) niet meer in te drukken.
- 17) **Schakelaar stroom aan/uit**
- 18) **DC 9V, 500mA voedingsaansluiting**
Sluit de meegeleverde DC 9V, 500mA voedingsadapter aan.
- 19) **2-pin BLACKOUT-aansluiting 1-8**
Verbind deze aansluitingen op een afstandsbediening. Op deze manier hoeft u de BLACKOUT-knop (07) niet meer in te drukken.
- 20) **2-pin aansluitingen AFspeLEN/PAUZEREN/STOPPEN**
Verbind deze aansluitingen op een afstandsbediening. Op deze manier hoeft u de knoppen AFspeLEN/PAUZEREN/STOPPEN (06) niet meer in te drukken.

Installatie

Verwijder alle verpakkingsmaterialen van de DR Pro Rack. Controleer of alle schuimplastic en opvulmaterialen zijn verwijderd. Sluit alle kabels aan.

Steek de stekker niet in het stopcontact tot het gehele systeem goed is opgesteld en aangesloten. Haal altijd de stekker uit het stopcontact voordat u het apparaat schoonmaakt of reparaties uitvoert. Schade als gevolg van het niet naleven van deze instructie valt niet onder de garantie.

Instellingen en gebruik

Volg de onderstaande aanwijzingen aangezien deze betrekking hebben op de besturingsstand van uw voorkeur.

Voordat u de stekker in het stopcontact steekt, moet u altijd controleren of de netspanning overeenkomt met de specificaties van het product. Gebruik een product dat bedoeld is voor 120 V niet op een netspanning van 230 V, of omgekeerd.

Besturingsstanden

Er zijn 5 standen:

- DMX-opnamestand
- Tijdactivering
- SMPTE/MIDI-activering
- DMX-activering
- DMX-monitor

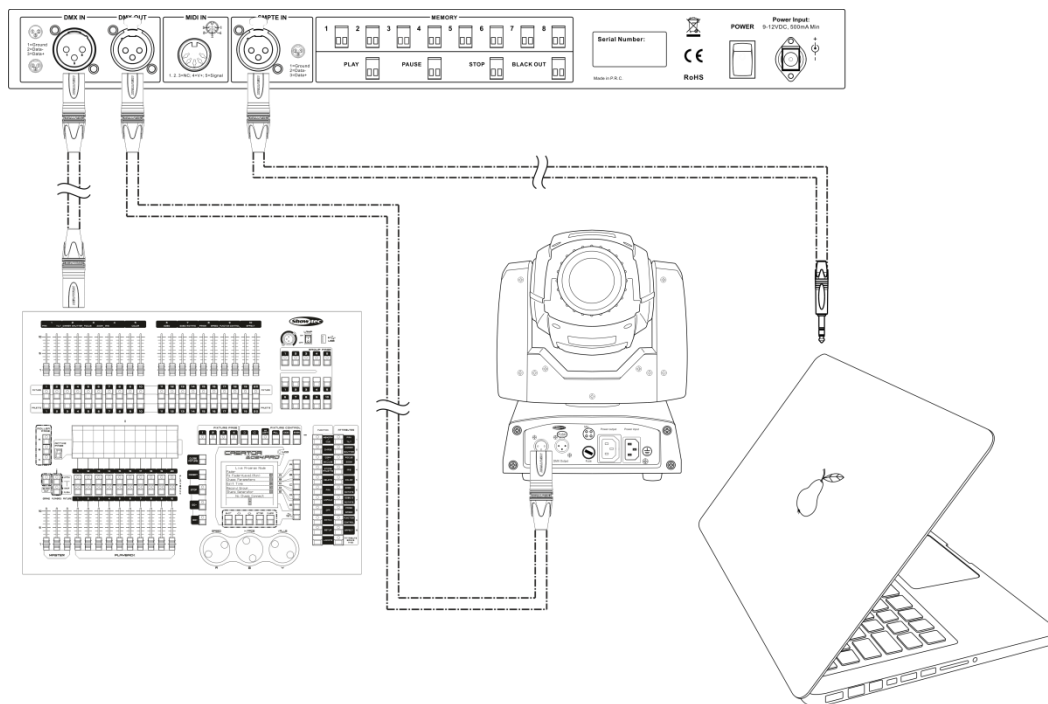

Afb. 03

Opmerking: Sluit alle kabels aan voordat de stekker in het stopcontact wordt gestoken

Datakabels

Voor het koppelen van fixtures heeft u datakabels nodig. U kunt door DAP Audio gecertificeerde DMX-kabels direct bestellen bij de dealer/distributeur, of deze zelf maken. Als u ervoor kiest uw eigen kabels te maken, moet u data-grade-kabels gebruiken met een hoge signaalkwaliteit die minder gevoelig zijn voor elektromagnetische interferentie.

DAP Audio DMX-datakabels

- DAP Audio Basic microfoonkabel voor allround gebruik. bal. XLR/M 3-pin > XLR/F 3-pin. **Bestelcode** FL01150 (1,5 m), FL013 (3 m), FL016 (6 m), FL0110 (10 m), FL0115 (15 m), FL0120 (20 m).
- DAP Audio X-type datakabel XLR/M 3-pin > XLR/F 3-pin. **Bestelcode** FLX0175 (0,75 m), FLX01150 (1,5 m), FLX013 (3 m), FLX016 (6 m), FLX0110 (10 m).
- DAP Audiokabel voor de veeleisende gebruiker, met uitzonderlijke geluidskwaliteit en een stekker gemaakt door Neutrik®. **Bestelcode** FL71150 (1,5 m), FL713 (3 m), FL716 (6 m), FL7110 (10 m).
- DAP Audiokabel voor de veeleisende gebruiker, met uitzonderlijke geluidskwaliteit en een stekker gemaakt door Neutrik®. **Bestelcode** FL7275 (0,75 m), FL72150 (1,5 m), FL723 (3 m), FL726 (6 m), FL7210 (10 m).
- DAP Audio 110 Ohm-kabel met digitale signaaloverdracht. **Bestelcode** FL0975 (0,75 m), FL09150 (1,5 m), FL093 (3 m), FL096 (6 m), FL0910 (10 m), FL0915 (15 m), FL0920 (20 m).

Opstarten

- 01) Houd wanneer het apparaat is ingeschakeld de knop **MENU** 3 seconden ingedrukt om het hoofdmenu te openen. Het display toont:

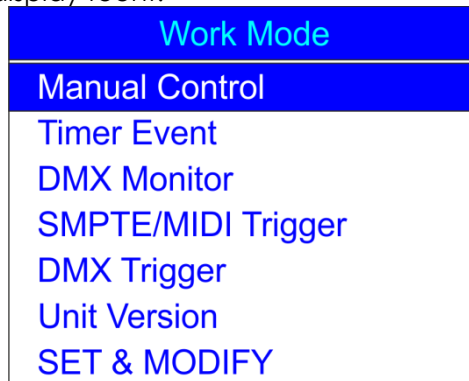

- 02) Druk op de knoppen **OMHOOG/OMLAAG**, kies SET & MODIFY (instellen en bewerken) en druk op de knop **ENTER** om het menu te openen. Het display toont:



- 03) Druk **in de volgende volgorde** op de geheugenknoppen **(05): 1, 2, 3, 4** om het wachtwoord in te voeren. Het display toont:

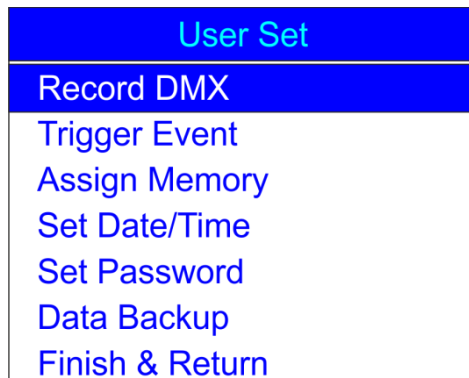

1. DMX opnemen

Met dit menu kunt u de opname-instellingen van de scene, show en chase instellen.

- 01) Druk op de knoppen **OMHOOG/OMLAAG** om Record DMX (DMX opnemen) te kiezen en druk op de knop **ENTER** om het menu te openen.
- 02) Het display toont:

**1.1 Scenes opnemen**

Met dit menu kunt u scenes opnemen, die vervolgens kunnen worden gebruikt om chases te maken.

- 01) Druk op de knoppen **OMHOOG/OMLAAG** om Record Scene (scene opnemen) te kiezen en druk op de knop **ENTER** om het menu te openen. Het display toont:

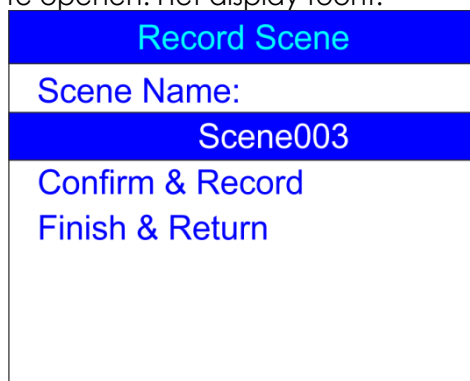

- 02) Druk op de knoppen **OMHOOG/OMLAAG** om de naam van de scene te kiezen en druk op de knop **ENTER**.
- 03) Druk op de knoppen **LINKS/RECHTS/OMHOOG/OMLAAG** om de tekens te selecteren/bewerken om uw scene een andere naam te geven.
- 04) Zodra de naam van de scene is aangepast, drukt u op de knop **ENTER** om op te slaan.
- 05) Druk op de knoppen **OMHOOG/OMLAAG** om Confirm & Record (bevestigen en opnemen) te kiezen en druk op de knop **ENTER**.
- 06) De scene is opgeslagen.
- 07) Herhaal stappen 1-6 zo vaak als u wilt.
- 08) Druk op de knoppen **OMHOOG/OMLAAG**, kies Finish & Return (voltooien en terugkeren) en druk op de knop **ENTER** om terug te keren naar het vorige menu.

1.2 Shows opnemen

Met dit menu kunt u shows opnemen.

- 01) Druk terwijl u zich in het menu Record DMX (DMX opnemen) bevindt op de knoppen **OMHOOG/OMLAAG** om Record Show (show opnemen) te kiezen. Het display toont:



- 02) Druk op de knop **ENTER** om het menu te openen. Het display toont:

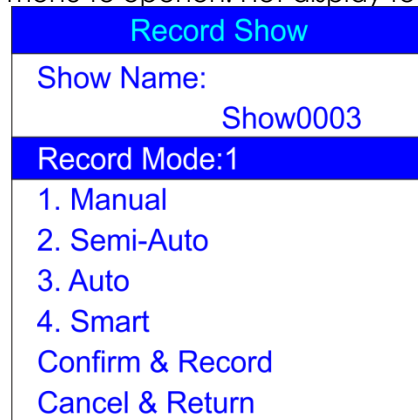

- 03) Druk op de knoppen **OMHOOG/OMLAAG** om de naam van de scene te kiezen en druk op de knop **ENTER**.
- 04) Druk op de knoppen **LINKS/RECHTS/OMHOOG/OMLAAG** om de tekens te selecteren/bewerken om uw show een andere naam te geven.
- 09) Zodra de naam van de show is aangepast, drukt u op de knop **ENTER** om op te slaan.
- 05) Druk op de knoppen **OMHOOG/OMLAAG** om Record Mode (opnamestand) te selecteren.
- 06) Druk op de knop **ENTER** om de huidige opnamestand te bewerken.
- 07) Druk op de knoppen **OMHOOG/OMLAAG** om een van de volgende opnamestanden te selecteren:
- 1. Manual (handmatig):** In deze stand moet u de knop **AFSPELEN** indrukken voor het starten en de knop **STOP** voor het stoppen van de opname.
 - 2. Semi-auto (half automatisch):** In deze stand start de opname automatisch maar moet u op de knop **STOP** drukken voor het stoppen van de opname.
 - 3. Auto (automatisch):** In deze stand start de opname zodra DMX-gegevens worden ontvangen. De opname stopt wanneer er geen DMX-gegevens worden gedetecteerd.
 - 4. Smart (slim):** Deze stand wordt in combinatie met DMX-gegevens gebruikt die onderworpen zijn aan veranderingen, wanneer deze worden verzonden. Onder normale omstandigheden veranderen DMX-gegevens niet.
- 08) Als u de gewenste opnamestand hebt geselecteerd, drukt u op de knop **ENTER** om op te slaan.
- 09) Indien u besluit om geen show op te nemen, drukt u op de knoppen **OMHOOG/OMLAAG** om Cancel & Return (annuleren en terugkeren) te kiezen en drukt u op de knop **ENTER** om terug te keren naar het vorige menu.

- 10) Indien u besluit om wel een show op te nemen, drukt u op de knoppen **OMHOOG/OMLAAG** om Confirm & Record (bevestigen en opnemen) te kiezen en drukt op de knop **ENTER** om het menu te openen. Het display toont:

Manual Record
Start Record
Stop & Return
Elapse:01:23
Check DMX...

- 11) Druk op de knoppen **OMHOOG/OMLAAG** om Start Record (opnemen starten) te kiezen en druk op de knop **ENTER** om het opnemen te starten.
- 12) Druk nogmaals op de knop **ENTER** om de opname te pauzeren, en druk nog een keer om dit te hervatten.
- 13) Indien de opname is voltooid, drukt u op de knoppen **OMHOOG/OMLAAG** om Stop & Return (stoppen en terugkeren) te kiezen en drukt op de knop **ENTER** om terug te keren naar het vorige menu.

1.3 Chases toevoegen

Met dit menu kunt u een chase toevoegen, die bestaat uit de eerder opgeslagen scenes.

- 01) Druk terwijl u zich in het menu Record DMX (DMX opnemen) bevindt op de knoppen **OMHOOG/OMLAAG** om Add Chase (chase toevoegen) te kiezen. Het display toont:

Record DMX
Record Scene
Record Show
Add Chase
Edit Chase
Delete Scene
Delete Show
Delete Chase
Finis & Return

- 02) Druk op de knop **ENTER** om het menu te openen. Het display toont:

Add Chase
Chase Name:
CHASE001
Cur-Step 002/001
SCENE01. 025/026
HoldTime 00:05
FadeTime 00:05
Confirm & Save
Finish & Return

- 03) Druk op de knoppen **OMHOOG/OMLAAG** om de naam van de chase te kiezen en druk op de knop **ENTER**.

- 04) Druk op de knoppen **LINKS/RECHTS/OMHOOG/OMLAAG** om de tekens te selecteren/bewerken om uw chase een andere naam te geven.
- 05) Zodra de naam van de chase is aangepast, drukt u op de knop **ENTER** om op te slaan.
- 06) Druk op de knoppen **OMHOOG/OMLAAG** om tussen de volgende opties te schakelen:
Cur-Step (huidige stap): Toont de huidige stap/totale hoeveelheid stappen.
SCENE01 :toont de naam van de huidige scene en het nummer van de huidige scene/de totale hoeveelheid scenes.
HoldTime (holdtijd): Druk op de knop **ENTER** om de holdtijd te bewerken. Druk op de knoppen **LINKS/RECHTS/OMHOOG/OMLAAG** om de tijdwaarden te selecteren/bewerken. Druk op de knop **ENTER** om op te slaan.
FadeTime (fadetijd): Druk op de knop **ENTER** om de fadetijd te bewerken. Druk op de knoppen **LINKS/RECHTS/OMHOOG/OMLAAG** om de tijdwaarden te selecteren/bewerken. Druk op de knop **ENTER** om op te slaan.
- 07) Wanneer alle opties zijn aangepast, drukt u op de knoppen **OMHOOG/OMLAAG** om Confirm & Save (bevestigen en opslaan) te kiezen en drukt op de knop **ENTER** om uw chase op te slaan en terug te keren naar het vorige menu.

1.4 Chases bewerken

Met dit menu kunt u al uw chases bewerken.

- 01) Druk terwijl u zich in het menu Record DMX (DMX opnemen) bevindt op de knoppen **OMHOOG/OMLAAG** om Edit Chase (chase bewerken) te kiezen. Het display toont:

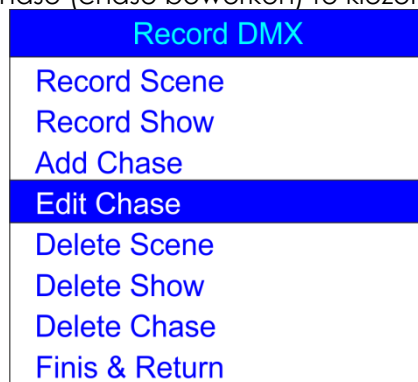

- 02) Druk op de knop **ENTER** om het menu te openen. Het display toont:

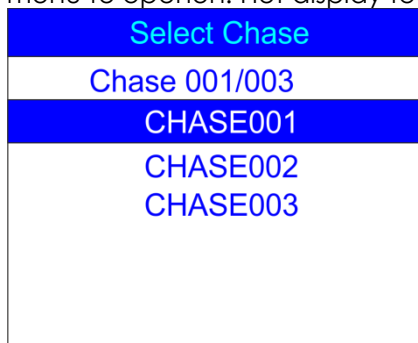

- 03) Druk op de knoppen **OMHOOG/OMLAAG** om tussen de beschikbare chases te schakelen:

04) Druk op de knop **ENTER** om de gewenste chase te openen. Het display toont:

Edit Chase	
Chase Name:	
CHASE001	
Cur-Step	001/004
SCENE01.	025/026
HoldTime	00:05
FadeTime	00:05
Insert Step After	
Delete Current Step	
Confirm & Return	

- 05) Alle opties werken op dezelfde manier als **Chases toevoegen**, stappen 3-7, pagina's 13-14.
- 06) Druk op de knoppen **OMHOOG/OMLAAG** om de naam van de huidige scene te kiezen en druk op de knop **ENTER** om het menu te openen. Druk op de knoppen **OMHOOG/OMLAAG** om tussen de beschikbare scenes te schakelen.
- 07) Druk op de knoppen **OMHOOG/OMLAAG** om Insert Step After (stap toevoegen na) te kiezen en druk op de knop **ENTER** om de eerder geselecteerde toe te voegen als een nieuwe stap van de geselecteerde chase.
- 08) Als u een scene wilt verwijderen, drukt u op de knoppen **OMHOOG/OMLAAG** om Delete Current Step (huidige stap verwijderen) te kiezen en drukt op de knop **ENTER** om te bevestigen.
- 09) Wanneer alle benodigde veranderingen zijn gemaakt, drukt u op de knoppen **OMHOOG/OMLAAG** om Confirm & Return (bevestigen en terugkeren) te kiezen en drukt op de knop **ENTER** om de veranderingen op te slaan en terug te keren naar het vorige menu.

1.5 Scenes verwijderen

Met dit menu kunt u geselecteerde scenes verwijderen.

- 01) Druk terwijl u zich in het menu Record DMX (DMX opnemen) bevindt op de knoppen **OMHOOG/OMLAAG** om Delete Scene (scene verwijderen) te kiezen. Het display toont:

Record DMX
Record Scene
Record Show
Add Chase
Edit Chase
Delete Scene
Delete Show
Delete Chase
Finis & Return

- 02) Druk op de knop **ENTER** om het menu te openen. Het display toont:

Delete Scene
Scene 001/026
SCENE001
SCENE002
SCENE003
SCENE004
SCENE005
SCENE006

03) Druk op de knop **ENTER** om de gewenste scene te selecteren. Het display toont:

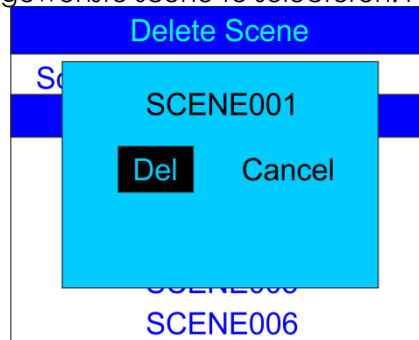

- 04) Druk op de knop **ENTER** om de gewenste scene te verwijderen of, indien u de scene wilt bewaren, druk op de knoppen **LINKS/RECHTS** om Cancel (annuleren) te kiezen en druk op de knop **ENTER** om te bevestigen.
- 05) Druk op de knoppen **OMHOOG/OMLAAG** om Return (terugkeren) te kiezen en druk op de knop **ENTER** om terug te keren naar het vorige menu.

1.6 Shows verwijderen

Met dit menu kunt u geselecteerde shows verwijderen.

- 01) Druk terwijl u zich in het menu Record DMX (DMX opnemen) bevindt op de knoppen **OMHOOG/OMLAAG** om Delete Show (show verwijderen) te kiezen. Het display toont:

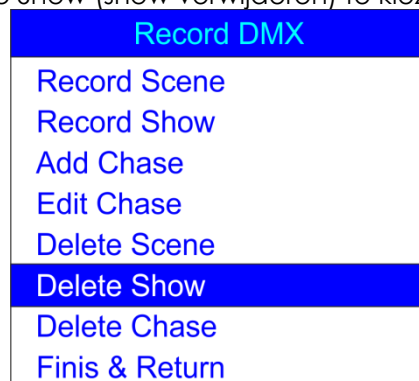

- 02) Druk op de knop **ENTER** om het menu te openen. Het display toont:



03) Druk op de knop **ENTER** om de gewenste scene te selecteren. Het display toont:

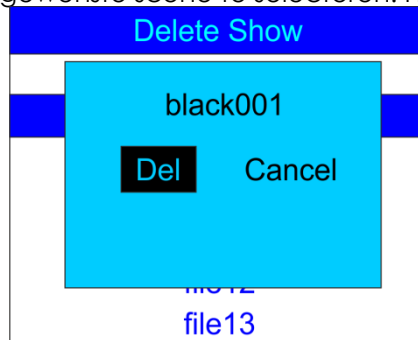

- 04) Druk op de knop **ENTER** om de gewenste show te verwijderen of, indien u de show wilt bewaren, druk op de knoppen **LINKS/RECHTS** om Cancel (annuleren) te kiezen en druk op de knop **ENTER** om te bevestigen.
- 05) Druk op de knoppen **OMHOOG/OMLAAG** om Return (terugkeren) te kiezen en druk op de knop **ENTER** om terug te keren naar het vorige menu.

1.7 Chases verwijderen

Met dit menu kunt u geselecteerde chases verwijderen.

- 01) Druk terwijl u zich in het menu Record DMX (DMX opnemen) bevindt op de knoppen **OMHOOG/OMLAAG** om Delete Chase (chase verwijderen) te kiezen. Het display toont:

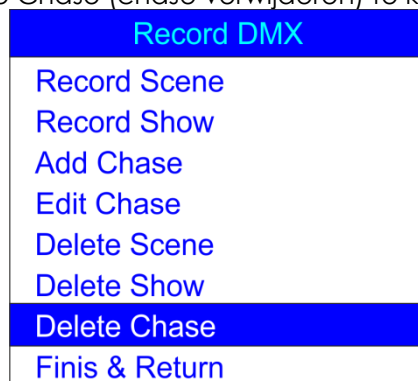

- 02) Druk op de knop **ENTER** om het menu te openen. Het display toont:

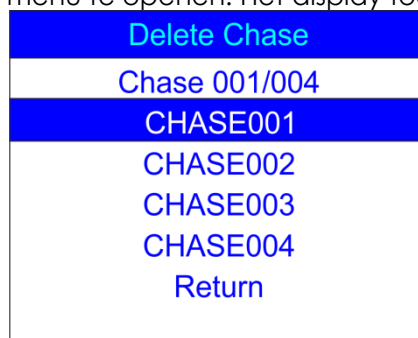

03) Druk op de knop **ENTER** om de gewenste chase te selecteren. Het display toont:

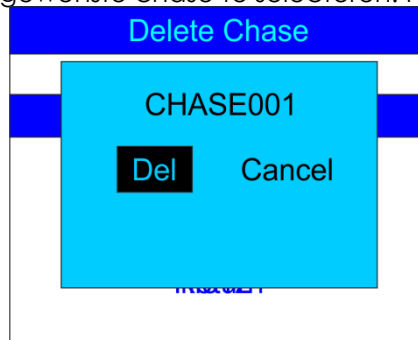

- 04) Druk op de knop **ENTER** om de gewenste chase te verwijderen of, indien u de chase wilt bewaren, druk op de knoppen **LINKS/RECHTS** om Cancel (annuleren) te kiezen en druk op de knop **ENTER** om te bevestigen.
- 05) Druk op de knoppen **OMHOOG/OMLAAG** om Return (terugkeren) te kiezen en druk op de knop **ENTER** om terug te keren naar het vorige menu.

2. Activeringsevenement

Met dit menu kunt u tijdsevenementen instellen.

01) Druk terwijl u zich in het menu SET & MODIFY (instellen en bewerken) bevindt op de knoppen **OMHOOG/OMLAAG** om een activeringsevenement te kiezen. Het display toont:



02) Druk op de knop **ENTER** om het menu te openen. Het display toont:



2.1. Tijdsevenement

Met dit menu kunt tijdperiodes instellen waarin de DR Pro Rack de gewenste acties zal uitvoeren.

- 01) Druk op de knoppen **OMHOOG/OMLAAG** om Time Event (tijdsevenement) te kiezen en druk op de knop **ENTER** om het menu te openen.
Het display toont:

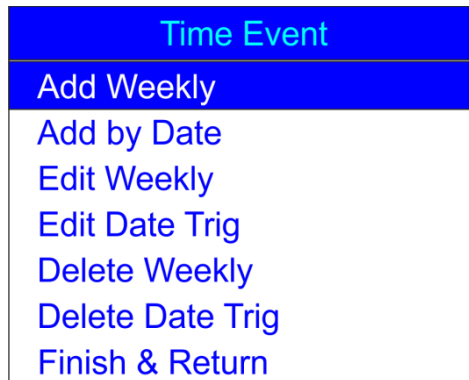

- 02) Druk op de knoppen **OMHOOG/OMLAAG** om Add Weekly (wekelijks toevoegen) te kiezen en druk op de knop **ENTER** om het menu te openen. Het display toont:

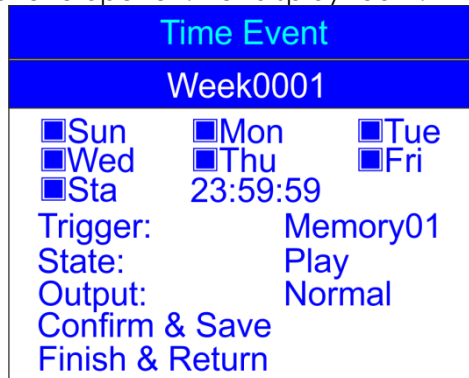

- 03) Druk op de knoppen **OMHOOG/OMLAAG** om de naam van het evenement te kiezen en druk op de knop **ENTER** om zijn naam te bewerken.
- 04) Druk op de knoppen **LINKS/RECHTS/OMHOOG/OMLAAG** om de tekens te selecteren/bewerken. Zodra de naam is aangepast, drukt u op de knop **ENTER** om te bevestigen.
- 05) Druk op de knoppen **OMHOOG/OMLAAG** om de naam van de dag te kiezen waarop het evenement plaats moet vinden.
- 06) Druk op de knop **ENTER** om de bewerkingsstand te openen.
- 07) Druk op de knoppen **LINKS/RECHTS/OMHOOG/OMLAAG** voor het selecteren en activeren/deactiveren van de gewenste dag van de week, evenals de starttijd.
- 08) Wanneer alle veranderingen zijn gemaakt, drukt u op de knop **ENTER** om te bevestigen.
- 09) Druk op de knoppen **OMHOOG/OMLAAG** om Trigger (activering) te kiezen en druk op de knop **ENTER** om het menu te openen.
- 10) Druk op de knoppen **OMHOOG/OMLAAG** om een van de beschikbare opties te kiezen:
 - **Memory 1-8 (geheugen 1-8)**: kies een van de 8 geheugenkanalen.
 - **Play Memo (geheugen afspelen)**: het apparaat zal alle 8 beschikbare geheugenkanalen afspelen.
 - **StopMemo (geheugen stoppen)**: het apparaat stopt het afspelen van het geheugen.
 - **BlackOutMe (blackout van geheugen)**: het apparaat zal de weergave dempen.
- 11) Druk op de knoppen **OMHOOG/OMLAAG** om State (staat) te kiezen en druk op de knop **ENTER** om het menu te openen.
- 12) Druk op de knoppen **OMHOOG/OMLAAG** om een van de 3 opties te kiezen: Afspelen/pauzeren/stoppen
- 13) Druk op de knoppen **OMHOOG/OMLAAG** om Output (output) te kiezen en druk op de knop **ENTER** om het menu te openen.

- 14) Druk op de knoppen **OMHOOG/OMLAAG** om een van de 2 opties te kiezen: Normal (normaal) of BlackOut (blackout).
- 15) Druk op de knop **ENTER** om uw keuze te bevestigen.
- 16) Zodra de veranderingen zijn gemaakt, drukt u op de knoppen **OMHOOG/OMLAAG** om Confirm & Save (bevestigen en opslaan) te kiezen en drukt op de knop **ENTER** om het evenement op te slaan.
- 17) Druk op de knoppen **OMHOOG/OMLAAG** om Finish & Return (voltooien en terugkeren) te kiezen en drukt op de knop **ENTER** om terug te keren naar het vorige menu.
- 18) Ga terug naar stap 1, druk op de knoppen **OMHOOG/OMLAAG** om Add by Date (op datum toevoegen) te kiezen en drukt op de knop **ENTER** om het menu te openen. Het display toont:



- 19) Druk op de knoppen **OMHOOG/OMLAAG** om de naam van het evenement te kiezen en drukt op de knop **ENTER**.
- 20) Druk op de knoppen **LINKS/RECHTS/OMHOOG/OMLAAG** om de tekens te selecteren/bewerken.
- 21) Zodra de naam is aangepast, drukt u op de knop **ENTER** om te bevestigen.
- 22) Druk op de knoppen **OMHOOG/OMLAAG** om Date (datum) te kiezen en drukt op de knop **ENTER** om het menu te openen.
- 23) Druk op de knoppen **LINKS/RECHTS/OMHOOG/OMLAAG** om de gewenste maand en dag in te stellen
- 24) Druk op de knop **ENTER** om te bevestigen.
- 25) Druk op de knoppen **OMHOOG/OMLAAG** om Trigger (activering) te kiezen en drukt op de knop **ENTER** om het menu te openen.
- 26) Druk op de knoppen **OMHOOG/OMLAAG** om een van de beschikbare opties te kiezen:
 - **Memory 1-8 (geheugen 1-8)**: kies een van de 8 geheugenkanalen.
 - **Play Memo (geheugen afspelen)**: het apparaat zal alle 8 beschikbare geheugenkanalen afspelen.
 - **StopMemo (geheugen stoppen)**: het apparaat stopt het afspelen van het geheugen.
 - **BlackOutMe (blackout van geheugen)**: het apparaat zal de weergave dempen.
 - **No Memory (geen geheugen)**: er wordt geen geheugen gekozen.
- 27) Druk op de knoppen **OMHOOG/OMLAAG** om State (staat) te kiezen en drukt op de knop **ENTER** om het menu te openen.
- 28) Druk op de knoppen **OMHOOG/OMLAAG** om een van de 3 opties te kiezen: Afspelen/pauzeren/stoppen
- 29) Druk op de knoppen **OMHOOG/OMLAAG** om Output (output) te kiezen en drukt op de knop **ENTER** om het menu te openen.
- 30) Druk op de knoppen **OMHOOG/OMLAAG** om een van de 2 opties te kiezen: Normal (normaal) of BlackOut (blackout).
- 31) Druk op de knop **ENTER** om uw keuze te bevestigen.

2.1.1 Tijdsevenementen bewerken

Met dit menu kunt u de eerder gemaakt tijdsevenementen bewerken.

- 01) Druk in het menu Time Event (tijdsevenement) op de knoppen **OMHOOG/OMLAAG** om Edit Weekly (wekelijks bewerken) te kiezen en druk op de knop **ENTER** om het menu te openen. Het display toont:

Time Event		
Week0001		
<input type="checkbox"/> Sun	<input type="checkbox"/> Mon	<input type="checkbox"/> Tue
<input type="checkbox"/> Wed	<input type="checkbox"/> Thu	<input type="checkbox"/> Fri
<input type="checkbox"/> Sta	23:59:59	
Trigger:	Memory01	
State:	Play	
Output:	Normal	
◀ Select Event ▶		
Finish & Return		

- 02) Druk op de knoppen **OMHOOG/OMLAAG** om Select Event (Evenement selecteren) te kiezen om het evenement te kiezen dat u wilt bewerken.
- 03) De bewerking kan op precies dezelfde manier worden uitgevoerd als het maken van een wekelijks evenement (stappen 1-17, pagina's 19-20).
- 04) Zodra alle veranderingen zijn gemaakt, drukt u op de knoppen **OMHOOG/OMLAAG** om Finish & Return (voltooien en terugkeren) te kiezen en drukt op de knop **ENTER** om op te slaan en terug te keren naar het vorige menu.
- 05) Druk op de knoppen **OMHOOG/OMLAAG** om Edit Date Trig (datumactivering bewerken) te kiezen en druk op de knop **ENTER** om het menu te openen. Het display toont:

Time Event	
DatEvent 001/001	
Date	12/31
Time	23:59:59
Trigger:	Memory01
State:	Play
Output:	Normal
◀ Select Event ▶	
Finish & Return	

- 06) Druk op de knoppen **OMHOOG/OMLAAG** om Select Event (Evenement selecteren) te kiezen om het evenement te kiezen dat u wilt bewerken.
- 07) De bewerking kan op precies dezelfde manier worden uitgevoerd als het maken van een datumevenement (stappen 18-31, pagina 20).
- 08) Zodra alle veranderingen zijn gemaakt, drukt u op de knoppen **OMHOOG/OMLAAG** om Finish & Return (voltooien en terugkeren) te kiezen en drukt op de knop **ENTER** om op te slaan en terug te keren naar het vorige menu.

2.1.2 Tijdsevenementen verwijderen

Met dit menu kunt u de eerder gemaakt tijdsevenementen verwijderen.

- 01) Druk in het menu Time Event (tijdsevenement) op de knoppen **OMHOOG/OMLAAG** om Delete Weekly (wekelijks verwijderen) te kiezen en druk op de knop **ENTER** om het menu te openen. Het display toont:



- 02) Druk op de knoppen **OMHOOG/OMLAAG** om het gewenste wekelijkse evenement te selecteren.
 03) Druk op de knop **ENTER** om het menu te openen. Het display toont:

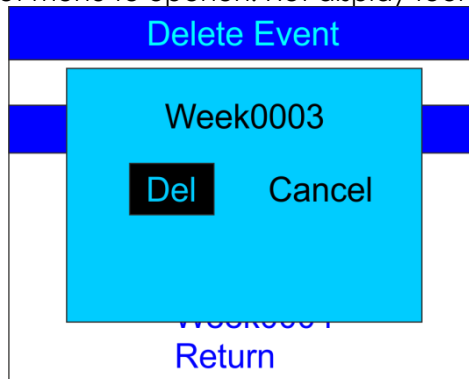

- 04) Druk op de knop **ENTER** om de gewenste evenement te verwijderen of, indien u het evenement wilt bewaren, druk op de knoppen **LINKS/RECHTS** om Cancel (annuleren) te kiezen en druk op de knop **ENTER** om te bevestigen.
 05) Druk op de knoppen **OMHOOG/OMLAAG** om Return (terugkeren) te kiezen en druk op de knop **ENTER** om terug te keren naar het vorige menu.
 06) Keer terug naar **2.1 tijdsevenement** stap 1, pagina's 19-20. Druk op de knoppen **OMHOOG/OMLAAG** om Delete Date Trig (datumactivering verwijderen) te kiezen en druk op de knop **ENTER** om het menu te openen. Het display toont:

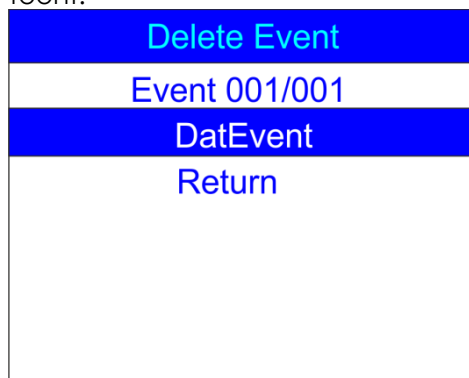

- 07) Druk op de knoppen **OMHOOG/OMLAAG** om het gewenste datumevenement te selecteren.

08) Druk op de knop **ENTER** om het menu te openen. Het display toont:

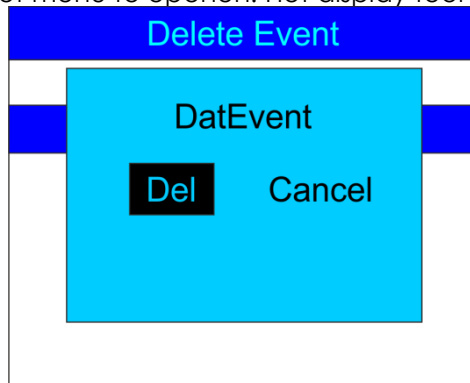

- 09) Druk op de knop **ENTER** om de gewenste evenement te verwijderen of, indien u het evenement wilt bewaren, druk op de knoppen **LINKS/RECHTS** om Cancel (annuleren) te kiezen en druk op de knop **ENTER** om te bevestigen.
- 10) Druk op de knoppen **OMHOOG/OMLAAG** om Return (terugkeren) te kiezen en druk op de knop **ENTER** om terug te keren naar het vorige menu.

2.2. SMPTE/MTC-evenement

Met dit menu kunt u SMPTE/MTC-geactiveerde evenementen instellen.

- 01) Druk terwijl u zich in het menu SET & MODIFY (instellen en bewerken) bevindt op de knoppen **OMHOOG/OMLAAG** om een activeringsevenement te kiezen. Het display toont:



- 02) Druk op de knop **ENTER** om het menu te openen. Het display toont:



- 03) Druk op de knoppen **OMHOOG/OMLAAG** om SMPTE/MTC Event (SMPTE/MTC-evenement) te kiezen en druk op de knop **ENTER** om het menu te openen. Het display toont:

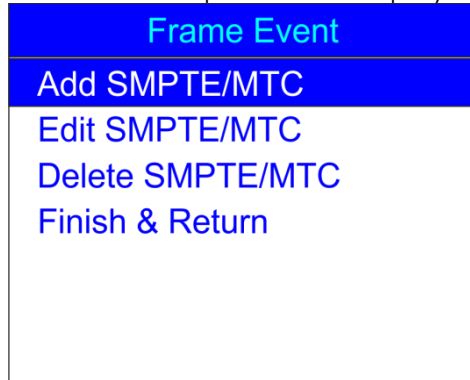

2.2.1 SMPTE/MTC-evenementen toevoegen

Met dit menu kunt u SMPTE/MTC-evenementen creëren.

- 01) Druk op de knoppen **OMHOOG/OMLAAG** om Add SMPTE/MTC (SMPTE/MTC toevoegen) te kiezen en druk op de knop **ENTER** om het menu te openen. Het display toont:

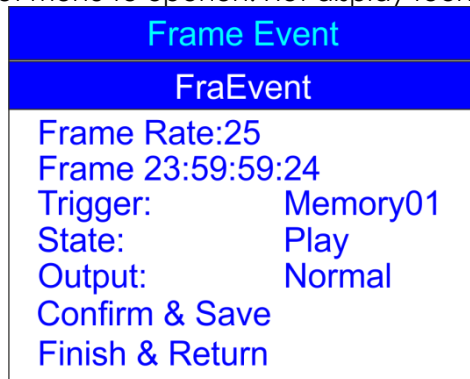

- 02) Druk op de knoppen **OMHOOG/OMLAAG** om de naam van het evenement te kiezen en druk op de knop **ENTER** om het menu te openen.
- 03) Druk op de knoppen **LINKS/RECHTS/OMHOOG/OMLAAG** om de tekens te selecteren/bewerken. Zodra de naam is aangepast, drukt u op de knop **ENTER** om te bevestigen.
- 04) Druk op de knoppen **OMHOOG/OMLAAG** om Frame Rate (beeldsnelheid) te kiezen en druk op de knop **ENTER** om het menu te openen.
- 05) Druk op de knoppen **OMHOOG/OMLAAG** om de gewenste beeldsnelheid te kiezen. Het instelbereik ligt tussen: 24, 25 of 30 beelden/sec. Druk op de knop **ENTER** om uw keuze te bevestigen.
- 06) Druk op de knoppen **OMHOOG/OMLAAG** om Frame (beeld) te kiezen en druk op de knop **ENTER** om het menu te openen.
- 07) Druk op de knoppen **LINKS/RECHTS/OMHOOG/OMLAAG** om de starttijd van het evenement te selecteren/bewerken. Zodra de tijd is ingesteld, drukt u op de knop **ENTER** om te bevestigen.
- 06) Druk op de knoppen **OMHOOG/OMLAAG** om Trigger (activering) te kiezen en druk op de knop **ENTER** om het menu te openen.
- 07) Druk op de knoppen **OMHOOG/OMLAAG** om een van de beschikbare opties te kiezen:
- **Memory 1-8 (geheugen 1-8)**: kies een van de 8 geheugenkanalen.
 - **Play Memo (geheugen afspelen)**: het apparaat zal alle 8 beschikbare geheugenkanalen afspelen.
 - **StopMemo (geheugen stoppen)**: het apparaat stopt het afspelen van het geheugen.
 - **BlackOutMe (blackout van geheugen)**: het apparaat zal de weergave dempen.
 - **No Memory (geen geheugen)**: er wordt geen geheugen gekozen.
- 08) Druk op de knoppen **OMHOOG/OMLAAG** om State (staat) te kiezen en druk op de knop **ENTER** om het menu te openen.
- 09) Druk op de knoppen **OMHOOG/OMLAAG** om een van de 3 opties te kiezen:
Afspelen/pauzeren/stoppen

- 10) Druk op de knoppen **OMHOOG/OMLAAG** om Output (output) te kiezen en druk op de knop **ENTER** om het menu te openen.
- 11) Druk op de knoppen **OMHOOG/OMLAAG** om een van de 2 opties te kiezen: Normal (normaal) of BlackOut (blackout).
- 12) Druk op de knop **ENTER** om uw keuze te bevestigen.
- 13) Zodra alle veranderingen zijn gemaakt, drukt u op de knoppen **OMHOOG/OMLAAG** om Confirm & Save (bevestigen en opslaan) te kiezen en drukt op de knop **ENTER** om het evenement op te slaan.
- 14) Druk op de knoppen **OMHOOG/OMLAAG** om Finish & Return (voltooien en terugkeren) te kiezen en druk op de knop **ENTER** om terug te keren naar het vorige menu.

2.2.2 SMPTE/MTC-evenementen bewerken

Met dit menu kunt u de eerder gemaakte SMPTE/MTC-evenementen aanpassen.

- 01) Druk terwijl u zich in het menu SMPTE/MTC bevindt op de knoppen **OMHOOG/OMLAAG** om Edit SMPTE/MTC (SMPTE/MTC bewerken) te kiezen. Het display toont:

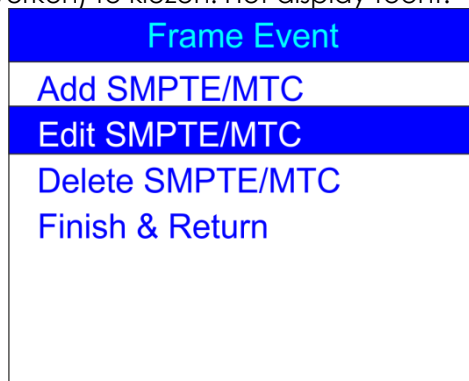

- 02) Druk op de knop **ENTER** om het menu te openen. Het display toont:

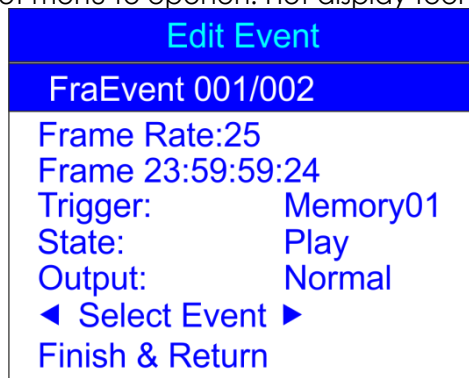

- 09) Druk op de knoppen **OMHOOG/OMLAAG** om Select Event (Evenement selecteren) te kiezen om het evenement te kiezen dat u wilt bewerken.
- 10) De bewerking kan op precies dezelfde manier worden uitgevoerd als het maken van een SMPTE/MTC-evenement (stappen 1-13, pagina's 24-25).
- 11) Zodra alle veranderingen zijn gemaakt, drukt u op de knoppen **OMHOOG/OMLAAG** om Finish & Return (voltooien en terugkeren) te kiezen en drukt op de knop **ENTER** om terug te keren naar het vorige menu.

2.2.3 SMPTE/MTC-evenementen verwijderen

Met dit menu kunt u de eerder gemaakte SMPTE/MTC-evenementen verwijderen.

- 01) Druk terwijl u zich in het menu SMPTE/MTC bevindt op de knoppen **OMHOOG/OMLAAG** om Delete SMPTE/MTC (SMPTE/MTC verwijderen) te kiezen. Het display toont:

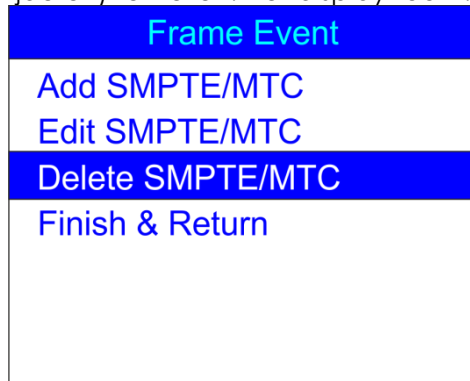

- 02) Druk op de knop **ENTER** om het menu te openen. Het display toont:



- 03) Druk op de knoppen **OMHOOG/OMLAAG** om het gewenste evenement te kiezen.

- 04) Druk op de knop **ENTER** om te bevestigen. Het display toont:

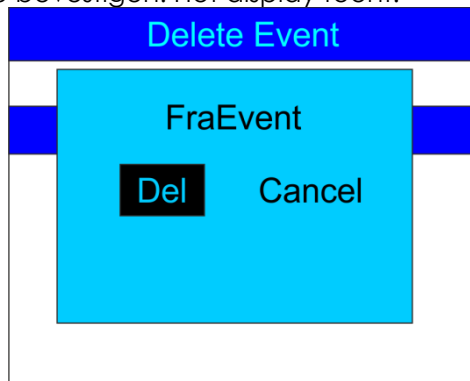

- 05) Druk op de knop **ENTER** om de gewenste evenement te verwijderen of, indien u het evenement wilt bewaren, druk op de knoppen **LINKS/RECHTS** om Cancel (annuleren) te kiezen en druk op de knop **ENTER** om te bevestigen.

- 06) Druk op de knoppen **OMHOOG/OMLAAG** om Return (terugkeren) te kiezen en druk op de knop **ENTER** om terug te keren naar het vorige menu.

2.3. DMX-activering

Met dit menu kunt u de DMX-instellingen van het apparaat instellen.

- 01) Druk terwijl u zich in het menu Trigger Event (activeringsevenement) bevindt op de knoppen **OMHOOG/OMLAAG** om DMX Trigger (DMX-activering) te kiezen. Het display toont:



- 02) Druk op de knop **ENTER** om het menu te openen. Het display toont:

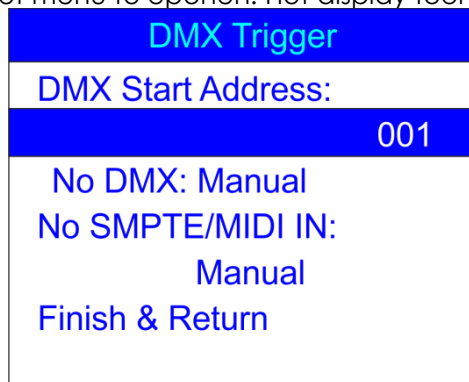

- 03) Druk op de knoppen **OMHOOG/OMLAAG** om DMX Start Address (DMX-startadres) te kiezen en druk op de knop **ENTER** om het menu te openen.
- 04) Druk op de knoppen **LINKS/RECHTS/OMHOOG/OMLAAG** om de cijfers te selecteren/bewerken en het gewenste DMX-adres in te stellen.
Het instelbereik ligt tussen 001-510. Het gekozen DMX-adres moet hetzelfde zijn als het DMX-adres van de aangesloten lichtfixture.
- 05) Zodra het DMX-adres is ingesteld, drukt u op de knop **ENTER** om te bevestigen.
- 06) Druk op de knoppen **OMHOOG/OMLAAG** om No DMX (geen DMX) te kiezen en druk op de knop **ENTER** om het menu te openen.
- 07) Druk op de knoppen **OMHOOG/OMLAAG** om een van de volgende 4 opties te kiezen:
- **Manual (handmatig):** Handmatige stand wordt gekozen indien er geen DMX-sigitaal wordt ontvangen.
 - **Timer (timer):** Tijdactivering wordt gekozen indien er geen DMX-sigitaal wordt ontvangen.
 - **Last Hold (hold laatste):** Laatste actieve stand wordt gekozen indien er geen DMX-sigitaal wordt ontvangen.
 - **Black Out (blackout):** Blackout wordt uitgevoerd indien er geen DMX-sigitaal wordt ontvangen.
- 08) Druk op de knop **ENTER** om uw keuze te bevestigen.
- 09) Druk op de knoppen **OMHOOG/OMLAAG** om No SMPTE/MIDI IN (geen SMPTE/MIDI IN) te kiezen en druk op de knop **ENTER** om het menu te openen.
- 10) Druk op de knoppen **OMHOOG/OMLAAG** om een van de volgende 4 opties te kiezen:
- **Manual (handmatig):** Handmatige stand wordt gekozen indien er geen SMPTE/MIDI-sigitaal wordt ontvangen.
 - **Timer (timer):** Tijdactivering wordt gekozen indien er geen SMPTE/MIDI-sigitaal wordt ontvangen.
 - **Last Hold (hold laatste):** Laatste actieve stand wordt gekozen indien er geen SMPTE/MIDI-sigitaal wordt ontvangen.
 - **Black Out (blackout):** Blackout wordt uitgevoerd indien er geen SMPTE/MIDI-sigitaal wordt ontvangen.

- 11) Zodra alle veranderingen zijn gemaakt, drukt u op de knoppen **OMHOOG/OMLAAG** om Finish & Return (voltooien en terugkeren) te kiezen en drukt op de knop **ENTER** om terug te keren naar het vorige menu.

3. Geheugen toewijzen

Met dit menu kunt u alle scenes, shows en chases toewijzen aan de beschikbare geheugenkanalen.

- 01) Druk terwijl u zich in het menu SET & MODIFY (instellen en bewerken) bevindt op de knoppen **OMHOOG/OMLAAG** om Assign Memory (geheugen toewijzen) te kiezen. Het display toont:

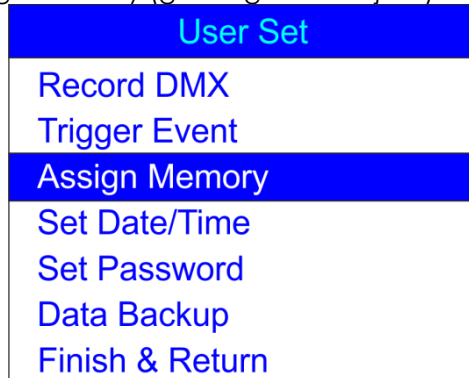

- 02) Druk op de knop **ENTER** om het menu te openen. Het display toont:

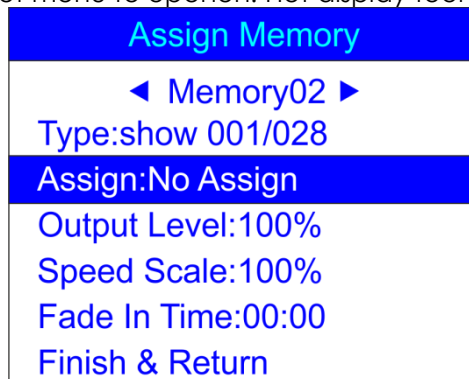

- 03) Druk op de knoppen **OMHOOG/OMLAAG** om de naam van het geheugen te kiezen en druk op de knop **ENTER** om het menu te openen.
- 04) Druk op de knoppen **OMHOOG/OMLAAG** om een van de 8 beschikbare geheugenkanalen te kiezen:
- 05) Druk op de knoppen **OMHOOG/OMLAAG** om tussen de volgende opties te schakelen:
- **Type (type)**: Kies de groep bestanden die u aan het huidige geheugenkanaal wilt toewijzen (scene, show of chase).
 - **Assign (toewijzen)**: Schakel tussen de beschikbare scenes, shows en chases.
 - **Output Level (uitgangsvermogen)**: Stel het uitgangsvermogen in tussen 0-100%.
 - **Snelheidsschaal**: Stel de snelheid in tussen 0-100%.
 - **Fade In Time (show) (fade-in tijd show)**: De hoeveelheid tijd waarna de gekozen show wordt weergegeven.
 - **Fade Time (scene) (fadetijd scene)**: De hoeveelheid tijd die de huidige scene van de volgende scene scheidt.
- 06) Druk op de knop **ENTER** om het gewenste menu te openen en druk op de knoppen **OMHOOG/OMLAAG** om de opties aan te passen.
- 07) Zodra alle veranderingen zijn gemaakt, drukt u op de knoppen **OMHOOG/OMLAAG** om Finish & Return (voltooien en terugkeren) te kiezen en drukt op de knop **ENTER** om terug te keren naar het vorige menu.

4. Datum/tijd instellen

Met dit menu kunt u de huidige datum en tijd instellen.

- 01) Druk terwijl u zich in het menu SET & MODIFY (instellen en bewerken) bevindt op de knoppen **OMHOOG/OMLAAG** om Set Date/Time (datum/tijd instellen) te kiezen. Het display toont:

User Set
Record DMX
Trigger Event
Assign Memory
Set Date/Time
Set Password
Data Backup
Finish & Return

- 02) Druk op de knop **ENTER** om het menu te openen. Het display toont:

Set Clock
Time 22:36:42
Date 05/26/2015
Save & Return

- 03) Druk op de knoppen **OMHOOG/OMLAAG** om tussen de opties te schakelen.
04) Druk op de knop **ENTER** om het menu te openen.
05) Druk op de knoppen **LINKS/RECHTS/OMHOOG/OMLAAG** om de waarden te selecteren/veranderen.
06) Zodra de tijd en datum zijn ingesteld, drukt u op de knoppen **OMHOOG/OMLAAG** om Save & Return (opslaan en terugkeren) te kiezen en drukt op de knop **ENTER** om terug te keren naar het vorige menu.

5. Set Password (wachtwoord instellen)

Met dit menu kunt u het wachtwoord instellen, dat u moet invoeren als u de instellingen van het apparaat wilt aanpassen.

- 01) Druk terwijl u zich in het menu SET & MODIFY (instellen en bewerken) bevindt op de knoppen **OMHOOG/OMLAAG** om Set Password (wachtwoord instellen) te kiezen. Het display toont:

User Set
Record DMX
Trigger Event
Assign Memory
Set Date/Time
Set Password
Data Backup
Finish & Return

02) Druk op de knop **ENTER** om het menu te openen. Het display toont:

Set Password
Old Password:
New Password:
Input Again:
Confirm & Save
Finish & Return

- 03) Druk op de knoppen **OMHOOG/OMLAAG** om Old Password (oud wachtwoord) te kiezen en druk op de knop **ENTER** om het menu te openen.
- 04) Voer het huidige wachtwoord in **(1,2,3,4)**.
- 05) De selectiebalk verschuift automatisch naar New Password (nieuw wachtwoord). Voer nu het gewenste nieuwe wachtwoord in.
- 06) De selectiebalk verschuift automatisch naar Input Again (opnieuw invoeren). Voer nu opnieuw het nieuwe wachtwoord in.
- 07) De selectiebalk verschuift automatisch naar Confirm & Save (bevestigen en opslaan). Druk op de knop **ENTER** om het nieuwe wachtwoord te bewaren.

6. Gegevensback-up

Met dit menu kunt u een veiligheidsback-up maken van de scenes, shows en chases die u heeft gemaakt. U kunt ook gegevens van uw SD-kaart importeren naar de DR Pro Rack.

- 01) Druk terwijl u zich in het menu SET & MODIFY (instellen en bewerken) bevindt op de knoppen **OMHOOG/OMLAAG** om Data Backup (gegevensback-up) te kiezen. Het display toont:

User Set
Record DMX
Trigger Event
Assign Memory
Set Date/Time
Set Password
Data Backup
Finish & Return

02) Druk op de knop **ENTER** om het menu te openen. Het display toont:

Data Backup		
Scene	→	SD Card
Chase	→	SD Card
Show	→	SD Card
Memory	→	SD Card
Event	→	SD Card
Picture	→	SD Card
All	→	SD Card
SD Card	→	Scene
SD Card	→	Chase
SD Card	→	Show
SD Card	→	Memory
SD Card	→	Event
SD Card	→	Picture
SD Card	→	All
Finish & Return		

03) Druk op de knoppen **OMHOOG/OMLAAG** om tussen de beschikbare opties te schakelen.

04) Als u de gewenste modus hebt gekozen, drukt u op de knop **ENTER** om de bestanden te importeren/exporteren. Het display toont:

Data Backup		
Scene	→	SD Card
Data Backup File is copying Please wait		
All	→	SD Card

05) De gewenste gegevens zijn nu opgeslagen.

06) Druk op de knoppen **OMHOOG/OMLAAG** om Finish & Return (voltooien en terugkeren) te kiezen en terug te keren naar het vorige menu.

Bedieningspaneel

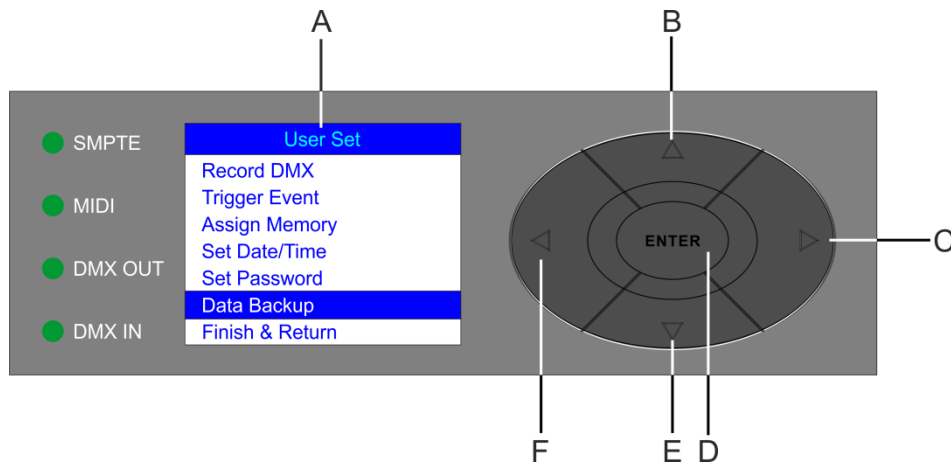

Afb. 04

- | | |
|----------------|----------------|
| A) LCD-display | D) ENTER-knop |
| B) OMHOOG-knop | E) OMLAAG-knop |
| C) RECHTS-knop | F) LINKS-knop |

Besturingsstand

De fixture wordt individueel aangestuurd via een datalink en aangesloten op de controller. De fixture reageert op het DMX-sigitaal uit de controller. (Als u het DMX-adres selecteert en opslaat, toont de controller de volgende keer het opgeslagen DMX-adres.)

DMX-adrestoewijzing

Merk op dat het apparaat beschikt over **3** kanalen als u de controller gebruikt.

Besturing:

Nadat u een adres hebt toegewezen aan de DR Pro Rack-fixture, kunt u deze bedienen via uw verlichtingscontroller.

Opmerking: Na het inschakelen detecteert de DR Pro Rack automatisch of er DMX 512-data wordt ontvangen. Als er geen dataontvangst via de DMX-ingang is, gaat de "LED" op het bedieningspaneel niet knipperen.

Zo niet, dan is het probleem mogelijk:

- De XLR-kabel van de controller is niet aangesloten op de ingang van de DR Pro Rack.
- De controller is uitgeschakeld of defect, de kabel of de aansluiting is defect of de signaalkabels in de invoerstekker zijn omgewisseld.

Opmerking: U moet een XLR-eindplug (met 120 Ohm) in de laatste fixture plaatsen voor een goede gegevenstransmissie over de DMX-datalink.

Hoofdmenu opties

Work Mode
Manual Control
Timer Event
DMX Monitor
SMPTE/MIDI Trigger
DMX Trigger
Unit Version
SET & MODIFY

1. Handmatige besturing
2. Tijdsevenement
3. DMX-monitor
4. SMPTE/MIDI-activering
5. DMX-activering
6. Toestelversie
7. INSTELLEN EN BEWERKEN

1. Handmatige besturing

- 01) Houd de knop **ENTER** 3 seconden ingedrukt.
- 02) Druk terwijl u zich in het hoofdmenu bevindt op de knoppen **OMHOOG/OMLAAG** om Manual Control (handmatige stand) te kiezen en druk de knop **ENTER** in om het menu te openen. Het display toont:



- 03) Druk op de geheugenknoppen 1-8 (**05**) om een van de eerder opgenomen scenes, shows of chases te laden.
- 04) Druk op de knoppen **AFSPELEN/PAUZEREN/STOPPEN (06)** om de weergave van de opgenomen gegevens te besturen.

2. Tijdsevenement

- 01) Houd de knop **ENTER** 3 seconden ingedrukt.
- 02) Druk terwijl u zich in het hoofdmenu bevindt op de knoppen **OMHOOG/OMLAAG** om Timer Event (tijdsevenement) te kiezen en druk de knop **ENTER** in om het menu te openen. Het display toont:



- 03) Het apparaat zal nu alle geplande tijdsevenementen afspelen.

3. DMX-monitor

- 01) Houd de knop **ENTER** 3 seconden ingedrukt.
- 02) Druk terwijl u zich in het hoofdmenu bevindt op de knoppen **OMHOOG/OMLAAG** om DMX Monitor (DMX-monitor) te kiezen en druk de knop **ENTER** in om het menu te openen. Het display toont:

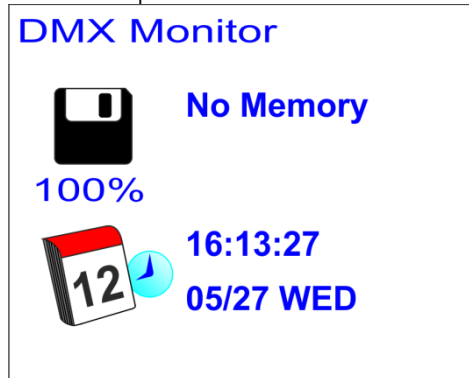

- 03) In deze stand wordt het DMX-sigitaal ontvangen en zonder bewerking doorgegeven.

4. SMPTE/MIDI-activering

- 01) Houd de knop **ENTER** 3 seconden ingedrukt.
- 02) Druk terwijl u zich in het hoofdmenu bevindt op de knoppen **OMHOOG/OMLAAG** om SMPTE/MIDI Trigger (SMPTE/MIDI-activering) te kiezen en druk de knop **ENTER** in om het menu te openen. Het display toont:

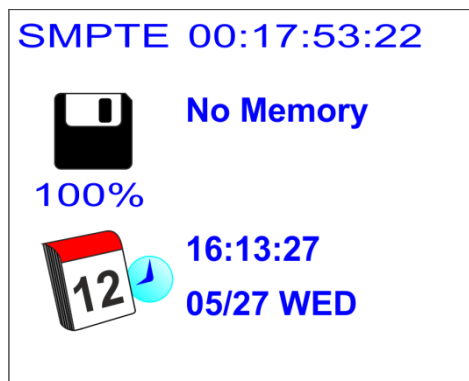

- 03) Verbind de SMPTE-bron met de SMPTE-sigitaalingang (**15**) op de DR Pro Rack.
- 04) Het apparaat ontvangt nu de SMPTE-tijdscode.

5. DMX-activering

- 01) Houd de knop **ENTER** 3 seconden ingedrukt.
- 02) Verbind uw DMX-verlichtingscontroller met de DMX-sigitaalingang (**12**).
- 03) Druk terwijl u zich in het hoofdmenu bevindt op de knoppen **OMHOOG/OMLAAG** om DMX Trigger (DMX-activering) te kiezen en druk de knop **ENTER** in om het menu te openen. Het display toont:

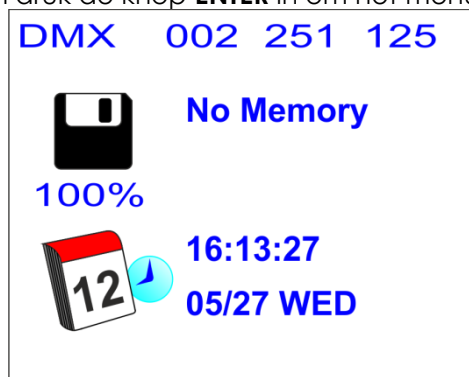

- 04) Verplaats de sliders op uw verlichtingscontroller en zie hoe de DR Pro Rack op uw DMX-input reageert. Voor meer informatie, zie de volledige DMX-tabel op pagina 36.

6. Toestelversie

- 01) Houd de knop **ENTER** 3 seconden ingedrukt.
02) Druk terwijl u zich in het hoofdmenu bevindt op de knoppen **OMHOOG/OMLAAG** om Unit Version (toestelversie) te kiezen en druk de knop **ENTER** in om het menu te openen. Het display zal de huidige softwareversie tonen.



7. INSTELLEN EN BEWERKEN

Zie pagina 10-31 voor meer informatie.

DMX-kanalen**3 kanalen****Kanaal 1 – Geheugenkanalen**

0-3	Geheugen 1
4-7	Geheugen 2
8-11	Geheugen 3
12-15	Geheugen 4
16-19	Geheugen 5
20-23	Geheugen 6
24-27	Geheugen 7
28-255	Geheugen 8

Kanaal 2 – Afspelen

0-79	Pauzeren
80-159	Afspelen
160-255	Stoppen

Kanaal 3 – Uitvoer

0-127	Normale uitvoer
128-255	Black-out

Onderhoud

De Showtec DR Pro Rack is vrijwel onderhoudsvrij. U moet het apparaat echter wel schoon houden. Trek de stekker uit het stopcontact en veeg de behuizing vervolgens af met een vochtige doek. Veeg het glazen paneel aan de voorkant schoon met glasreiniger en een zachte doek. Gebruik geen alcohol of oplosmiddelen. Het artikel mag niet worden ondergedompeld.

Houd de aansluitingen schoon. Trek de stekker uit het stopcontact en veeg de DMX- en audio-aansluitingen schoon met een vochtige doek. Zorg dat de aansluitingen volledig droog zijn voordat u apparatuur aansluit op andere apparaten of aan het lichtnet.

De gebruiker moet ervoor zorgen dat veiligheidsgerelateerde en machinetechnische installaties aan het einde van elk jaar worden geïnspecteerd door een expert door middel van een acceptatietest.

De gebruiker moet ervoor zorgen dat veiligheidsgerelateerde en machinetechnische installaties jaarlijks worden geïnspecteerd door een gekwalificeerd persoon.

Tijdens de inspectie moeten de volgende punten aandacht krijgen:

- 01) Alle schroeven die gebruikt worden voor de installatie van (delen van) het apparaat moeten stevig worden aangedraaid en mogen geen corrosie vertonen.
- 02) De behuizing, bevestigingspunten en installatiepunten mogen niet zijn vervormd.
- 03) De elektrische voedingskabels mogen geen beschadigingen of materiaalmoetheid vertonen.

Problemen oplossen

Geen licht

Deze gids is bedoeld voor het oplossen van eenvoudige problemen.

Als een probleem optreedt, moet u de onderstaande stappen in de aangegeven volgorde uitvoeren tot een oplossing is gevonden. Als het apparaat weer goed werkt, hoeft u de volgende stappen niet uit te voeren.

Als het apparaat niet goed werkt, moet de reparatie door een technicus worden uitgevoerd.

Verdenk twee mogelijke probleemgebieden: de voeding of de led's.

- 01) Voeding. Controleer dat het apparaat is aangesloten op een geschikt stopcontact.
- 02) De led's. Retourneer uw fixture naar uw dealer.
- 03) Steek de stekker weer in het stopcontact als al het bovenstaande in orde lijkt.
- 04) Als u niet kunt bepalen waar de oorzaak van het probleem zit, mag u de DR Pro Rack niet openen. Dit kan het apparaat beschadigen en de garantie zal hierdoor vervallen.
- 05) Retourneer het apparaat naar uw Showtec-dealer.

Geen respons op DMX

Respons: Zoek de fout in de DMX-kabel of -aansluitingen, een defect in de controller of een storing in de DMX-kaart van het apparaat.

- 01) Controleer de DMX-instelling. Zorg ervoor dat de DMX-adressen in orde zijn.
- 02) Controleer de DMX-kabel: Haal de stekker van het apparaat uit het stopcontact, vervang de DMX-kabel en steek de stekker vervolgens weer in het stopcontact. Probeer uw DMX-besturing opnieuw.
- 03) Bepaal of de fout in de DMX-recorder, verlichtingscontroller of het lichteffectapparaat zit. Werkt de controller goed met andere DMX-producten? Zo niet, dan verstuurt u de controller voor reparatie. Zo ja, dan neemt u de DMX-kabel en/of het apparaat mee naar een gekwalificeerde technicus.

Probleem	Mogelijke oorzaak/oorzaken	Oplossing
Een of meerdere fixtures werken helemaal niet.	De fixture ontvangt geen stroom.	<ul style="list-style-type: none"> Controleer of de voeding is ingeschakeld en dat de kabels zijn aangesloten.
De fixtures kunnen worden gereset, maar reageren slecht of helemaal niet op de controller.	De controller is niet aangesloten. De 3-pin XLR out van de recorder komt niet overeen met de XLR out van de fixture aan de koppeling (d.w.z., het signaal is omgekeerd).	<ul style="list-style-type: none"> Sluit de controller aan. Sluit een fase-omkeerkabel aan op de controller en de eerste fixture op de link.
De fixtures kunnen gereset worden, maar enkelen reageren slecht of helemaal niet op de controller.	Veel interferentie in het signaal	<ul style="list-style-type: none"> Controleer de kwaliteit van het signaal. Als deze veel lager is dan 100 procent, dan kan het probleem zitten in een slechte datalink-aansluiting, gebroken kabels of kabels van slechte kwaliteit, een ontbrekende eindplug of een defecte fixture die stoort op de lijn.
	Slechte datalinkaansluiting	<ul style="list-style-type: none"> Controleer de aansluitingen en de kabels. Corrigeer de slechte aansluitingen. Repareer of vervang beschadigde kabels.
	De datalink is niet afgesloten met een 120 Ohm eindplug.	<ul style="list-style-type: none"> Plaats een eindplug in de uitgang van het laatste toestel op de lijn.
	Onjuiste adrestoewijzing van de fixtures.	<ul style="list-style-type: none"> Controleer de adrestoewijzing.
	De 3-pin XLR out op de fixtures komen niet overeen (pennen 2 en 3 omgedraaid).	<ul style="list-style-type: none"> Sluit een fase-omkeerkabel aan tussen de fixtures of wissel pennen 2 en 3 in de fixture.
Geen licht of lamp valt met tussenpozen uit	De fixture is te heet.	<ul style="list-style-type: none"> Laat de fixture afkoelen. Zorg dat de ventilatieopeningen op het besturingspaneel en de voorste lens niet worden geblokkeerd. Zet de airconditioning kouder.
	Led's beschadigd	<ul style="list-style-type: none"> Ontkoppel de fixture en retourneer deze naar uw dealer.
	De instellingen voor de voeding komen niet overeen met de plaatselijke netspanning en -frequentie.	<ul style="list-style-type: none"> Ontkoppel het toestel. Controleer de instellingen en corrigeer mogelijke fouten.

Productspecificaties

Model:	Showtec DR Pro Rack
Ingangsspanning:	100-240 VAC, 60/50 Hz
Voeding:	9~12V DC-voedingsadapter, 500mA
Continu vermogen:	5W
Afmetingen:	482 x 78 x 44 mm (LxBxH) 19 inch x 3HE (LxH)
Gewicht:	1,2 kg
Gebruik en programmeren	
Signaalpen OUT:	Pen 1 aarde, pen 2 (-), pen 3 (+)
Instelling:	LCD-display voor gemakkelijke instelling
DMX-kanalen:	3 kanalen
Signaalingang:	3-pin XLR mannelijk
Signaaluitgang:	3-pin XLR vrouwelijk
SMPTE-input	3-pin XLR vrouwelijk
MIDI-input:	5-pin MIDI IN
Elektromechanische effecten	
<ul style="list-style-type: none"> • Datasignaal: DMX/MIDI/SMPTE • Besturingsstanden: DMX-opnamestand, tijdactivering, SMPTE/MIDI-activering, DMX-activering, DMX-monitor • Beschermingswaarde IP20 • Intern geheugen: 2G • Extern geheugen: <8G • 8 geheugenkanalen voor scenes, chases en shows • 5 uur opnametijd • Ondersteuning voor SD-kaart en USB • Meerdere montagemogelijkheden • DMX-besturing via standaard DMX-controller DMX-512 of DMX-1000K • LCD-display voor gemakkelijke instelling • Behuizing: grijs geverfd metaal en ABS-plastic 	
Max. temperatuur omgeving t_a :	40°C
Max. temperatuur behuizing t_B :	80°C
Minimumafstand:	
Minimale afstand tot brandbare voorwerpen:	0,5m
Minimale afstand tot projectievlak:	1m

Ontwerp en productspecificaties kunnen zonder voorafgaande berichtgeving gewijzigd worden.



Website: www.Showtec.info

E-mail: service@highlite.nl

Afmetingen

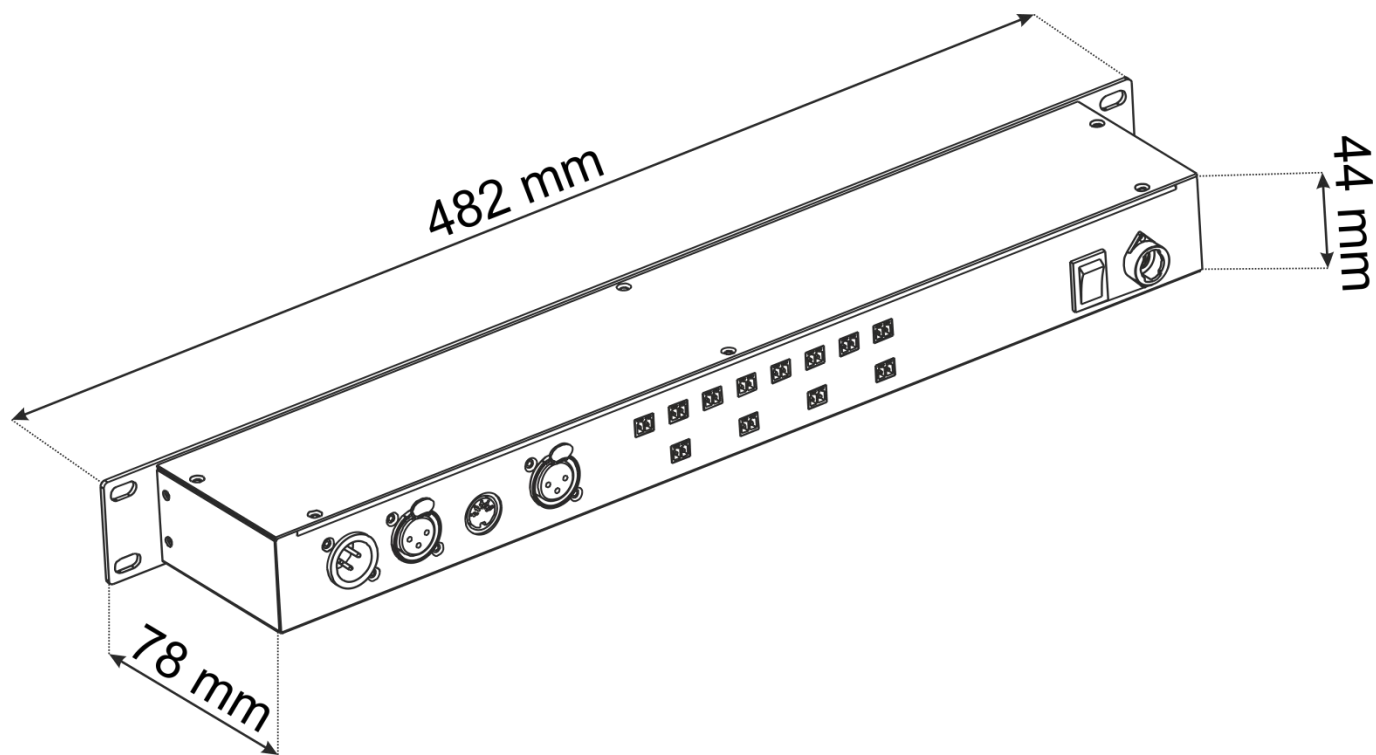



©2015 Showtec