

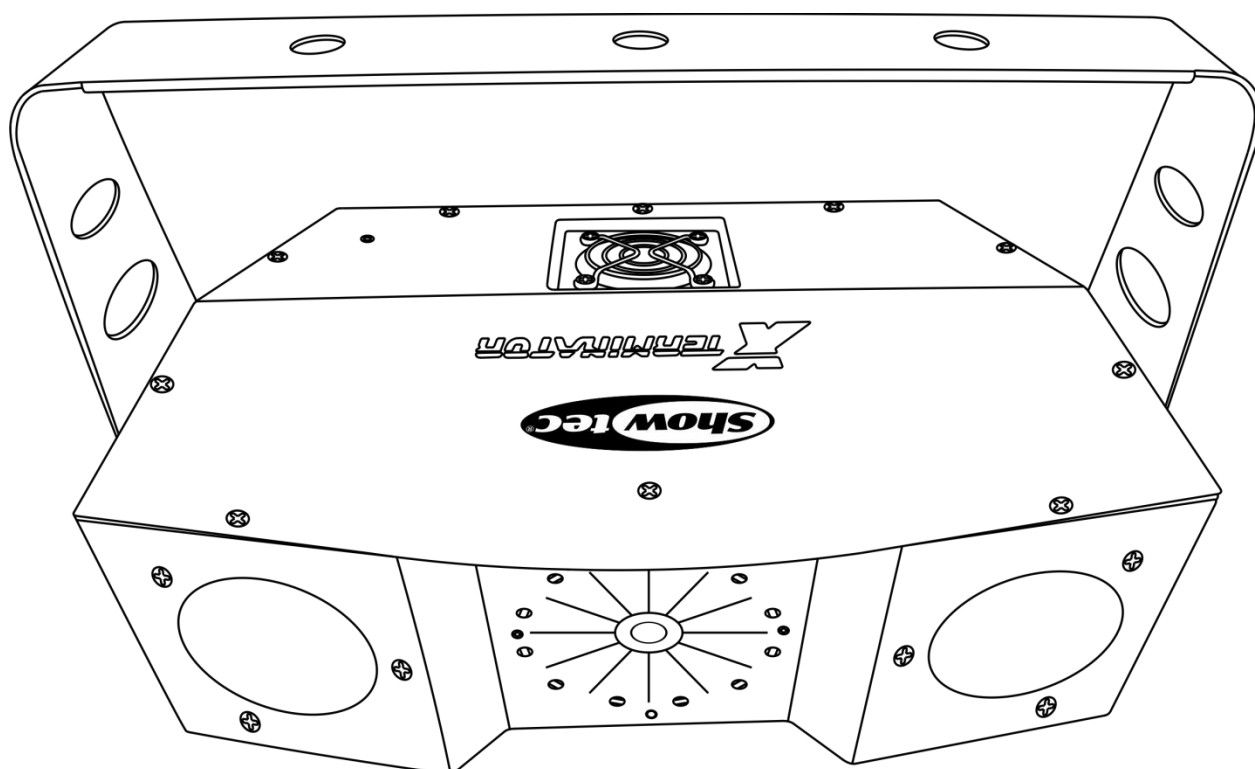

## HANDLEIDING



NEDERLANDS

X-Terminator

V1

Bestelcode: 43157

## Inhoudsopgave

---

<b>Waarschuwing</b> .....	2
Instructies bij het uitpakken .....	2
Veiligheidsinstructies.....	3
Bepalingen voor het gebruik .....	4
Laserveiligheid voor een klasse 3B-laserproduct .....	5
Rigging .....	7
Aansluiting op de netspanning .....	8
Retourneren .....	8
Claims.....	8
<b>Beschrijving van het apparaat</b> .....	9
Functies .....	9
Voorzijde .....	9
Achterzijde .....	10
Afstandsbediening .....	11
<b>Installatie</b> .....	11
<b>Instellingen en gebruik</b> .....	11
Besturingsstanden .....	13
Eén X-terminator (stand-alone) .....	13
Eén X-Terminator (geluidsgestuurd) .....	13
Meerdere X-terminators (master-slavestand) .....	13
Meerdere X-terminator (DMX-besturing) .....	14
Het koppelen van fixtures .....	15
Datakabels.....	15
Bedieningspaneel.....	16
Besturingsstand.....	16
DMX-adrestoewijzing.....	16
Menuoverzicht .....	17
Hoofdmenu opties.....	18
1. Ingebouwde shows .....	18
2. Geluidsgestuurd effect .....	18
3. Master/Slave-modus .....	18
4. DMX-modus .....	18
5. Systeeminstellingen .....	19
DMX-kanalen .....	19
2 kanalen.....	19
11 kanalen.....	20
<b>Onderhoud</b> .....	22
De zekering vervangen .....	22
<b>Problemen oplossen</b> .....	23
Geen licht.....	23
Geen respons op DMX.....	23
<b>Productspecificaties</b> .....	25
<b>Afmetingen</b> .....	26

## Waarschuwing



Lees voor uw eigen veiligheid deze handleiding zorgvuldig door voordat u het apparaat voor de eerste keer opstart!



### Instructies bij het uitpakken

Pak bij ontvangst van dit product de doos onmiddellijk voorzichtig uit en controleer de inhoud. Controleer of alle onderdelen aanwezig zijn en dat er niets is beschadigd. Als u transportschade aan de onderdelen constateert of als de verpakking onjuist is behandeld, moet u de dealer hier onmiddellijk van op de hoogte brengen en het verpakkingsmateriaal bewaren voor inspectie. Bewaar de doos en alle verpakkingsmaterialen. Als een apparaat naar de fabriek moet worden geretourneerd, is het belangrijk dat deze in de originele doos en verpakkingsmateriaal wordt geretourneerd.

Uw levering omvat:

- X-Terminator
- IEC-voedingskabel - 1,75 m
- 2 sleutels voor de vergrendeling
- Montagebeugel met 2 montageschroeven
- Afstandsbedieningsstekker
- Gebruikshandleiding

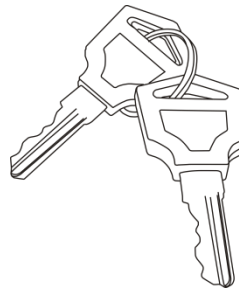
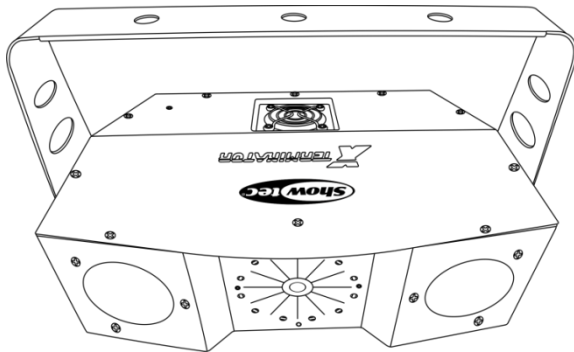

CAUTION - Class 3B LASER RADIATION WHEN OPEN AVOID DIRECT EXPOSURE TO BEAM



**LET OP! OOGLETSEL!!!**  
Kijk nooit direct in de lichtbron!  
Projecteer nooit een enkel laserpunt!!!



**LET OP!**  
Houd dit apparaat uit de buurt van regen en vocht!  
Trek de stekker uit het stopcontact voordat u de behuizing opent!



### Veiligheidsinstructies

Iedereen die betrokken is bij de installatie, het gebruik en het onderhoud van dit apparaat moet:

- gekwalificeerd zijn
- de instructies in deze handleiding volgen



**LET OP! Wees voorzichtig bij wat u doet.  
De hoge spanning op de kabels kan leiden tot  
gevaarlijke elektrische schokken bij aanraking!**



Voordat u het apparaat voor de eerste keer aanzet, moet u controleren of deze bij het transport niet is beschadigd. Raadpleeg bij eventuele schade uw dealer en gebruik het apparaat niet.

Om het apparaat in perfecte conditie te houden en het veilig te kunnen gebruiken, is het van essentieel belang dat de gebruiker de veiligheidsinstructies en de waarschuwingen in deze handleiding navolgt. Wees ervan bewust dat schade, veroorzaakt door wijzigingen aan het apparaat, niet wordt gedekt door de garantie.

Dit apparaat bevat geen onderdelen die door de gebruiker kunnen worden vervangen. Onderhoud dient alleen door gekwalificeerde technici te worden uitgevoerd.

### BELANGRIJK:

De fabrikant neemt geen verantwoordelijkheid voor schade als gevolg van het niet naleven van instructies in deze handleiding, of door het aanbrengen van wijzigingen aan het apparaat.

- Zorg ervoor dat de voedingskabel nooit in contact komt met andere kabels! Wees bijzonder voorzichtig met de voedingskabel en alle aansluitingen met netspanning!
- Verwijder nooit waarschuwingen of informatiestickers van het apparaat.
- Dek de aarde-aansluiting nooit af.
- Plaats geen enkel materiaal over de lens.
- Kijk nooit direct in de lichtbron.
- Laat geen kabels rondslingeren.
- Richt de laserstraal nooit op mensen of dieren!
- Gebruik het apparaat nooit tijdens een onweersbui. Haal in dat geval de stekker onmiddellijk uit het stopcontact.
- Richt nooit een laser op een vliegtuig, dat is strafbaar.
- Richt nooit onafgesloten laserstralen in de lucht.
- Open nooit de behuizing van de laser. De hoge vermogensniveaus van de laser in de beschermende behuizing kunnen brand veroorzaken, huid verbranden en direct oogletsel aanrichten.
- Steek geen voorwerpen in de ventilatieopeningen.
- Sluit dit apparaat niet aan op een dimmerpack.
- Open het apparaat niet en breng geen wijzigingen aan.
- Richt geen lasers op sterk reflecterende oppervlakken zoals ramen, spiegels of glanzend metaal. Zelfs weerspiegelde laserstralen kunnen gevaarlijk zijn.
- Stel de optiek van de uitvoer (opening) niet bloot aan chemische schoonmaakmiddelen.
- Gebruik de laser niet indien de laser slechts één of twee stralen uitstraalt.
- Gebruik de laser niet indien de behuizing beschadigd of open is, of indien de optiek beschadigd lijkt te zijn.
- Bedien de laser niet zonder eerst alle veiligheids- en technische gegevens uit deze handleiding te lezen en te begrijpen. Kijk nooit in de opening van de laser of laserstralen.
- Schakel het apparaat niet snel achter elkaar aan en uit, dit kan de levensduur van het apparaat verkorten.
- Stel het apparaat niet bloot aan schokken en trillingen. Voorkom het gebruik van brute kracht tijdens de installatie of het gebruik van het apparaat.
- Na de installatie en voor openbaar gebruik, moet een juiste werking van de laser worden getest. Gebruik de laser niet indien er een defect wordt waargenomen. Gebruik het apparaat niet indien het slechts één of twee laserstralen uitstraalt in plaats van tientallen/honderden, aangezien dit

veroorzaakt kan zijn door schade aan de diffractieoptiek waardoor hogere laserniveaus worden uitgezonden.

- Gebruik het apparaat alleen binnenshuis en voorkom contact met water of andere vloeistoffen.
- Gebruik het apparaat uitsluitend na te controleren of de behuizing goed is afgesloten en dat alle schroeven goed zijn vastgedraaid.
- Gebruik het apparaat uitsluitend als u bekend bent met de functies.
- Voorkom blootstelling aan vuur en plaats het apparaat niet in de buurt van ontvlambare vloeistoffen of gassen.
- Controleer altijd de voorschriften bij het gebruik van een klasse 3B-laserproduct.
- Controleer en positioneer de laser altijd voordat anderen de ruimte binnen komen, wanneer de laser op een gebied met mensen staat gericht.
- De behuizing moet tijdens het gebruik blijven gesloten.
- Laat altijd 50 cm ruimte vrij rond het apparaat, zodat de lucht goed kan circuleren.
- Als het apparaat niet in gebruik is of als het moet worden schoongemaakt, moet u de stekker uit het stopcontact halen. Gebruik altijd de stekker om het netsnoer uit het stopcontact te halen. Haal de stekker nooit uit het stopcontact door aan het netsnoer te trekken.
- Zorg dat het apparaat niet wordt blootgesteld aan extreme hitte, vocht of stof.
- Zorg ervoor dat de netspanning niet hoger is dan de spanning die op de achterzijde staat vermeld.
- Zorg ervoor dat het netsnoer niet bekneld raakt en gebruik het snoer niet als deze is beschadigd. Controleer van tijd tot tijd het apparaat en het netsnoer.
- Als de externe kabel is beschadigd, moet deze vervangen worden door een gekwalificeerde technicus.
- Als de lens duidelijk is beschadigd, moet deze worden vervangen. Breuken en diepe krassen kunnen de werking van de lens negatief beïnvloeden.
- Als het apparaat is gevallen of een klap heeft opgelopen, moet u onmiddellijk de stekker uit het stopcontact halen. Laat het apparaat voor gebruik nakijken door een gekwalificeerde technicus.
- Schakel het apparaat niet onmiddellijk in nadat het is blootgesteld aan grote temperatuurwisselingen (bv. na transport). Condens kan het apparaat beschadigen. Laat het apparaat uitgeschakeld op kamertemperatuur komen.
- Stop onmiddellijk met het gebruik van uw Showtec-apparaat als het niet goed werkt. Pak het apparaat zorgvuldig in (bij voorkeur in de oorspronkelijke verpakking) en retourneer het voor reparatie aan uw Showtec-dealer.
- Alleen voor gebruik door volwassenen. Lichteffecten moet buiten het bereik van kinderen worden geplaatst. Laat het draaiende apparaat nooit onbeheerd achter.
- Probeer niet de thermostaatschakelaar of de zekeringen te omzeilen.
- Gebruik bij vervanging alleen zekeringen van hetzelfde type en dezelfde klasse.
- Het gebruik van een klasse 3B-showlaser is alleen toegestaan indien de show wordt bestuurd door een ervaren en goed getrainde operator die bekend is met de gegevens uit deze handleiding.
- De gebruiker is verantwoordelijk voor de juiste plaatsing en het gebruik van de X-Terminator. De fabrikant neemt geen verantwoordelijkheid voor schade als gevolg van misbruik of een onjuiste installatie van dit apparaat.
- Dit apparaat voldoet aan beschermingsklasse I. Het is daarom van essentieel belang dat de geel/groene aansluiting wordt geaard.
- De laser werkt alleen tussen 10-40°C.
- Na 3 uren te werken moet u de laser uitzetten en de laserdiode voor 30 minuten laten afkoelen, anders kan de laser beschadigd raken en komt de garantie te vervallen.
- Reparaties, onderhoud en elektrische aansluitingen dienen uitsluitend te worden uitgevoerd door een gekwalificeerde technicus.
- GARANTIE: Geldig tot één jaar na aankoopdatum.

### Bepalingen voor het gebruik

- Dit apparaat is niet ontworpen voor continu gebruik. Regelmatige onderbrekingen in het gebruik zorgen ervoor dat het apparaat een lange tijd zonder defecten meegaat.
- De afstand tussen de lichtbron en het projectievlak dient minimaal 1 meter te zijn.
- De maximale omgevingstemperatuur  $t_a = 35^{\circ}\text{C}$  mag nooit worden overschreden.
- De relatieve luchtvochtigheid mag niet hoger zijn dan 50%, met een omgevingstemperatuur van  $30^{\circ}\text{C}$ .
- Als dit apparaat op een andere wijze wordt gebruikt dan beschreven in deze handleiding, kan het product beschadigd raken en zal de garantie komen te vervallen.

- Ieder ander gebruik kan leiden tot gevaren als kortsluiting, brandwonden, elektrische schokken, het ontploffen van lampen, vastlopen enz.

Hiermee brengt u de veiligheid van uzelf en anderen in gevaar!

### Laserveiligheid voor een klasse 3B-laserproduct

Laserlicht is anders dan elke andere lichtbron waar u mogelijk mee bent bekend. Het licht van dit product kan tot direct oogletsel leiden indien het incorrect wordt geïnstalleerd of gebruikt.

Laserlicht is duizenden keren meer geconcentreerd dan licht van elke andere soort lichtbron. Deze concentratie van lichtopbrengst kan direct oogletsel veroorzaken, voornamelijk door het verbranden van het netvlies (het lichtgevoelige deel aan de achterkant van het oog). Zelfs indien u de "hitte" van een laserstraal niet kunt voelen, zou het alsnog uw publiek kunnen verwonden of verblinden.

Zelfs zeer kleine hoeveelheden laserlicht zijn potentieel gevaarlijk, zelfs op lange afstanden. Oogletsel veroorzaakt door laserlicht kan sneller ontstaan dan dat u kunt knipperen.

Het is onjuist om te denken dat een individuele laserstraal veilig is, omdat deze laserproducten de laser in honderden stralen opdelen of omdat de laserstraal op een hoge snelheid wordt gescand. Dit laserproduct gebruikt tientallen milliwatts aan laser vermogen (niveaus van klasse 3B intern). Veel van de individuele stralen zijn potentieel gevaarlijk voor de ogen.

Het is ook onjuist om ervan uit te gaan dat het laserlicht veilig is omdat het beweegt. Dit is onwaar. De laserstralen bewegen overigens ook niet continue. Aangezien oogletsel direct kan ontstaan, is het van essentieel belang om de mogelijkheid van directe blootstelling aan ogen te voorkomen. Volgens de veiligheidsregelgeving voor lasers is het illegaal om klasse 3B-lasers op gebieden te richten waar mensen kunnen worden blootgesteld. Dit geldt ook wanneer het onder de gezichten van mensen wordt gericht, zoals op de dansvloer.

**LET OP!** Alleen specialisten in laserveiligheid met officiële certificatie van een regelgevende instantie of geautoriseerde trainingsorganisatie hebben toestemming om klasse 3B-lasers in het openbaar te gebruiken. De specialist in laserveiligheid is verantwoordelijk voor alle aspecten van het gebruik van deze laser, inclusief het naleven van alle op locatie geldende veiligheidswetten en -regelgeving. De fabrikant neemt geen verantwoordelijkheid voor schade als gevolg van misbruik of een onjuiste installatie van deze laser.



**LET OP: VERMIJD BLOOTSTELLING AAN STRAAL:** Vermijd direct oogcontact met laserlicht. Stel uw eigen ogen en de ogen van anderen nooit opzettelijk bloot aan laserstraling.

### Nalevingsverklaring

Uw X-Terminator laser is ontworpen om te voldoen aan de FDA en IEC-standaarden voor IT-classificatie. De X-Terminator is een klasse 3B-laserproduct.

### Laserveiligheid en nalevingsinformatie

De X-Terminator is geproduceerd om te voldoen aan IEC 60825-1 en in overeenstemming met de standaarden van het Amerikaanse bestuur voor etenswaren en geneesmiddelen (FDA), zoals deze staan vermeld in FDA-document 21 CFR 1040 en daaropvolgende laser-kennisgevingen.

### Productclassificatie en fabriekslabelidentificatie

Laserclassificatie:	klasse 3B
Koeling	Koelventilator en TE-koeling
Lasermedium (output)	golflengte 650 nm / rood (laserdiode), >100 mW golflengte 532 nm / groen (DPSS), >30 mW
Laservermogen	130 mW
Diameter van straal	<5mm bij opening
Pulsdata alle pulsen	< 4Hz (>0,25 sec)
Afwijking (elke straal)	<2 mrad
Afwijking (gehele lamp)	<160 graden

De wettelijke vereisten voor het gebruik van laserproducten voor entertainment verschillen per land. De gebruiker is verantwoordelijk voor de wettelijke vereisten op de locatie/in het land van gebruik.

Voor meer richtlijnen en veiligheidsprogramma's voor het veilige gebruik van laser, kunt u de standaard ANSI Z136.1 raadplegen "For Safe Use of Lasers", beschikbaar op [www.laserinstitute.org](http://www.laserinstitute.org). Veel overheden, bedrijven, bureaus, legers en andere partijen vereisen dat lasers worden gebruikt volgens de richtlijnen van ANSI Z136.1. Advies over het tonen van lasers kan worden verkregen via de International Laser Display Association, [www.laserist.org](http://www.laserist.org).

**LET OP:** Het gebruik van corrigerende brillen of optiek voor het zien vanaf afstanden, zoals telescopen of verrekijkers, binnen een afstand van 100 mm kunnen een gevaar voor de ogen vormen.



Dit laserproduct is een klasse 3B-laser en heeft een vergrendelde behuizing.



In het apparaat zitten geen onderdelen die gerepareerd kunnen worden. Het knoeien met het garantiezegel, of het verwijderen van het garantiezegel zal de beperkte garantie van uw product doen vervallen.



Combolabel met het productmodelnummer, serienummer, datum van fabricatie, waarschuwingslabel voor laserlicht, garantieverlieszegel en vergrendelbehuizingslabel

Informatie over het juiste gebruik en naleving

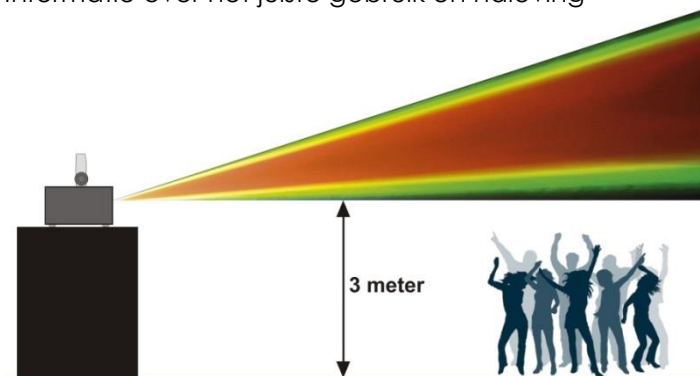

Volgens het reglement van de FDA dient u dit product te bedienen zoals links staat aangegeven.

### Rigging

Volg de Europese en nationale richtlijnen met betrekking tot het ophangen van apparatuur (rigging), opzetten van trussen en alle andere veiligheidskwesties.

Voer de installatie niet zelf uit!

Laat de installatie altijd uitvoeren door gekwalificeerd personeel!

### Procedure:

- Als de projector vanaf het plafond of hoge balken naar beneden gebracht wordt, moeten professionele truss-systemen gebruikt worden.
- Gebruik een klem om de projector met de montagebeugel aan het truss-systeem te bevestigen.
- De projector mag nooit vrij rondhangen.
- De installatie moet altijd beveiligd worden met een veiligheidsvoorziening, zoals een vangnet of een veiligheidskabel.
- Bij het ophangen, aftuigen of onderhoud van de projector moet u er altijd voor zorgen dat de ruimte onder de plaats van installatie niet te betreden is door onbevoegden.

Onjuiste installatie kan ernstig letsel en schade aan eigendommen veroorzaken

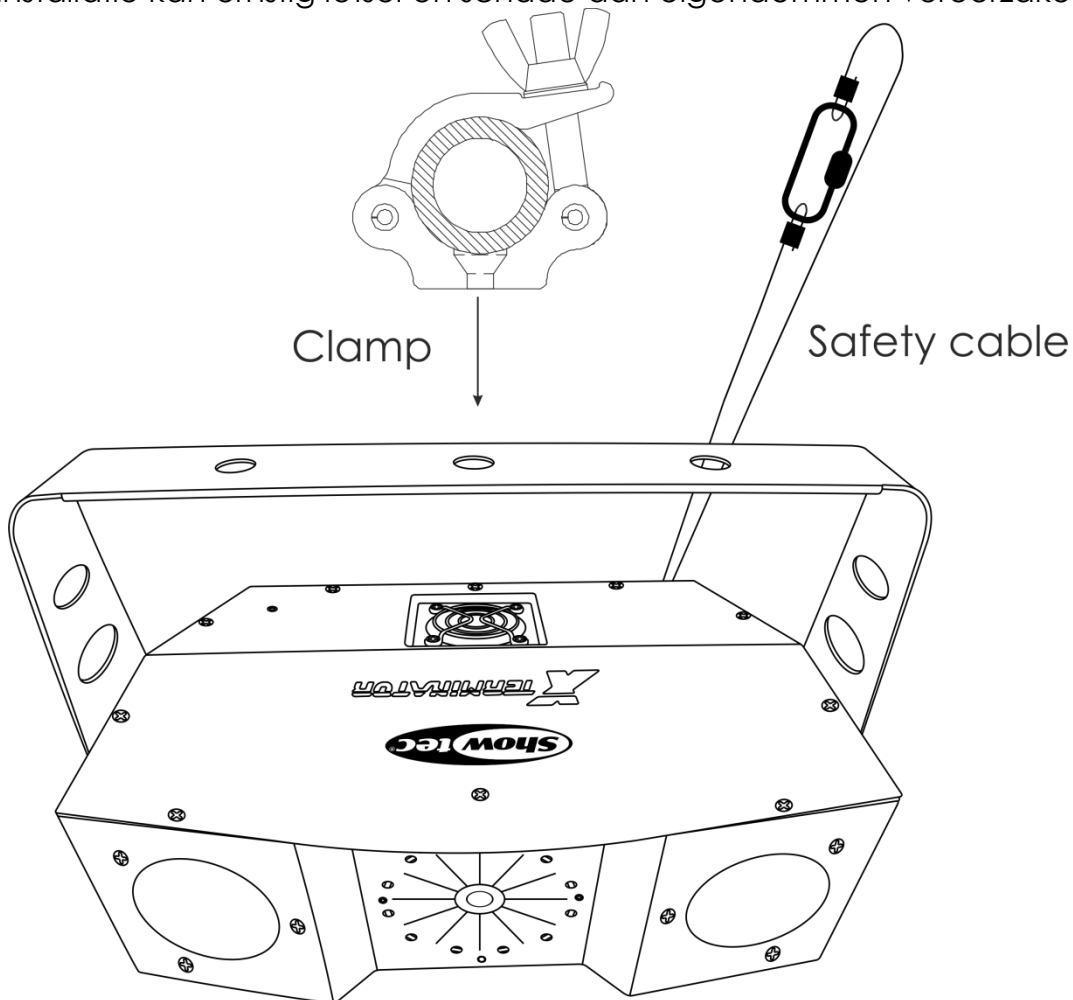

De X-Terminator kan op een vlakke podiumvloer worden geplaatst of met een klem aan een willekeurig soort truss worden bevestigd.

Onjuiste installatie kan ernstig letsel aan personen en ernstige schade aan eigendommen veroorzaken!



## Aansluiting op de netspanning

Sluit het apparaat met de stekker aan op de netspanning.

Let er altijd op dat de juiste kleur kabel op de juiste plaats aangesloten wordt.

Internationaal	EU-kabel	VK-kabel	VS-kabel	Pen
L	BRUIN	ROOD	GEEL/KOPER	FASE
N	BLAUW	ZWART	ZILVER	NEUTRAAL
	GEEL/GROEN	GROEN	GROEN	Beschermaarde

Zorg ervoor dat het apparaat altijd goed is geaard!



### Retourneren



Geretourneerd handelswaar moet voldoende gefrankeerd en in de originele verpakking worden verzonden. Verzending onder rembours of via een antwoordnummer is niet mogelijk.

De verpakking moet duidelijk zijn voorzien van het retournummer (RMA-nummer). Geretourneerde producten zonder retournummer worden geweigerd. Highlite zal aldus geretourneerde goederen of eventuele aansprakelijkheid niet accepteren. Bel Highlite 0031-455667723 of stuur een e-mail naar [aftersales@highlite.nl](mailto:aftersales@highlite.nl) en vraag een retournummer aan voordat u het apparaat verstuurt. Zorg dat u het modelnummer, serienummer en een korte beschrijving van de reden voor retourneren bij de hand hebt. Verpak het apparaat goed, schade tijdens verzending als gevolg van ondeugdelijke verpakking komt voor rekening van de klant. Highlite behoudt zich het recht voor naar eigen goeddunken product(en) te repareren of te vervangen. Als suggestie willen we aangeven dat een stevige verpakking zoals gebruikt door UPS, of een dubbelwandige doos altijd een veilige keuze is.

**Opmerking: Als u een retournummer ontvangt, noteer dan volgende informatie en sluit die bij in de doos:**

- 01) Uw naam
- 02) Uw adres
- 03) Uw telefoonnummer
- 04) Een korte beschrijving van het probleem

### Claims

De klant is verplicht om de geleverde goederen onmiddellijk na ontvangst te controleren op tekortkomingen en/of zichtbare gebreken, of deze controle uit te voeren na aankondiging dat de goederen ter beschikking staan. Schade die optreedt tijdens de verzending valt onder de verantwoordelijkheid van de pakketdienst en de schade moet daarom bij ontvangst van de handelswaar aan de koerier worden gemeld.

Het is de verantwoordelijkheid van de klant om transportschade te melden en te claimen bij de pakketdienst. Transportschade moet binnen één dag na ontvangst van de verzending bij ons worden gemeld.

Eventuele retourzendingen moeten altijd gefrankeerd worden verzonden. De retourzending moet vergezeld gaan van een brief met de reden voor retourzending. Onvoldoende gefrankeerde retourzendingen worden geweigerd, tenzij anders schriftelijk overeengekomen.

Klachten die op ons betrekking hebben, moeten binnen tien werkdagen na ontvangst van de factuur schriftelijk of per fax worden ingediend. Na deze periode worden klachten niet meer in behandeling genomen.

Klachten worden alleen in behandeling genomen als de klant tot dusver aan alle voorwaarden van de overeenkomst heeft voldaan, ongeacht de overeenkomst waaruit deze verplichting kan worden afgeleid.

## Beschrijving van het apparaat

### Funcies

De X-Terminator is een lasereffect met groot vermogen en fantastische effecten.

- Wanneer u meerdere apparaten tegelijkertijd gebruikt, kunt u een oogverblindende en kosteneffectieve stralenshow opzetten.
- Voeding: AC 100-240V, 60/50Hz
- Stroomverbruik: 50 Watt
- Straaldiameter <5 mm bij lensopening
- Laserklasse: 3B
- Stroboscoop: 0-30Hz
- Laserveiligheid: EN/IEC 60825-1 Ed 2, 2007-03
- Led-kleuren: Rood, groen, blauw + wit en amber
- Laserkleur: Rood, groen
- Lichtbron: 12 x 0,5W LED
- Laservermogen: 130mW (100mW 650nm rood, 30mW 532nm groen)
- Besturingsstanden: DMX-512, ingebouwde programma's, master/slave, geluidsgestuurd
- Afwijking (elke straal) <2 mrad; Afwijking (totaal licht) <160 graden
- 3-pin DMX In en 3-pin DMX Out
- Helder rood 4-cijferig led-display voor alle instellingen
- Compacte, sterke metalen behuizing
- Geluidsgestuurd via ingebouwde microfoon
- DMX-stand voor 2 en 11 kanalen
- Veiligheidsfuncties: Sleutelschakelaar, vergrendeling
- Zekering: 1,6A/250V
- Afmetingen: 335 x 215 x 197 mm (LxBxH)
- Gewicht: 2,5 kg

### Voorzijde

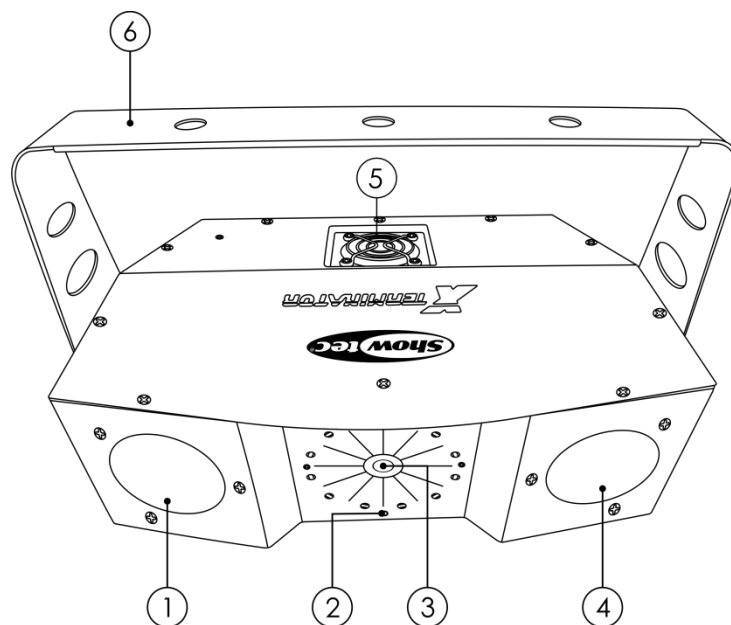

Afb. 01

- 01) Led-lens A
- 02) Led-indicator afstandsbediening
- 03) Laserlens
- 04) Led-lens B
- 05) Koelventilator
- 06) Montagebeugel met schuine schroef

## Achterzijde

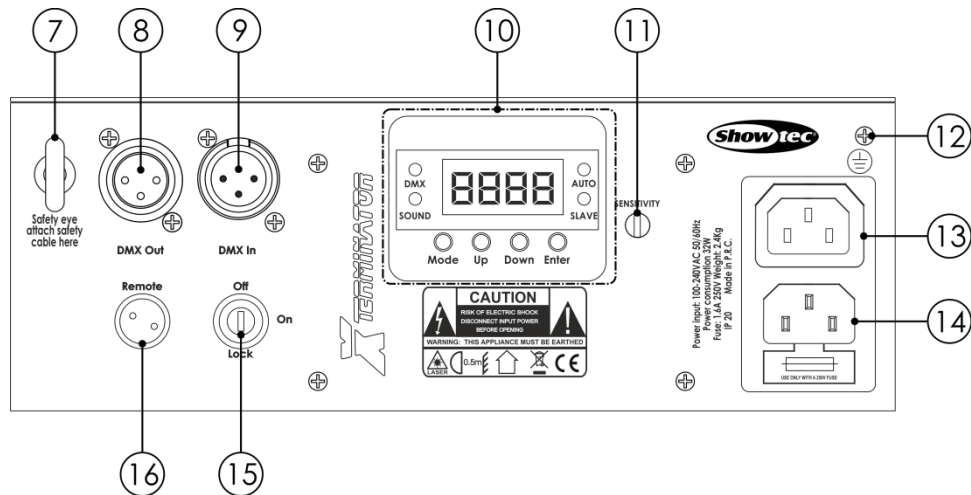

Afb. 02

- 07) Oog voor veiligheidskabel
- 08) 3-polige DMX-signaalaansluiting (OUT)
- 09) 3-polige DMX-signaalaansluiting (IN)
- 10) Led-display + led-indicatoren + besturingsknoppen
- 11) Geluidsgestuurde regeling
- 12) Aardeaansluiting
- 13) IEC-voedingsaansluiting AC 100-240V OUT
- 14) IEC-voedingsaansluiting AC 100-240V IN + zekering 1,6A/250V
- 15) Vergrendeling
- 16) Afstandsbedieningsstekker

## Afstandsbediening

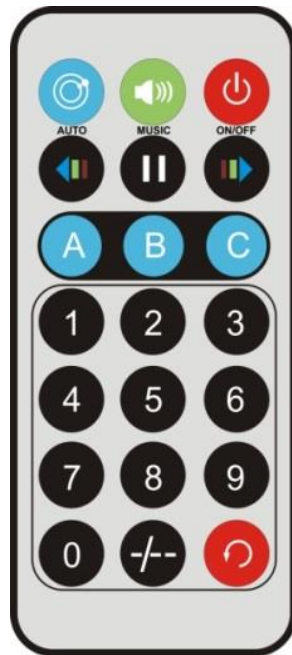

knop	Functie	Beschrijving
	Aan/uit	Stroom aan/uit
	Automatische stand	Stel de automatische stand in
	Geluidsgestuurde stand	Stel de geluidsgestuurde stand in
	Led-stand	Stel de led-stand in
	Laserstand	Stel de laserstand in
	Flitsstand	Stel de flitsstand in
	Automatisch/geluidsgestuurde schakelen	Schakel tussen de automatische/geluidsgestuurde standen
	Pauzeren	Speel/pauzeer de show
	Kleurverandering	Selecteer de led-kleur
	Nummertoeetsen	Instelling programmasnelheid (1-9)

### Let op:

Alle instellingen met de afstandsbediening worden opgeslagen totdat het systeem opnieuw wordt opgestart.

## Installatie

Verwijder alle verpakkingsmaterialen van de X-Terminator. Controleer of alle schuimplastic en opvulmaterialen zijn verwijderd. Sluit alle kabels aan.

**Steek de stekker niet in het stopcontact tot het gehele systeem goed is opgesteld en aangesloten.**

**Haal altijd de stekker uit het stopcontact voordat u het apparaat schoonmaakt of reparaties uitvoert.**

**Schade als gevolg van het niet naleven van deze instructie valt niet onder de garantie.**

## Instellingen en gebruik

Volg de onderstaande aanwijzingen aangezien deze betrekking hebben op de besturingsstand van uw voorkeur.

Voordat u de stekker in het stopcontact steekt, moet u altijd controleren of de netspanning overeenkomt met de specificaties van het product. Gebruik een product dat bedoeld is voor 120 V niet op een netspanning van 230 V, of omgekeerd.

Sluit het apparaat aan op het stopcontact. Het apparaat kan met de ingebouwde microfoon aangestuurd worden door de muziek.

De vergrendelingsplug/afstandsbedieningsplug en veiligheidsleutels bevinden zich in de doos. De vergrendeling is de "meegeleverde opvolger" van de optionele vergrendeling op afstand (51316)

**⚠ Deze zou in de buurt van de X-Terminator laser moeten worden bewaard!!! ⚠**

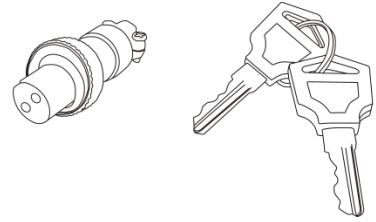

De volgende voorzorgsmaatregelen moeten worden gevolgd:

- De vergrendelingsplug moet zich in de achterkant (16) van uw X-terminator-laser bevinden.
- De sleutels moeten zich in het slot (15) van uw X-terminator-laser bevinden.

**⚠ Waarschuwing ⚠**

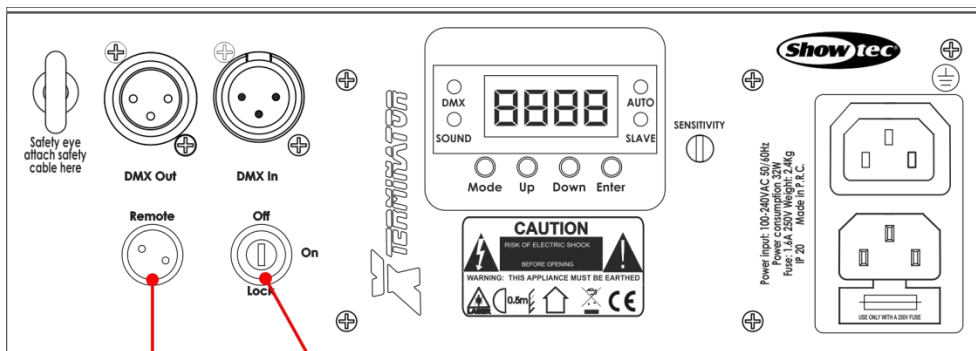

### Uitsluiting van aansprakelijkheid

Houd er rekening mee dat er in sommige landen aanvullende regelgeving is met betrekking tot het gebruik van laserapparaten. Wij raden u daarom ten sterkste aan om uw nationale wetgeving te controleren bij uw autoriteiten: wij nemen geen enkele verantwoordelijkheid voor eventuele discrepanties, veranderingen of aanpassingen met betrekking tot het rechtmatige gebruik van laserapparaten.

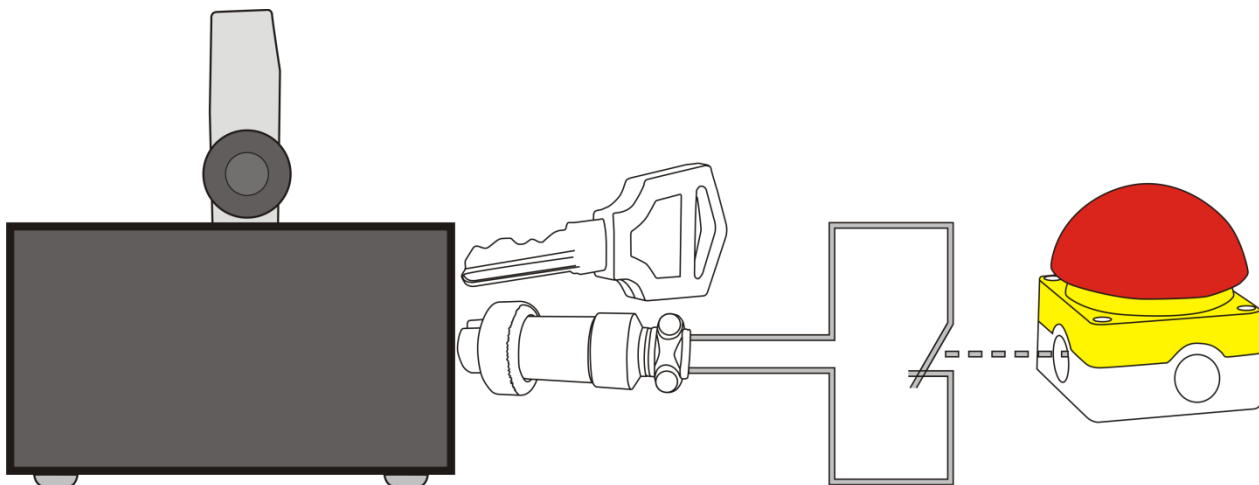

## Besturingsstanden

Er zijn 4 standen: Stand-alone (ingebouwde programma's)  
Geluidsgestuurd  
Master/Slave  
DMX-512 (11 kanalen)

### Eén X-terminator (stand-alone)

- 01) Bevestig het apparaat aan een stevige truss. Laat minstens 50 centimeter aan alle kanten vrij voor een goede luchtcirculatie.
- 02) Gebruik altijd een veiligheidskabel (bestelnummer 70140/70141).
- 03) Steek de stekker van de voedingskabel in een passend stopcontact.
- 04) Als de X-terminator niet is aangesloten via een DMX-kabel, dan werkt deze als een afzonderlijk (stand-alone) apparaat.
- 05) Zie pagina 18 voor meer informatie over de ingebouwde automatische programma's.

### Eén X-Terminator (geluidsgestuurd)

- 01) Bevestig het apparaat aan een stevige truss. Laat minstens 50 centimeter aan alle kanten vrij voor een goede luchtcirculatie.
- 02) Gebruik altijd een veiligheidskabel (bestelnummer 70140/70141).
- 03) Steek de stekker van de voedingskabel in een passend stopcontact.
- 04) Als de X-terminator niet is aangesloten via een DMX-kabel, dan werkt deze als een afzonderlijk (stand-alone) apparaat.
- 05) Zie pagina 18 voor meer informatie over de geluidsgestuurde stand.

### Meerdere X-terminators (master-slavestand)

- 01) Bevestig het apparaat aan een stevige truss. Laat minstens 50 centimeter aan alle kanten vrij voor een goede luchtcirculatie.
- 02) Gebruik altijd een veiligheidskabel (bestelnummer 70140/70141).
- 03) Steek de stekker van de voedingskabel in een passend stopcontact.
- 04) Gebruik een 3-polige XLR-kabel om de X-terminators aan te sluiten.

De pennen:



- 01) Aarde
- 02) Signaal (-)
- 03) Signaal (+)

- 05) Koppel de apparaten aan elkaar zoals getoond in Afb. 03. Sluit een DMX-signaalkabel van de "DMX out" van het eerste apparaat aan op de aansluiting "DMX in" van het tweede apparaat. Herhaal dit desgewenst voor het koppelen van het tweede, derde en vierde apparaat. U kunt dezelfde functies gebruiken op het "master"-apparaat, zoals beschreven op pagina 18 (ingebouwd of geluidsgestuurd). Dit betekent dat u op het masterapparaat de door u gewenste stand instelt en alle slaves hetzelfde zullen reageren als het masterapparaat.

### Master-slaveopstelling met meerdere X-terminators

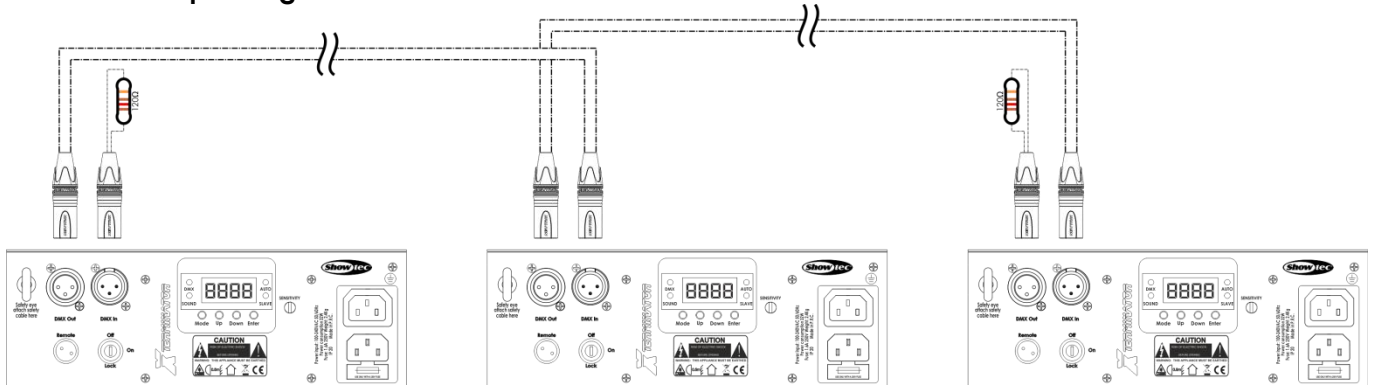

Afb. 03

## Meerdere X-terminator (DMX-besturing)

- 01) Bevestig het apparaat aan een stevige truss. Laat minstens 1 meter vrij aan alle kanten voor een goede luchtcirculatie.
- 02) Gebruik altijd een veiligheidskabel (bestelnummer 70140/70141).
- 03) Steek de stekker van de voedingskabel in een passend stopcontact.
- 04) Gebruik een 3-polige XLR-kabel om de X-terminators en andere apparaten aan te sluiten.

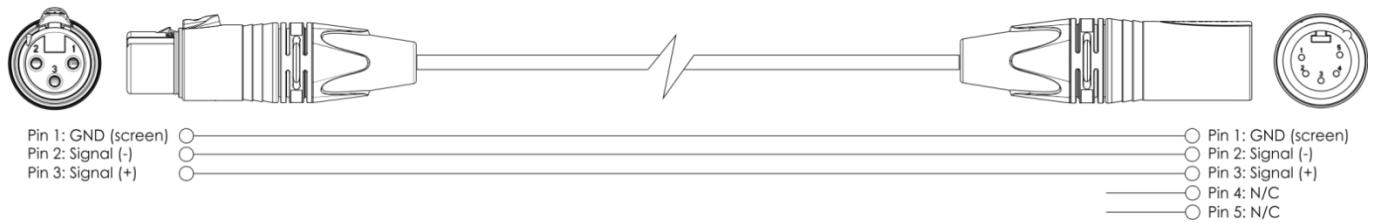
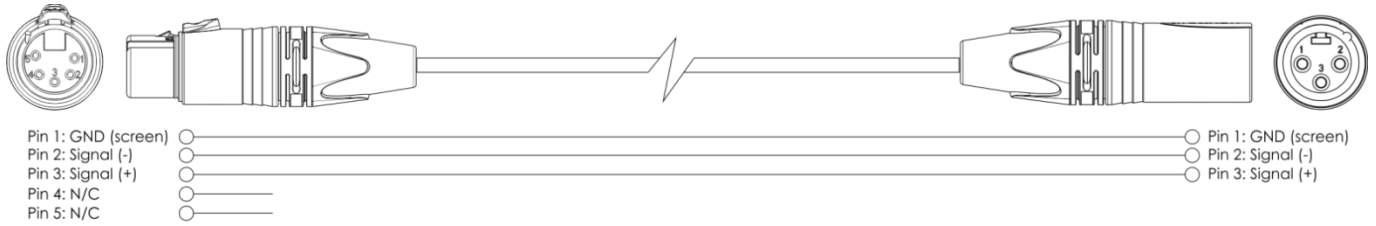

- 05) Koppel de apparaten aan elkaar zoals getoond in Afb. 04. Sluit een DMX-signaalkabel van de "DMX out" van het eerste apparaat aan op de aansluiting "DMX in" van het tweede apparaat. Herhaal dit desgewenst voor het koppelen van het tweede, derde en vierde apparaat.
- 06) Sluit de voedingskabel aan: Steek het netsnoer in de IEC-aansluiting van elk van de apparaten, steek vervolgens het andere uiteinde van het netsnoer in een passend stopcontact, te beginnen bij het eerste apparaat. Steek de stekker niet in het stopcontact tot het gehele systeem goed is opgesteld en aangesloten.

## DMX-opstelling meerdere X-terminators

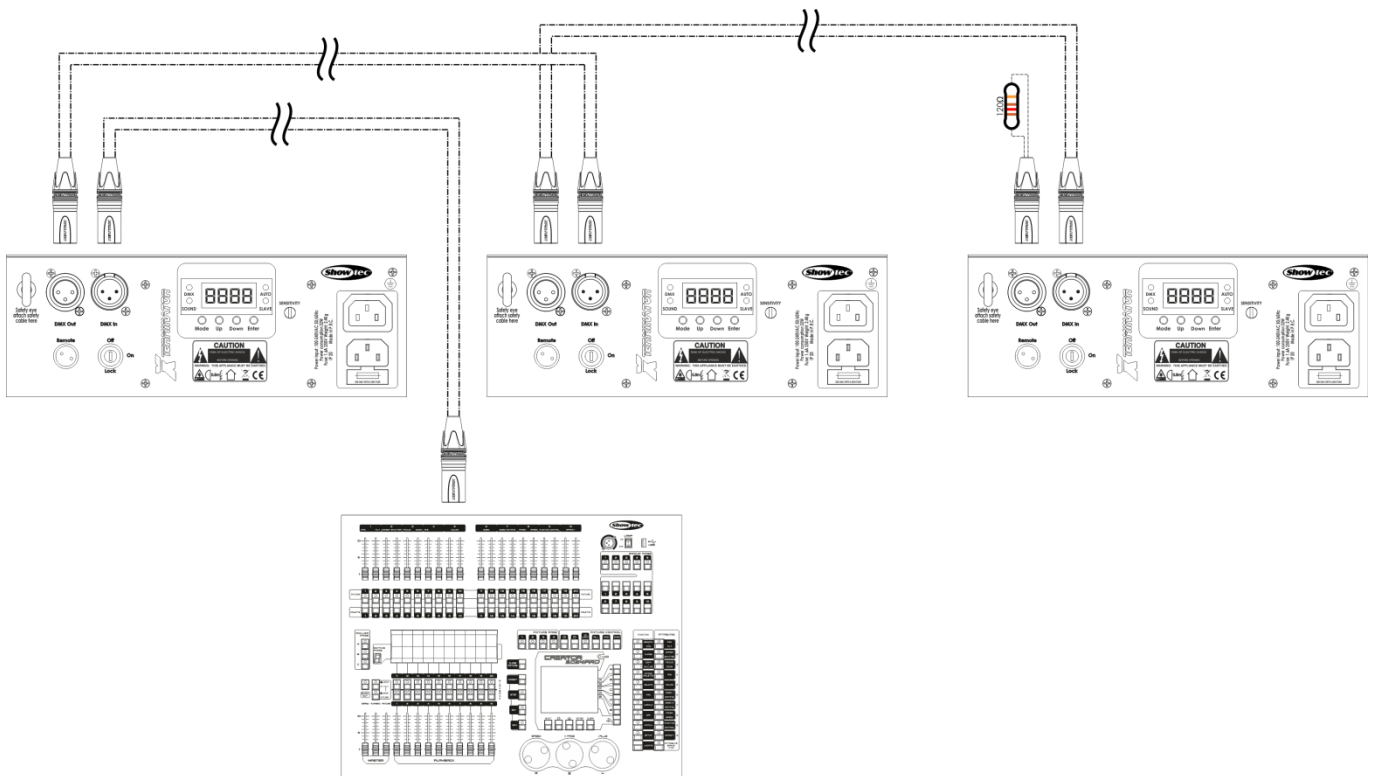

Afb. 04

Let op: Sluit alle kabels aan voordat de stekker in het stopcontact wordt gestoken

### Het koppelen van fixtures

Voor het uitvoeren van lichtshows op één of meerdere fixtures met een DMX-512-controller of het uitvoeren van gesynchroniseerde shows op twee of meerdere fixtures in een master/slave-opstelling heeft u een seriële datalink nodig. Het gecombineerde aantal benodigde kanalen voor alle fixtures op een seriële datalink bepaalt het aantal fixtures dat de datalink kan aansturen.

**Belangrijk:** Fixtures op een seriële datalink moeten in een enkele lijn aan elkaar worden gekoppeld. Om te voldoen aan de EIA-485-norm mogen er niet meer dan 30 apparaten worden aangesloten op een enkele datalink. Het aansluiten van meer dan 30 fixtures op een enkele datalink zonder gebruik te maken van een optisch geïsoleerde DMX-splitter kan leiden tot interferentie op het digitale DMX-sigitaal.



Maximaal aanbevolen afstand voor DMX-datalink: 100 meter  
Maximaal aanbevolen aantal fixtures op een DMX-datalink: 30 fixtures

### Datakabels

Voor het koppelen van fixtures heeft u datakabels nodig. U kunt door DAP Audio gecertificeerde DMX-kabels direct bestellen bij de dealer/distributeur, of deze zelf maken. Als u ervoor kiest uw eigen kabels te maken, moet u data-grade-kabels gebruiken met een hoge signaalkwaliteit die minder gevoelig zijn voor elektromagnetische interferentie.

#### Door DAP Audio gecertificeerde DMX-datakabels

- DAP-audiokabel voor veelzijdig gebruik. bal. XLR/M 3 p. > XLR/F 3 p.  
Bestelcode FL01150 (1,5m.), FL013 (3m.), FL016 (6m.), FL0110 (10m.), FL0115 (15m.), FL0120 (20m.).
- DAP Audiokabel voor de veeleisende gebruiker, met uitzonderlijke geluidskwaliteit en een stekker gemaakt door Neutrik®. Bestelcode FL71150 (1,5m.), FL713 (3m.), FL716 (6m.), FL7110 (10m.).

De X-terminator kan in de **besturingsstand** worden aangestuurd door een controller, of zonder controller in de **stand-alonestand**.



## Bedieningspaneel



- A) LED-display
- B) MODE-knop
- C) OMHOOG-knop
- D) OMLAAG-knop
- E) ENTER-knop

Afb. 05

## Besturingsstand

De fixtures worden individueel aangestuurd via een datalink en aangesloten op de controller. De fixtures reageren op het DMX-sigitaal uit de controller. (Als u het DMX-adres selecteert en opslaat, toont de controller de volgende keer het opgeslagen DMX-adres.)

## DMX-adrestoewijzing

Met het bedieningspaneel op de voorkant van de voet kunt u het DMX-fixtureadres toewijzen. Dit is het eerste kanaal waarmee de X-terminator zal reageren op de controller.

Merk op dat het apparaat beschikt over **11** kanalen als u de controller gebruikt.

Zorg dat u de DMX-adressen goed instelt als u meerdere X-terminators gebruikt.

Het DMX-adres van de eerste X-terminator dient daarom **1 (001)** te zijn, het DMX-adres van de tweede X-terminator moet **1+11=12 (012)** zijn, het DMX-adres van de derde X-terminator **12+11=23 (023)**, enz. Voorkom overlappende kanalen, om elke X-terminator correct aan te kunnen sturen.

Als er twee of meerdere X-terminators eenzelfde adres hebben, zullen deze gelijktijdig werken.

## Besturing:

Nadat u een adres hebt toegewezen aan alle X-terminator-fixtures, kunt u deze bedienen via uw verlichtingscontroller.

**Opmerking:** Na het inschakelen detecteert de X-terminator automatisch of er DMX 512-data wordt ontvangen. Als er geen dataontvangst via de DMX-ingang is, gaat de "LED" op het bedieningspaneel niet knipperen.

De oorzaak van het probleem is mogelijk:

- De XLR-kabel van de controller is niet aangesloten op de ingang van de X-terminator.
- De controller is uitgeschakeld of defect, de kabel of de aansluiting is defect of de signaalkabels in de invoerstekker zijn omgewisseld.

**Opmerking:** U moet een XLR-eindplug (met 120 Ohm) in de laatste fixture plaatsen voor een goede gegevenstransmissie over de DMX-datalink.

## Weergave uit na 30 seconden

Het display wordt uitgeschakeld als er langer dan 30 seconden geen knop wordt ingedrukt.

Voor het oplichten van het display, moet u de knop MODE, OMHOOG, OMLAAG of ENTER indrukken.

Wanneer u een van de knoppen hebt ingedrukt, zal het display licht geven.

## Menuoverview

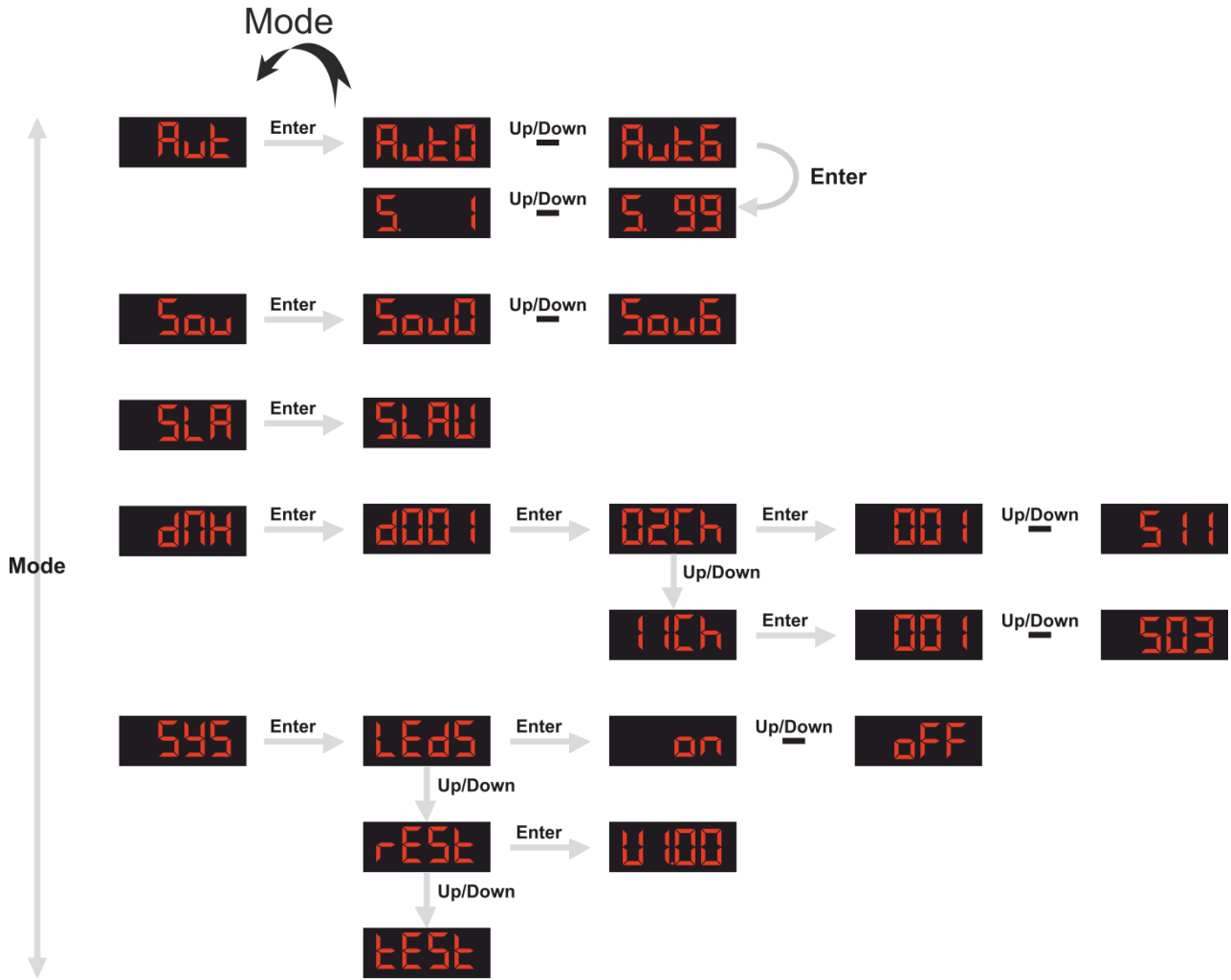

## Hoofdmenu opties

<b>Aut</b>	Ingebouwde programma's
<b>Sou</b>	Geluidsgestuurd
<b>SLA</b>	Master/Slave
<b>DMX</b>	DMX-512
<b>SYS</b>	Systeeminstellingen

### 1. Ingebouwde shows

- 01) Druk op de knop **MODE** totdat het display **Aut** toont.
- 02) Druk op de knop **ENTER** om het menu te openen.
- 03) Druk op de knoppen OMHOOG en OMLAAG om een van de ingebouwde shows uit te voeren:  
**Aut0** <sup>Up/Down</sup> **Aut6**.
- 04) Zodra uw gewenste show is gekozen, drukt u op de knop **ENTER** om door te gaan naar de snelheidsinstellingen.
- 05) Druk op de knoppen OMHOOG en OMLAAG om de snelheid van uw gewenste ingebouwde show te wijzigen. **5 1** <sup>Up/Down</sup> **5 99**. Des te hoger de waarde des te hoger de snelheid.

### 2. Geluidsgestuurd effect

Dit effect zorgt ervoor dat het apparaat op het ritme van de achtergrondmuziek reageert, dat wordt opgevangen door de ingebouwde microfoon.

- 01) Druk op de knop **MODE** totdat het display **Sou** toont.
- 02) Druk op de knop **ENTER** om het menu te openen.
- 03) Druk op de knoppen OMHOOG en OMLAAG om een van de geluidsgestuurde shows uit te voeren:  
**Sou0** <sup>Up/Down</sup> **Sou6**.
- 04) Draai de regelaar (**11**) op het achterpaneel naar links of rechts om, respectievelijk, de gevoeligheid van het apparaat voor de achtergrondmuziek te verhogen of te verlagen.

### 3. Master/Slave-modus

- 01) Druk op de knop **MODE** totdat het display **SLA** toont.
- 02) Druk op de knop **ENTER**. **SLAV** zal op het display worden weergegeven.
- 03) De laser werkt nu in de slavestand en zal hetzelfde reageren als het masterapparaat.

### 4. DMX-modus

Met dit menu kunt u het gewenste DMX-adres instellen.

- 01) Druk op de knop **MODE** totdat het display **DMX** toont.
- 02) Druk nogmaals op de knop **ENTER**, het display toont **001**.
- 03) Druk op de knop **ENTER** om het menu DMX-stand te openen.
- 04) Druk op de knoppen OMHOOG en OMLAAG om een van de twee beschikbare DMX-standen te kiezen:  
**02Ch** 2 kanalen  
**11Ch** 11 kanalen
- 05) Druk indien het display **02Ch** toont op de knop **ENTER** om het menu te openen.
- 06) Druk op de knoppen OMHOOG en OMLAAG om het DMX-adres te selecteren uit **001** <sup>Up/Down</sup> **511**.
- 07) Druk indien het display **11Ch** toont op de knop **ENTER** om het menu te openen.
- 08) Druk op de knoppen OMHOOG en OMLAAG om het DMX-adres te selecteren uit **001** <sup>Up/Down</sup> **503**.

## 5. Systeeminstellingen

- 01) Druk op de knop **MODE** totdat het display **595** toont.
- 02) Druk op de knop **ENTER** om het menu te openen.
- 03) Er zijn 3 opties beschikbaar. Druk op de knoppen OMHOOG en OMLAAG tussen de opties te schakelen:

**LED5** Stroombesparende stand

**rESE** Systeem herstellen

**tESE** Teststand

Druk indien het display **LED5** toont op de knop **ENTER** om het menu te openen.

- 04) Druk op de knoppen OMHOOG en OMLAAG om te kiezen tussen **on** <sup>Up/Down</sup> **off**.
- 05) Indien het apparaat is ingesteld op AAN, werkt het in de stroombesparende stand. Indien het apparaat is ingesteld op UIT, is de stroombesparende stand uitgeschakeld.

Druk indien het display **rESE** toont op de knop **ENTER** om het menu te openen.

- 06) **U 100** zal kort op het display worden weergegeven.
- 07) Wanneer het verdwijnt, zal het apparaat terugkeren naar de eerdere actieve stand en worden de instellingen hersteld naar de fabrieksinstellingen.

Druk indien het display **tESE** toont op de knop **ENTER** om het menu te openen.

- 08) U kunt nu controleren of alle functies van het apparaat naar behoren werken.
- 09) U kunt de meegeleverde afstandsbediening gebruiken (pagina 13, afstandsbediening).

## DMX-kanalen

### 2 kanalen

#### Kanaal 1 – Ingebouwde programma's

0-9	Uit
10-26	AUT0
27-43	AUT1
44-60	AUT2
61-77	AUT3
78-94	AUT4
95-111	AUT5
112-127	AUT6
128-145	SOU0
146-163	SOU1
164-181	SOU2
182-199	SOU3
200-217	SOU4
218-235	SOU5
236-255	SOU6

#### Kanaal 2 - Snelheid (kanaal 1 moet zijn ingesteld op 10-127 )

0-255	Snelheidsregeling, van langzaam tot snel
-------	--

## 11 kanalen

### Kanaal 1 – Kleur, lens A

0-24	Laser uit
25-49	Rood
50-74	Groen
75-99	Blauw
100-124	Rood + groen
125-149	Rood + blauw
150-174	Groen + blauw
175-199	Rood + groen + blauw
200-224	Wisselende kleuren
225-255	Vloeiende kleuren

### Kanaal 2 – Stroboscoopeffect, lens A

0-9	Uit
10-254	Stroboscoopsnelheid, van langzaam tot snel <b>(kanaal 1 moet zijn ingesteld op 25-199 ⚠)</b> Snelheid van kleurverandering, van langzaam tot snel <b>(kanaal 1 moet zijn ingesteld op 200-255 ⚠)</b>
255	Geluidsbesturing

### Kanaal 3 – Rotatie-effect, lens A

0-4	Uit
5-127	Rechtsom draaien, van langzaam tot snel
128-133	Stop
134-255	Linksom draaien, van langzaam tot snel

### Kanaal 4 – Kleur, lens B

0-24	Uit
25-49	Blauw
50-74	Amber
75-99	Wit
100-124	Blauw + geel
125-149	Blauw + wit
150-174	Geel + wit
175-199	Blauw + wit + amber
200-224	Wisselende kleuren
225-255	Vloeiende kleuren

### Kanaal 5 – Stroboscoopeffect, lens B

0-9	Uit
10-254	Stroboscoopsnelheid, van langzaam tot snel <b>(kanaal 1 moet zijn ingesteld op 25-199 ⚠)</b> Snelheid van kleurverandering, van langzaam tot snel <b>(kanaal 1 moet zijn ingesteld op 200-255 ⚠)</b>
255	Geluidsbesturing

### Kanaal 6 – Rotatie-effect, lens B

0-4	Uit
5-127	Rechtsom draaien, van langzaam tot snel
128-133	Stop
134-255	Linksom draaien, van langzaam tot snel

**Kanaal 7 - Kleur, laser**

0-9	Uit
10-49	Rood aan
50-89	Groen aan
90-129	Rood + groen aan
130-169	Rood + groene stroboscoop
170-209	Groen aan + rode stroboscoop
210-255	Rood/groen (afwisselende stroboscoop)

**Kanaal 8 – Stroboscoopeffect, laser**

0-9	Uit
10-254	Stroboscoopsnelheid, van langzaam tot snel
255	Geluidsbesturing

**Kanaal 9 – Rotatie-effect, laser**

0-4	Uit
5-127	Rechtsom draaien, van langzaam tot snel
128-133	Stop
134-255	Linksom draaien, van langzaam tot snel

**Kanaal 10 - Stroboscoop**

0-9	Uit
10-19	Programma 1, van langzaam tot snel
20-29	Programma 2, van langzaam tot snel
30-39	Programma 3, van langzaam tot snel
40-49	Programma 4, van langzaam tot snel
50-59	Programma 5, van langzaam tot snel
60-69	Programma 6, van langzaam tot snel
70-79	Programma 7, van langzaam tot snel
80-89	Programma 8, van langzaam tot snel
90-99	Programma 9, van langzaam tot snel
100-109	Programma 10, van langzaam tot snel
110-119	Programma 11, van langzaam tot snel
120-129	Programma 12, van langzaam tot snel
130-139	Programma 13, van langzaam tot snel
140-149	Programma 14, van langzaam tot snel
150-159	Programma 15, van langzaam tot snel
160-169	Programma 16, van langzaam tot snel
170-179	Programma 17, van langzaam tot snel
180-189	Programma 18, van langzaam tot snel
190-199	Programma 19, van langzaam tot snel
200-255	Handmatige stand

**Kanaal 11 - Stroboscoop/geluidsbesturing (kanaal 10 moet zijn ingesteld op 200-255 )**

0-9	Uit
10-254	Stroboscoopsnelheid, van langzaam tot snel
255	Geluidsbesturing

### Onderhoud

---

De X-Terminator is vrijwel onderhoudsvrij. U moet het apparaat echter wel schoon houden. De lichtopbrengst van het apparaat kan anders sterk verminderen.

Trek de stekker uit het stopcontact en veeg de behuizing vervolgens af met een vochtige doek. Veeg het glazen paneel aan de voorkant schoon met glasreiniger en een zachte doek. Gebruik geen alcohol of oplosmiddelen. Het glazen paneel aan de voorkant dient wekelijks gereinigd te worden, aangezien rook en vloeistof een aanslag kunnen vormen en de lichtopbrengst sterk kunnen verlagen. Het artikel mag niet worden ondergedompeld.

Houd de aansluitingen schoon. Trek de stekker uit het stopcontact en veeg de DMX- en audio-aansluitingen schoon met een vochtige doek. Zorg dat de aansluitingen volledig droog zijn voordat u apparatuur aansluit op andere apparaten of aan het lichtnet.

De gebruiker moet ervoor zorgen dat veiligheidsgerelateerde en machinetechnische installaties aan het einde van elk jaar worden geïnspecteerd door een expert door middel van een acceptatietest.

De gebruiker moet ervoor zorgen dat veiligheidsgerelateerde en machinetechnische installaties jaarlijks worden geïnspecteerd door een gekwalificeerd persoon.

Tijdens de inspectie moeten de volgende punten aandacht krijgen:

- 01) Alle schroeven die gebruikt worden voor de installatie van (delen van) het apparaat moeten stevig worden aangedraaid en mogen geen corrosie vertonen.
- 02) De behuizing, bevestigingspunten en installatiepunten mogen niet zijn vervormd.
- 03) Mechanisch bewegende delen zoals assen, ogen en andere mogen geen sporen van slijtage vertonen.
- 04) De elektrische voedingskabels mogen geen beschadigingen of materiaalmoetheid vertonen.

### De zekering vervangen

Spanningspieken, kortsluitingen of onjuiste voedingsspanning kunnen leiden tot een doorgebrande zekering. Als de zekering doorbrandt, zal dit product niet meer functioneren. Volg de instructies hieronder, indien dit gebeurt:

- 01) Haal de stekker van het apparaat uit het stopcontact.
- 02) Steek een schroevendraaier met een platte kop in een van de gleuven van het zekeringsklepje. Wrik het klepje voorzichtig open. De zekering komt los.
- 03) Verwijder de gebruikte zekering. Als de zekering bruin of troebel is, is deze doorgebrand.
- 04) Plaats de vervangende zekering in de houder waar de oude zekering zat. Plaats het luikje. Zorg dat u een zekering van hetzelfde type en dezelfde klasse gebruikt. Zie het productspecificatielabel voor meer informatie.

### Problemen oplossen

---

Deze gids is bedoeld voor het oplossen van eenvoudige problemen.

Als een probleem optreedt, moet u de onderstaande stappen in de aangegeven volgorde uitvoeren tot een oplossing is gevonden. Als het apparaat weer goed werkt, hoeft u de volgende stappen niet uit te voeren.

#### Geen licht

Als het apparaat niet goed werkt, moet de reparatie door een technicus worden uitgevoerd.

Respons: Verdienk drie mogelijke probleemgebieden: de voeding, de laser, de zekering.

- 01) Voeding. Controleer dat het apparaat is aangesloten op een geschikt stopcontact.
- 02) De laser. Retourneer de X-Terminator naar uw Showtec-dealer.
- 03) Vervang de zekering. Vervang de zekering. Zie pagina 22 voor het vervangen van de zekering.
- 04) Steek de stekker weer in het stopcontact als al het bovenstaande in orde lijkt.
- 05) Als u niet kunt bepalen waar de oorzaak van het probleem zit, moet u de X-Terminator niet openen. Dit kan het apparaat beschadigen en de garantie zal hierdoor vervallen.
- 06) Retourneer het apparaat naar uw Showtec-dealer.

#### Geen respons op DMX

Respons: Zoek de fout in de DMX-kabel of -aansluitingen, een defect in de controller of een storing in de DMX-kaart van het apparaat.

- 01) Controleer de DMX-instelling. Zorg ervoor dat de DMX-adressen in orde zijn.
- 02) Controleer de DMX-kabel: Haal de stekker van het apparaat uit het stopcontact, vervang de DMX-kabel en steek de stekker vervolgens weer in het stopcontact. Probeer uw DMX-besturing opnieuw.
- 03) Bepaal of de fout in de controller of het lichteffectapparaat zit. Werkt de controller goed met andere DMX-producten? Zo niet, dan verstuurt u de controller voor reparatie. Zo ja, dan neemt u de DMX-kabel en het apparaat mee naar een gekwalificeerde technicus.



Probleem	Mogelijke oorzaak/oorzaken	Oplossing
Een of meerdere fixtures werken helemaal niet.	De fixture ontvangt geen stroom.	<ul style="list-style-type: none"> <li>Controleer of de voeding is ingeschakeld en dat de kabels zijn aangesloten.</li> </ul>
	De primaire zekering is doorgebrand.	<ul style="list-style-type: none"> <li>Vervang de zekering.</li> </ul>
De fixtures kunnen worden gereset, maar reageren slecht of helemaal niet op de controller.	De controller is niet aangesloten.	<ul style="list-style-type: none"> <li>Sluit de controller aan.</li> </ul>
	De 3-polige XLR Out van de controller komt niet overeen met de XLR out van de eerste fixture aan de koppeling (d.w.z., het signaal is omgekeerd).	<ul style="list-style-type: none"> <li>Sluit een fase-omkeerkabel aan op de controller en de eerste fixture op de link.</li> </ul>
De fixtures kunnen gereset worden, maar enkelen reageren slecht of helemaal niet op de controller.	Veel interferentie in het signaal	<ul style="list-style-type: none"> <li>Controleer de kwaliteit van het signaal. Als deze veel lager is dan 100 procent, dan kan het probleem zitten in een slechte datalink-aansluiting, gebroken kabels of kabels van slechte kwaliteit, een ontbrekende eindplug of een defecte fixture die stoort op de lijn.</li> </ul>
	Slechte datalinkaansluiting	<ul style="list-style-type: none"> <li>Controleer de aansluitingen en de kabels. Corrigeer de slechte aansluitingen. Repareer of vervang beschadigde kabels.</li> </ul>
	De datalink is niet afgesloten met een 120 Ohm eindplug.	<ul style="list-style-type: none"> <li>Plaats een eindplug in de uitgang van het laatste toestel op de lijn.</li> </ul>
	Onjuiste adrestoewijzing van de fixtures.	<ul style="list-style-type: none"> <li>Controleer de adrestoewijzing.</li> </ul>
	Eén van de fixtures is defect en stoort de datatransmissie op de link.	<ul style="list-style-type: none"> <li>Omzeil één fixture per keer totdat de normale werking is hersteld: ontkoppel beide aansluitingen en steek de stekkers in elkaar.</li> <li>Laat de defecte fixture nakijken door een gekwalificeerde technicus.</li> </ul>
De 3-polige XLR out op de fixtures komen niet overeen (pennen 2 en 3 omgedraaid).	<ul style="list-style-type: none"> <li>Sluit een fase-omkeerkabel aan tussen de fixtures of wissel pennen 2 en 3 in de fixture die niet goed werkt.</li> </ul>	
De sluitersluit plotseling	De laserdiode van het kleurenwiel is verloren gegaan en het lichteffect wordt door de fixture gereset.	<ul style="list-style-type: none"> <li>Raadpleeg een technicus voor reparatie als het probleem blijft optreden.</li> </ul>
Geen licht of laser valt met tussenpozen uit	De fixture is te heet.	<ul style="list-style-type: none"> <li>Laat de fixture afkoelen.</li> <li>Zorg dat de ventilatieopeningen op het besturingspaneel en de voorste lens niet worden geblokkeerd.</li> <li>Zet de airconditioning kouder.</li> </ul>
	Led's of laser is beschadigd.	<ul style="list-style-type: none"> <li>Ontkoppel de fixture en retourneer deze naar uw dealer.</li> </ul>
	De instellingen voor de voeding komen niet overeen met de plaatselijke netspanning en -frequentie.	<ul style="list-style-type: none"> <li>Ontkoppel het toestel. Controleer de instellingen en corrigeer mogelijke fouten.</li> </ul>

**Productspecificaties**

Model:	X-Terminator
Ingangsspanning:	AC 100-240V, 60/50Hz
Continu vermogen:	50 Watt
Zekering:	1,6AL/250V
Afmetingen:	335 x 215 x 197 mm (LxBxH)
Gewicht:	2,5 kg
<b>Gebruik en programmeren</b>	
Signaalpen OUT:	pen 1 aarde, pen 2 (-), pen 3 (+)
Instellen en adressen toewijzen:	Helder led-display voor alle instellingen
DMX-kanalen:	2 kanalen, 11 kanalen
Signaalingang:	3-polige DMX-signaalaansluiting (IN)
Signaaluitgang:	3-polige DMX-signaalaansluiting (OUT)
<b>Elektromechanische effecten</b>	
Laserklasse:	3B
Laservermogen:	130mW (100mW 650nm rood, 30mW 532nm groen)
Lichtbron:	12 x 0,5W LED
Led-kleuren:	Rood, groen, blauw + wit en amber
Laserkleur:	Rood en groen
Stroboscoop:	0-30Hz
Koeling:	Koelventilatoren en TE-koeling
Diameter van straal:	<5mm bij opening
Pulsdata, alle pulsen:	<4Hz (>0,25 sec)
Afwijking (elke straal):	<2 mrad;
Afwijking (gehele lamp):	<160 graden
Veiligheidsfuncties:	Sleutelschakelaar, vergrendeling
DMX-besturing:	via standaard DMX-controller
Besturingsstanden:	DMX-512, ingebouwde programma's, master/slave, geluidsgestuurd
Behuizing:	Zwart metaal en vlamvertragend plastic
Aansluitingen:	speciale aansluiting voor IEC-voeding en data
Laserveiligheid:	EN/IEC 60825-1 Ed 2, 2007-03
Max. temperatuur omgeving $t_a$ :	40°C
<b>Minimumafstand:</b>	
Minimale afstand tot brandbare voorwerpen:	0,5m
Minimale afstand tot projectievlak:	1m

Ontwerp en productspecificaties kunnen zonder voorafgaande berichtgeving gewijzigd worden.



Website: [www.Showtec.info](http://www.Showtec.info)

E-mail: [service@highlite.nl](mailto:service@highlite.nl)

Afmetingen

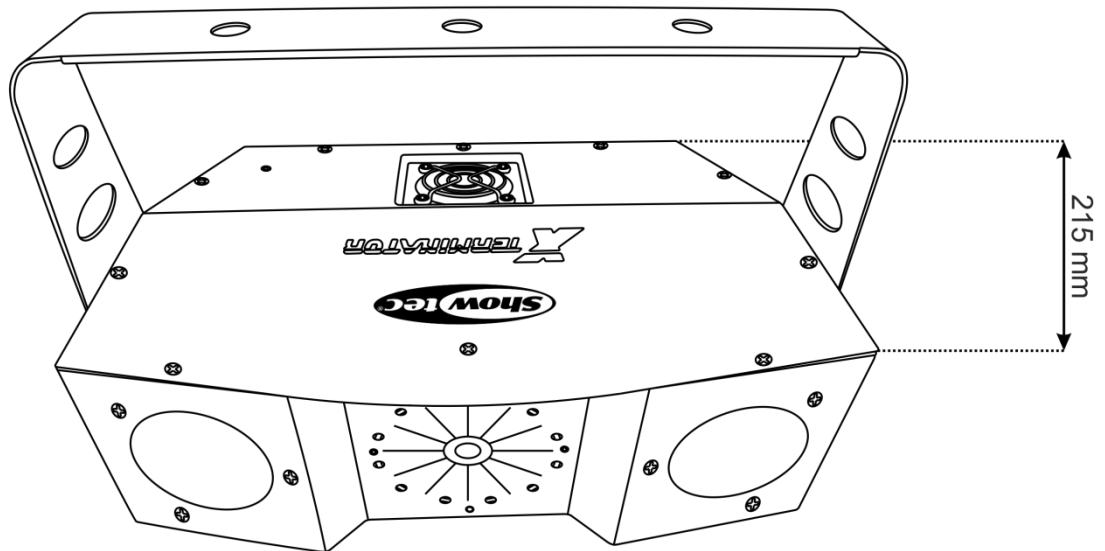
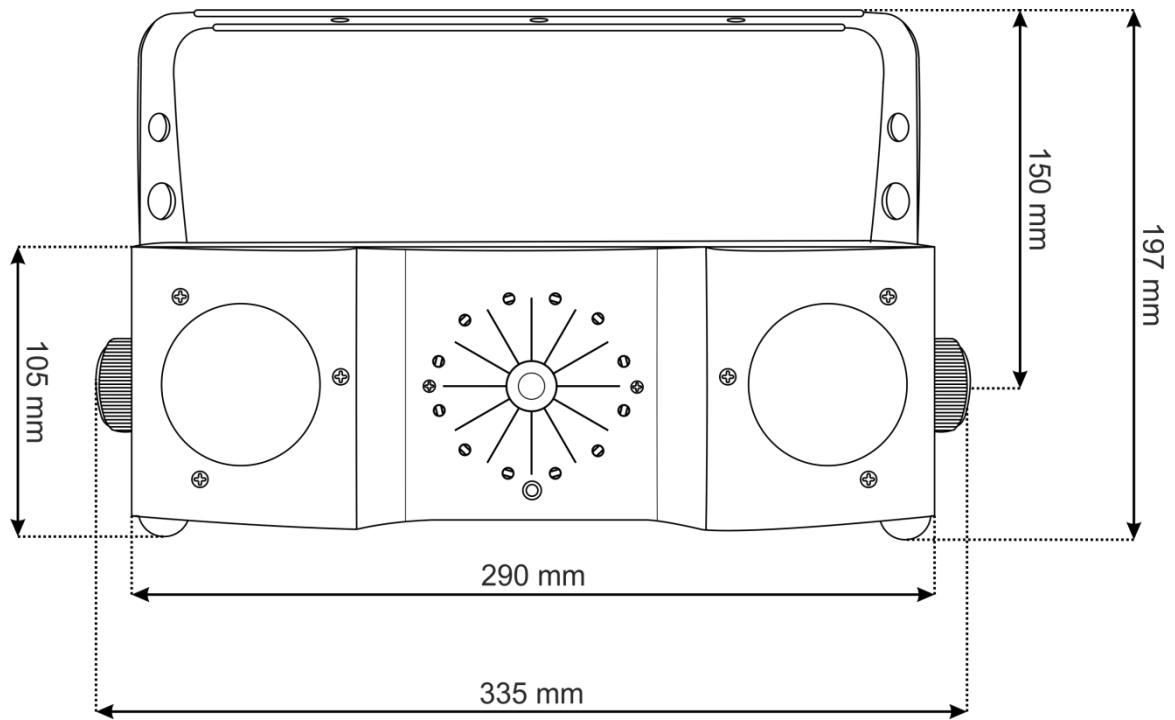



©2015 Showtec