

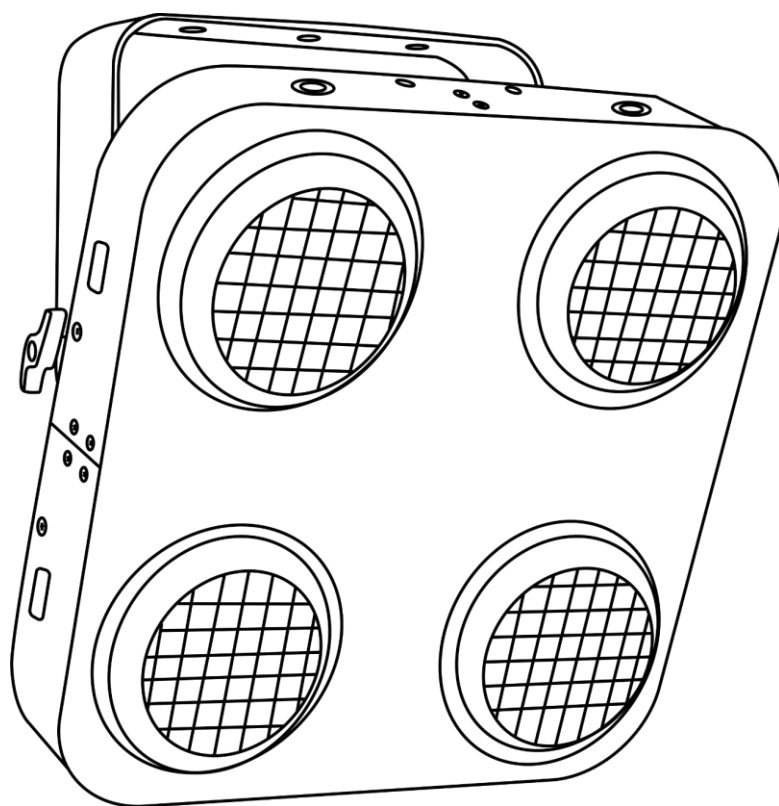

MANUEL D'UTILISATEUR



FRANÇAIS

Stage Blinder 4 Blaze

V1

Code commande : 30781

Table des matières

Avertissement	3
Consignes de sécurité	3
Conditions d'utilisation.....	5
Fixation	5
Branchement sur la prise secteur	6
Instructions de renvoi	7
Réclamations.....	7
Description de l'appareil	8
Présentation	9
Panneau arrière	10
Installation	10
Réglage et utilisation	10
Modes de contrôle.....	11
Un Stage Blinder (mode automatique, programmes intégrés, mode manuel et fonction halogène) ..	11
Plusieurs Stage Blinder (contrôle maître / esclave).....	11
Plusieurs Stage Blinder (contrôle DMX)	12
Câblage de l'appareil.....	13
Câblage des données.....	13
Panneau de contrôle.....	14
Mode de contrôle	14
Adressage DMX.....	14
Vue d'ensemble	15
Options du menu principal	17
1. Adresse DMX / configuration DMX.....	17
2. Mode de contrôle manuel des couleurs	18
3. Fonction halogène.....	18
4. Automatique	19
5. Programme	19
5.1. Programme 1	20
5.2. Programmes 02-08.....	20
6. Maître / esclave.....	20
7. Réglages	21
7.1. Choix de courbe	21
7.2. Vitesse du variateur d'intensité	22
7.3. Dysfonctionnement du mode DMX.....	22
7.4. Synchronisation DMX	22
7,5. Verrouillage	23
7.6. Rétroéclairage des boutons.....	23
7.7. Paramètres d'usine	23
8. Information.....	23
Canaux DMX	24
1 canal	24
4 canaux.....	24
13 canaux	24
16 canaux	26
Maintenance	27
Résolution des problèmes	27
Absence de lumière.....	27
Absence de réponse au DMX.....	27
Spécifications du produit	29

Dimensions.....30

Remarques.....31

Avertissement



Pour votre propre sécurité, veuillez lire attentivement ce manuel de l'utilisateur!



Consignes de déballage

Dès réception du produit, ouvrir la boîte en carton avec précaution et en vérifier le contenu. Veiller à ce que toutes les pièces s'y trouvent et soient en bon état. Si une pièce a été endommagée lors du transport ou si le carton lui-même porte des signes de mauvaise manipulation, en informer aussitôt le revendeur et conserver le matériel d'emballage pour vérification. Conserver la boîte en carton et tous les matériaux d'emballage. S'il est nécessaire de renvoyer l'appareil à l'usine, veiller à utiliser la boîte en carton et les matériaux d'emballage d'origine.

Le contenu expédié comprend :

- Showtec Stage Blinder 4 Blaze
- Câble d'alimentation Pro power True vers Schuko de 1,5 m
- Manuel d'utilisateur

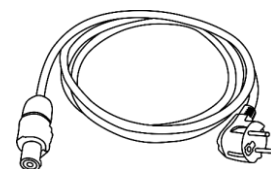
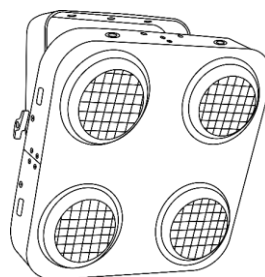

Longévité prévue des LEDs

La luminosité des LEDs décline graduellement au fil du temps. La CHALEUR est le facteur principal qui accélère cette perte de luminosité. Emballées en groupes, les LEDs supportent des températures d'utilisation plus élevées que dans des conditions optimales ou singulières. Pour cette raison, le fait d'utiliser des LED de couleur à leur intensité maximale réduit significativement leur durée de vie. Si une durée de vie plus importante est pour vous une priorité, prenez soin d'utiliser les LED à des températures inférieures, notamment en tenant compte des conditions climatiques ou de l'intensité de la projection en général.



ATTENTION!

**Conservez l'appareil à l'abri de la pluie et de l'humidité !
Débranchez l'appareil avant d'ouvrir le boîtier !**



Consignes de sécurité

Toute personne participant à l'installation, au fonctionnement et à l'entretien de cet appareil doit :

- être qualifiée ;
- suivre les consignes de ce manuel.



**ATTENTION! Soyez prudent lorsque vous effectuez des opérations.
La présence d'une tension dangereuse constitue
un risque de choc électrique lié à la manipulation des câbles !**



Avant la première utilisation de votre appareil, assurez-vous qu'aucun dommage n'a été causé pendant le transport. Dans le cas contraire, contacter le revendeur.

Pour conserver votre matériel en bon état et vous assurer qu'il fonctionne correctement et en toute sécurité, il est absolument indispensable pour l'utilisateur de suivre les consignes et avertissements de sécurité de ce manuel.

Veillez noter que les dommages causés par tout type de modification manuelle apportée à l'appareil ne sont en aucun cas couverts par la garantie.

Cet appareil ne contient aucune pièce susceptible d'être réparée par l'utilisateur. S'adresser exclusivement à des techniciens qualifiés pour l'entretien.

IMPORTANT :

le fabricant ne sera en aucun cas tenu responsable des dommages causés par l'irrespect de ce manuel ni par toutes modifications interdites de l'appareil.

- Ne mettez jamais en contact le cordon d'alimentation avec d'autres câbles ! Manipulez le cordon d'alimentation et tous les câbles reliés au courant secteur avec une extrême prudence !
- Vous ne devez jamais modifier, plier, contraindre à une force mécanique, faire pression sur ou chauffer le cordon d'alimentation.
- Ne pliez jamais la partie mâle ou femelle du câble. Il est important de toujours laisser une longueur de câble reliant l'appareil suffisamment longue. Sinon, le câble peut être abîmé, ce qui peut provoquer de graves dommages.
- N'enlevez jamais l'étiquetage informatif et les avertissements indiqués sur l'appareil.
- Ne couvrez jamais le contact de masse avec quoi que ce soit.
- Ne soulevez jamais l'appareil en le maintenant par sa tête, sous peine d'abîmer le mécanisme. Maintenez-le toujours par ses poignées de transport.
- Ne placez jamais de matériaux devant les LEDs ou les lentilles.
- Ne regardez jamais directement la source lumineuse.
- Ne laissez jamais traîner de câbles par terre.
- En cas d'orage, n'utilisez pas l'appareil et débranchez-le.
- Ne laissez jamais les parties d'emballage (sacs en plastique, mousse de polystyrène, clous, etc.) à portée des enfants car elles représentent une source potentielle de danger.
- N'insérez pas d'objets dans les orifices d'aération.
- N'ouvrez et ne modifiez pas l'appareil.
- Ne connectez pas cet appareil à un variateur d'intensité.
- N'allumez et n'éteignez pas l'appareil à des intervalles réduits. Vous pourriez nuire à sa longévité.
- Ne touchez pas le boîtier de l'appareil à mains nues durant le fonctionnement de celui-ci (le boîtier devient très chaud). Laissez-le refroidir au moins 5 minutes avant de le manipuler.
- Ne secouez pas l'appareil. Évitez tout geste brusque durant l'installation ou l'utilisation de l'appareil.
- Utilisez l'appareil uniquement après avoir vérifié que le boîtier est bien fermé et que les vis sont correctement serrées.
- N'utilisez l'appareil qu'une fois vous être familiarisé avec ses fonctions.
- Évitez les flammes et éloignez l'appareil des liquides ou des gaz inflammables.
- Maintenez toujours le boîtier fermé pendant l'utilisation.
- Veillez toujours à garder un espace minimum d'air libre de 80 cm autour de l'appareil pour favoriser sa ventilation.
- Débranchez toujours l'appareil lorsqu'il n'est pas utilisé et avant de le nettoyer ! Prenez soin de manipuler le cordon d'alimentation uniquement par sa fiche. Ne retirez jamais celle-ci en tirant sur le cordon d'alimentation.
- Assurez-vous que l'appareil n'est pas exposé à une source importante de chaleur, d'humidité ou de poussière.
- Assurez-vous que la tension disponible n'est pas supérieure à celle indiquée sur le panneau situé à l'arrière.
- Assurez-vous que le cordon d'alimentation n'est pas endommagé et ne comporte aucune éraflure. Vérifiez régulièrement l'appareil et le cordon d'alimentation.
- Assurez-vous que le diamètre du câble d'extension et des cordons d'alimentation est suffisant pour supporter la consommation de l'appareil.
- Si les LEDs sont manifestement endommagées par des brèches ou des rayures profondes, il convient de les remplacer pour éviter que leurs fonctionnalités soient altérées.
- Si le câble externe est endommagé, il doit être remplacé par un technicien qualifié.
- Si vous heurtez ou laissez tomber l'appareil, débranchez-le immédiatement de la prise. Pour des raisons de sécurité, faire inspecter l'équipement par un technicien qualifié avant de le réutiliser.
- Si l'appareil a été exposé à de grandes différences de température (par exemple après le transport), ne le branchez pas immédiatement. La condensation qui se formerait à l'intérieur de l'appareil pourrait l'endommager. Laissez l'appareil hors tension et à température ambiante.

- Si votre produit Showtec ne fonctionne pas correctement, veuillez cesser de l'utiliser immédiatement. Emballez-le correctement (de préférence dans son emballage d'origine) et renvoyez-le à votre revendeur Showtec pour révision.
- À l'usage des adultes seulement. L'appareil doit être installé hors de portée des enfants. Ne laissez jamais l'appareil fonctionner sans surveillance.
- N'essayez pas de shunter la protection thermostatique ou les fusibles.
- En cas de remplacement, utilisez uniquement des fusibles de même type ou de même calibre.
- L'utilisateur est responsable du positionnement et du fonctionnement corrects de l'appareil. Le fabricant décline toute responsabilité en cas de dommages causés par la mauvaise utilisation ou l'installation incorrecte de cet appareil.
- Cet appareil est répertorié sous la protection classe 1. Il est donc primordial de connecter le conducteur jaune/vert à la terre.
- Les réparations, maintenances et branchements électriques doivent être effectués par un technicien qualifié.
- GARANTIE : d'un (1) an à compter de la date d'achat.



ATTENTION ! PEUT PROVOQUER DES BLESSURES OCCULAIRES !!!

**Ne regardez jamais directement la source lumineuse.
(surtout pour les personnes épileptiques !)**



Conditions d'utilisation

- Cet appareil ne doit pas être utilisé en permanence. Des pauses régulières vous permettront de le faire fonctionner pendant une longue période sans problèmes.
- La distance minimum entre l'éclairage et la surface illuminée doit être d'au moins 0,8 mètre.
- Pour éliminer l'usure et améliorer la durée de vie de l'appareil, prenez soin de le débrancher complètement de l'alimentation pendant les périodes de non utilisation, soit via le disjoncteur, soit en le débranchant directement.
- La température ambiante maximale $t_a = 40$ °C ne devra jamais être dépassée.
- L'humidité relative ne doit pas dépasser 50 % à une température ambiante de 40 °C.
- Si cet appareil est utilisé d'une autre manière que celle décrite dans ce manuel, il peut être endommagé, et la garantie pourrait en être annulée.
- Toute autre utilisation peut être dangereuse et provoquer un court-circuit, des brûlures, une décharge électrique, un accident, etc.

L'utilisateur met non seulement sa propre sécurité en péril, mais également celle des autres !

Fixation

Veillez suivre les directives européennes et nationales concernant la fixation, l'assemblage de structures et autres problèmes de sécurité.

*N'essayez pas d'installer cet appareil vous-même !
Confiez cette tâche à un revendeur autorisé !*

Procédure :

- Si le Stage Blinder 4 DMX est suspendu à un plafond ou à une solive, un système de fixation professionnel doit être utilisé.
- Utilisez un collier pour fixer le Stage Blinder au support de montage du système de fixation.
- Veillez toujours à ce que la fixation du Stage Blinder l'empêche d'osciller librement dans la pièce.
- L'installation doit toujours être effectuée avec un système d'attache de sécurité, comme par exemple un filet ou un câble de sécurité approprié.
- Lors de la fixation, du démontage ou de la mise en service du Stage Blinder, assurez-vous toujours que la zone située en dessous est dégagée et que son accès est interdit.

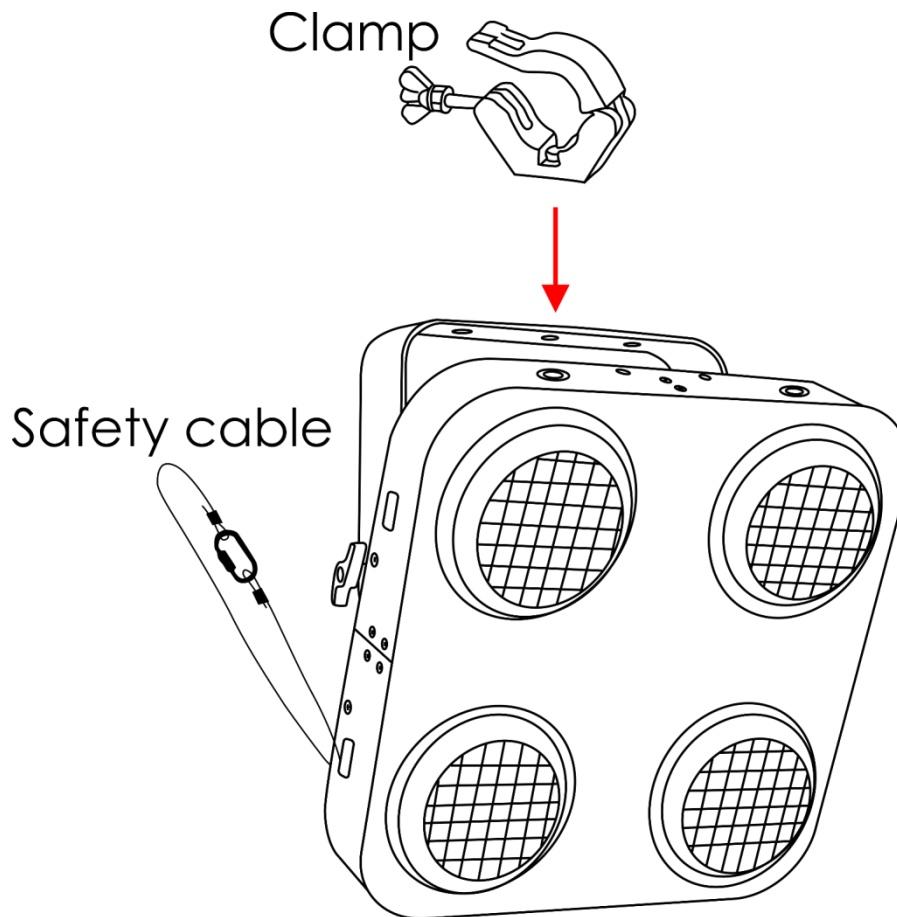

Le Stage Blinder 4 Blaze peut être placé sur une surface au sol dégagée ou monté sur n'importe quelle structure à l'aide d'un collier.

Une mauvaise installation peut entraîner des dégâts importants ainsi que des blessures graves !

Branchement sur la prise secteur

Branchez la fiche d'alimentation de l'appareil sur la prise secteur. Veillez à toujours connecter le câble de la bonne couleur au bon endroit.

International	Câble UE	Câble Royaume- Uni	Câble USA	Broche
L	MARRON	ROUGE	JAUNE / CUIVRE	PHASE
N	BLEU	BLACK	ARGENTÉ	NEUTRE
	JAUNE / VERT	VERT	VERT	TERRE (PROTECTION)

Assurez-vous que votre appareil est toujours connecté à une prise de terre !

Une mauvaise installation peut entraîner des dégâts importants ainsi que des blessures graves !



Instructions de renvoi



S'acquitter de l'affranchissement postal de la marchandise renvoyée avant de l'expédier et utiliser les matériaux d'emballage d'origine ; aucun timbre de retour prépayé ne sera fourni. Étiqueter clairement l'emballage à l'aide du numéro d'autorisation de renvoi (RMA – Return Authorization Number). Les produits retournés sans numéro RMA seront refusés. Highlite déclinera les marchandises renvoyées ainsi que toute responsabilité. Contacter Highlite par téléphone, au +31 (0)455 667 723, ou par courriel, à l'adresse aftersales@highlite.com et demander un numéro RMA avant d'expédier l'appareil. L'utilisateur doit être prêt à fournir le numéro de modèle, le numéro de série ainsi qu'une brève description des raisons du renvoi. Veiller à bien emballer l'appareil, car tous les dommages subis durant le transport et résultant d'un emballage inadéquat seront à la charge du client. Highlite se réserve le droit de réparer ou de remplacer le ou les produits, à sa propre discrétion. Nous vous conseillons d'utiliser une méthode d'envoi sans risques : un emballage UPS approprié ou une double boîte.

Remarque : si l'appareil est accompagné d'un numéro RMA, inclure les informations suivantes sur un bout de papier et le placer dans la boîte :

- 01) Votre nom
- 02) Votre adresse.
- 03) Votre numéro de téléphone.
- 04) Une brève description des problèmes.

Réclamations

Le client est tenu de vérifier les marchandises livrées dès leur réception, afin de détecter tout problème ou défaut visible potentiel. Ces vérifications peuvent également avoir lieu après que nous l'ayons averti de la mise à disposition des marchandises. Le transporteur est responsable de tous les dommages ayant eu lieu durant le transport ; par conséquent, les dommages doivent être signalés au transporteur à réception de la marchandise.

En cas de dégât subi lors du transport, le client doit en informer l'expéditeur et lui soumettre toute réclamation. Signaler les dommages résultant du transport dans un délai d'un (1) jour suivant la réception de la livraison.

Toujours s'acquitter de l'affranchissement postal des biens retournés. Accompagner les marchandises renvoyées d'une lettre définissant les raisons du renvoi. S'ils ne sont pas affranchis, les biens retournés seront refusés, sauf accord contraire par écrit.

Nous faire parvenir toutes les réclamations nous concernant par écrit ou par fax, dans un délai de 10 jours suivant la réception de la facture. Une fois cette période écoulée, les réclamations ne seront plus traitées.

Les réclamations signalées dans les délais seront uniquement considérées si le client s'est dûment conformé à toutes les sections du contrat auquel se rapportent les obligations, quelle qu'en soit la nature.

Description de l'appareil

Caractéristiques

Le Showtec Matrix Blinder 4 Blaze est un blinder doté d'une grande puissance en sortie et d'effets d'excellente qualité.

- Blinder à 4 têtes époustouflant
- Effet RGB de type flamboiement
- Ajustement manuel de l'orientation de chaque tête
- Tension d'entrée : 100-240 V C.A., 50 / 60 Hz
- Consommation : 390 W
- Taux de rafraîchissement : 4 000 Hz
- Canaux DMX : 1, 4, 13 ou 16 canaux
- Source lumineuse : 4 LEDs COB double blanc de 100 W, blaze SMD RGB
- Température de couleur 2 100-3 200 K
- Sortie : 18 500 lm
- Mouvement de la capsule : +/- 20° continu
- Ouverture angulaire : 39°
- Angle de champ : 78°
- Variateur d'intensité : 0-100 %
- Stroboscope : 0-20 Hz
- Indice de protection : IP65
- Boîtier : revêtement avec peinture poudrée noire
- Contrôle DMX via une console DMX standard
- Intégré : Affichage OLED à titre de facilité de configuration
- Contrôle : automatique, programmes intégrés, manuel, fonction halogène, maître / esclave, DMX-512
- Connexions : connecteur entrée / sortie Pro power True 1 IP65, connecteur entrée / sortie DMX à 3 broches IP65
- Refroidissement : ventilateur de refroidissement
- Dimensions : 400 x 400 x 200 mm (l x L x H) (support inclus)
- Poids : 11,2 kg

Remarque : il est indispensable de connaître la notion de DMX pour tirer pleinement parti de cet appareil.

Présentation



Schéma 1

- 01) Support de montage
- 02) Vis de réglage
- 03) Oeillet de sécurité
- 04) 4 LEDs COB double blanc de 100 W, blaze SMD RGB

Panneau arrière

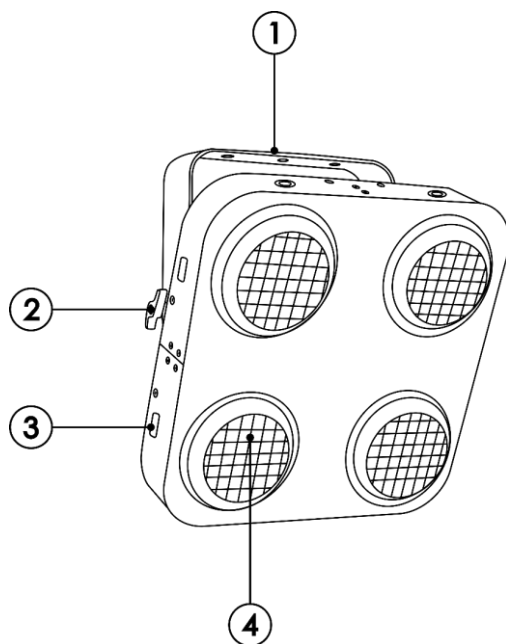

Schéma 2

- 05) Sortie du connecteur Pro power True 1 IP65
- 06) Entrée du connecteur Pro power True 1 IP65
- 07) Écran OLED + boutons de commande
- 08) Entrée du connecteur de signal DMX à 3 broches IP65
- 09) Sortie du connecteur de signal DMX à 3 broches IP65

Installation

Retirez tout le matériel d'emballage du Stage Blinder 4 Blaze. Veillez à ce que la mousse et le plastique de rembourrage soient complètement retirés. Branchez tous les câbles.

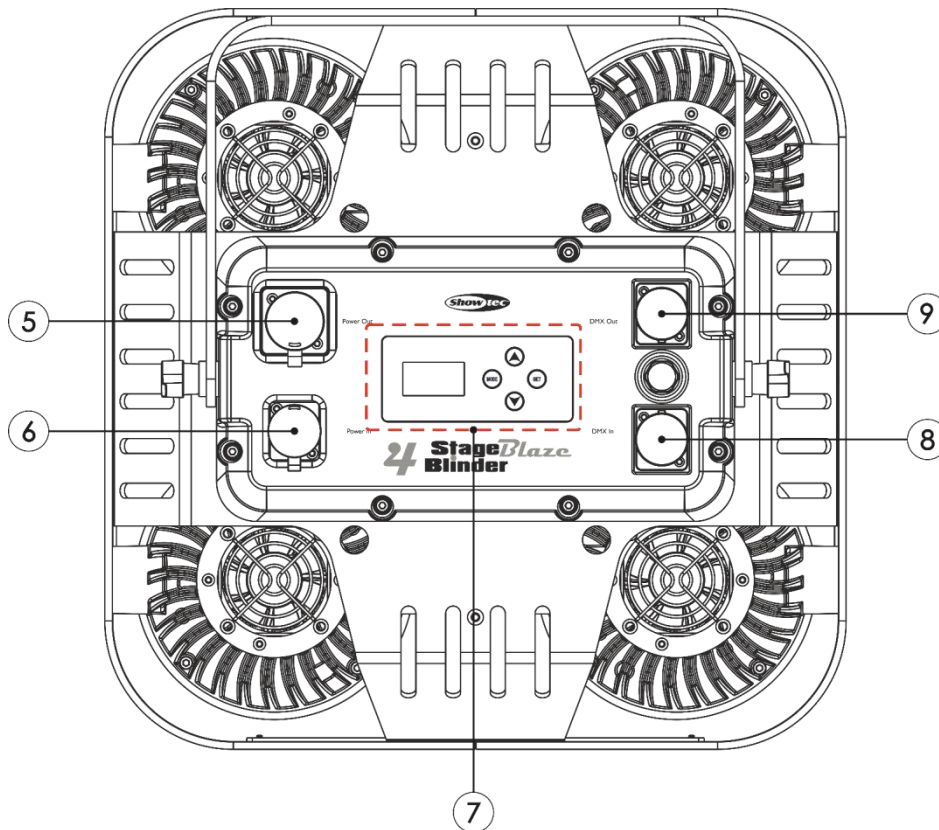
N'alimentez pas le système avant de l'avoir correctement configuré et connecté.

Débranchez toujours l'appareil avant d'effectuer l'entretien ou la maintenance.

Les dommages causés par l'irrespect du manuel ne sont pas couverts par la garantie.

Réglage et utilisation

Suivez les indications ci-dessous, en fonction du mode d'utilisation choisi.

Avant de brancher l'appareil, assurez-vous toujours que la tension d'alimentation correspond bien à celle du produit. N'essayez pas d'utiliser un produit fonctionnant en 120 V sur une alimentation de 230 V, ou inversement.

Modes de contrôle

- 6 modes sont proposés :
- Auto (automatique)
 - Programmes intégrés
 - Mode manuel
 - Fonction halogène
 - Maître / esclave
 - DMX-512 (1, 4, 13 et 16 canaux)

Un Stage Blinder (mode automatique, programmes intégrés, mode manuel et fonction halogène)

- 01) Fixez l'effet lumineux à une structure solide. Laissez au moins 0,5 mètre sur tous les côtés pour que l'air circule comme il faut.
- 02) Utilisez toujours un câble de sécurité (code de produit 70140 / 70141).
- 03) Branchez le bout du cordon d'alimentation sur une prise secteur.
- 04) Lorsque le Stage Blinder n'est pas connecté par un câble DMX, il fonctionne en tant qu'appareil autonome.
Veuillez consulter les pages 18-20 pour en savoir plus sur le mode automatique, les programmes intégrés, le mode manuel ou halogène.

Plusieurs Stage Blinder (contrôle maître / esclave)

- 01) Fixez l'effet lumineux à une structure solide. Laissez au moins 0,5 mètre sur tous les côtés pour que l'air circule comme il faut.
- 02) Utilisez toujours un câble de sécurité (code de produit 70140 / 70141).
- 03) Branchez le bout du cordon d'alimentation sur une prise secteur.
- 04) Utilisez un câble XLR à 3 broches pour connecter les Stage Blinder et d'autres appareils.
Les broches :



1. Terre
2. Signal (-)
3. Signal (+)

- 05) Reliez les appareils conformément au schéma 3. Connectez un câble DMX entre la sortie (OUT) DMX de la première unité et l'entrée (IN) DMX de la seconde unité. Recommencez pour raccorder la seconde, la troisième et la quatrième unité. Vous pouvez utiliser les mêmes fonctions sur l'appareil maître, comme cela est décrit aux pages 18-20 (mode automatique, programmes intégrés, mode manuel ou halogène). Cela signifie que vous pouvez définir le mode d'opération que vous voulez sur l'appareil maître et faire en sorte que tous les appareils esclaves réagissent de la même manière.

Plusieurs Stage Blinder (contrôle maître / esclave)



Schéma 3

Plusieurs Stage Blinder (contrôle DMX)

- 01) Fixez l'effet lumineux à une structure solide. Laissez au moins 0,5 mètre sur tous les côtés pour que l'air circule comme il faut.
- 02) Utilisez toujours un câble de sécurité (code de produit 70140 / 70141).
- 03) Branchez le bout du cordon d'alimentation sur une prise secteur.
- 04) Utilisez un câble XLR à 3 broches pour connecter les Stage Blinder et d'autres appareils.

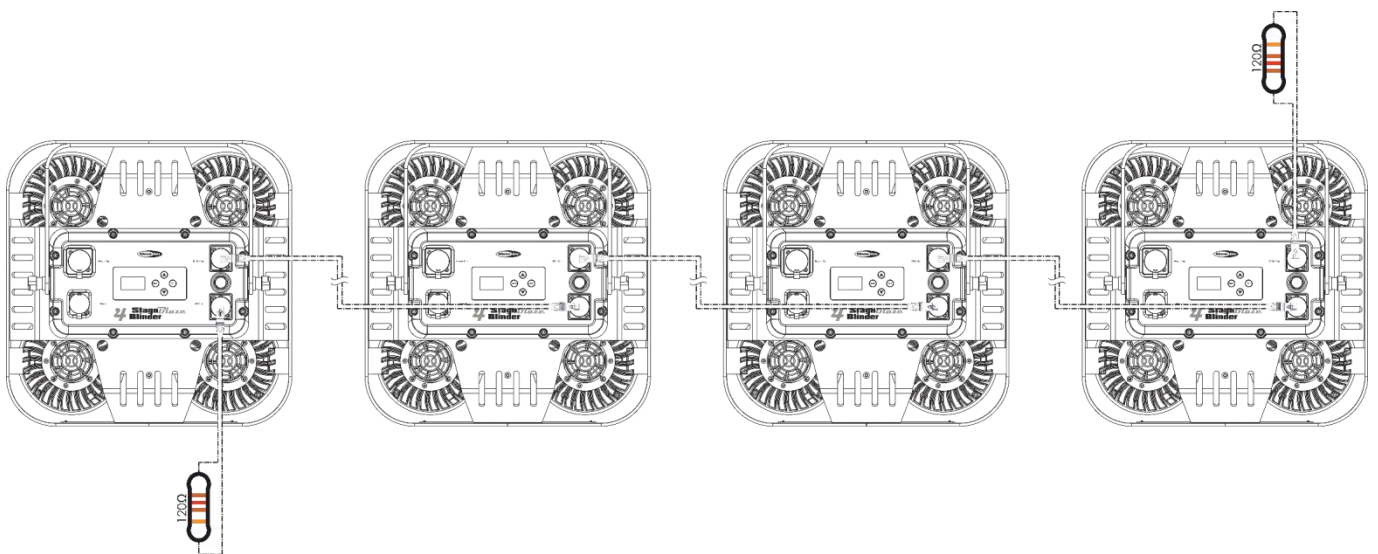
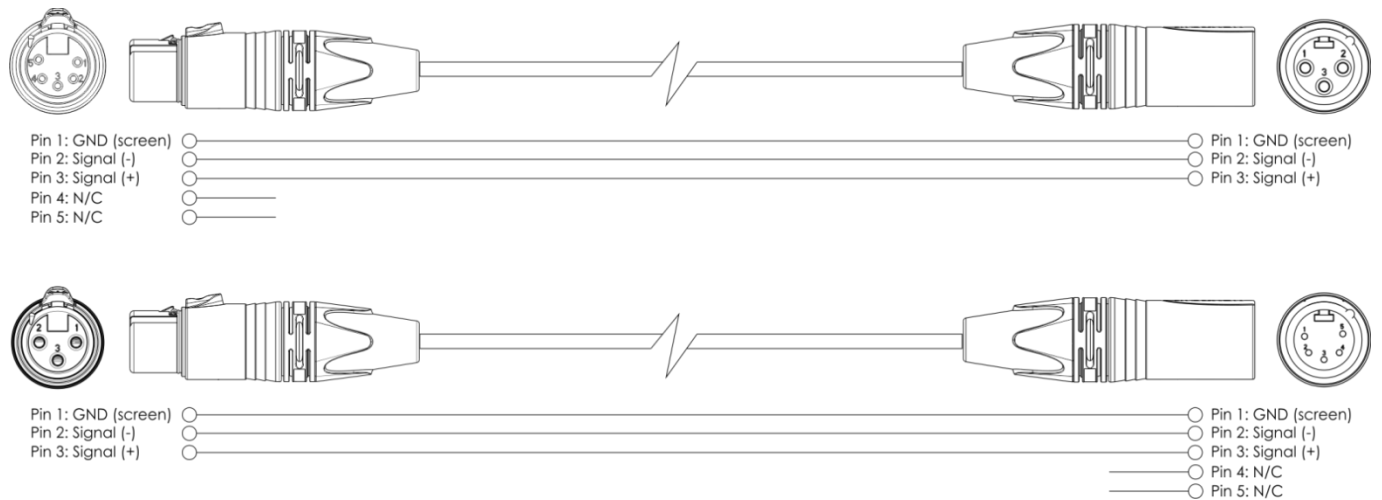

- 05) Reliez les unités conformément au schéma 4. Connectez un câble DMX entre la sortie (OUT) DMX de la première unité et l'entrée (IN) DMX de la seconde unité. Recommencez pour raccorder la seconde, la troisième et la quatrième unité.
- 06) Alimentation électrique : connectez les cordons d'alimentation électrique aux prises de chaque système Pro Power True 1, puis branchez leurs autres bouts sur les prises secteur adéquates, en commençant par la première unité. N'alimentez pas le système avant de l'avoir correctement configuré et connecté.

Configuration DMX de plusieurs Stage Blinder



Schéma 4

Remarque : reliez tous les câbles avant de connecter à l'alimentation électrique

Câblage de l'appareil

Vous allez avoir besoin d'une ligne de données sérieelle pour générer des shows lumineux, que ce soit pour contrôler un ou plusieurs appareils par le biais d'une console DMX-512 ou pour synchroniser des shows basés sur au moins deux appareils configurés préalablement en mode maître / esclave. Le nombre combiné de canaux requis par tous les appareils sur une ligne de données sérieelle détermine le nombre d'appareils que cette ligne peut prendre en charge.

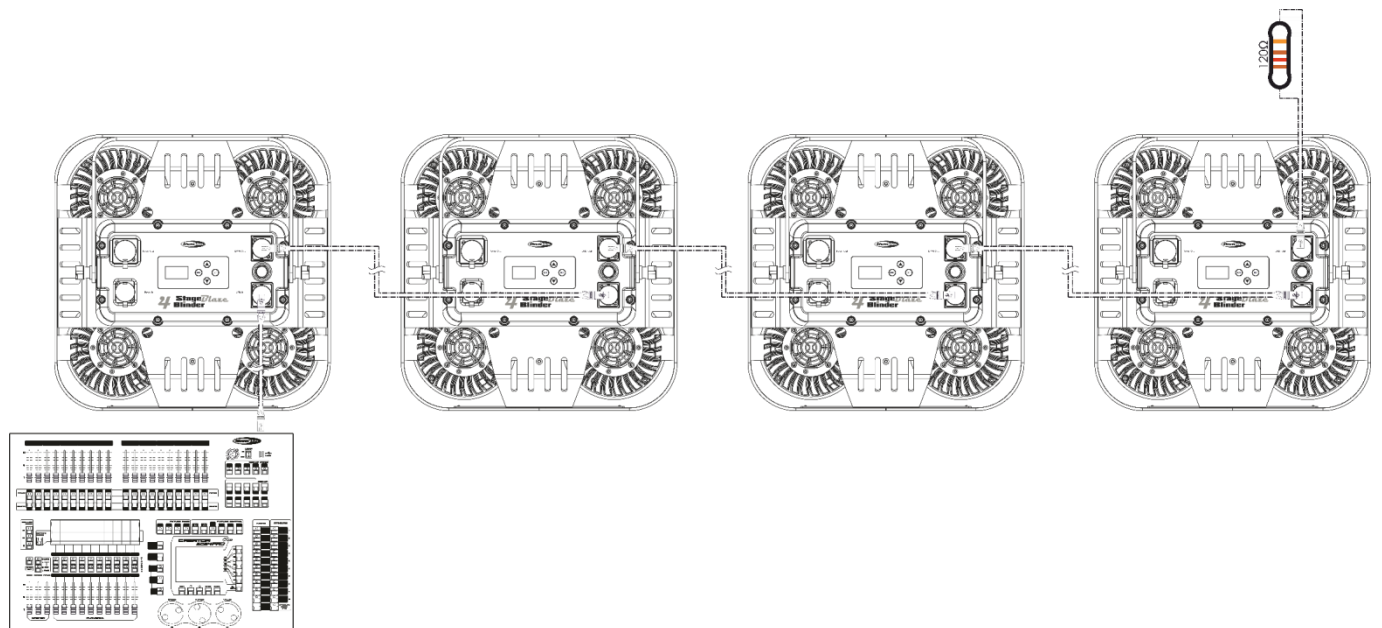
Important : les appareils reliés à une ligne de données sérieelle doivent être configurés en série sur une seule ligne. Pour se conformer à la norme EIA-485, il est important de ne pas connecter plus de 30 appareils sur une seule ligne de données sérieelle. Le fait de connecter plus de 30 appareils sans recourir à un répartiteur opto-isolé DMX pourrait en effet détériorer le signal DMX numérique.



Distance maximum de ligne DMX recommandée : 100 mètres.

Nombre maximum recommandé de Stage Blinder sur une ligne de transmission de données DMX : 30.

Nombre maximum recommandé de Stage Blinder sur un câble d'alimentation en 110 V : 3.

Nombre maximum recommandé de Stage Blinder sur un câble d'alimentation en 240 V : 6.

Câblage des données

Pour relier des appareils entre eux, vous devez utiliser des câbles de données. Vous pouvez soit acheter des câbles DMX DAP Audio certifiés directement auprès d'un revendeur / distributeur, soit en fabriquer vous-même. Si vous choisissez cette solution, veuillez utiliser des câbles de transmission de données qui peuvent supporter un signal de haute qualité et peu sensibles aux interférences électromagnétiques.

Câbles de données DMX DAP Audio

- Câble de microphone basique DAP Audio multi emploi. XLR/M 3 broches > XLR/F 3 broches. **Code commande** FL01150 (1,5 m), FL013 (3 m), FL016 (6 m), FL0110 (10 m), FL0115 (15 m), FL0120 (20 m).
- Câble de données de type X DAP Audio XLR/M 3 broches > XLR/F 3 broches. **Code commande** FLX0175 (0,75 m), FLX01150 (1,5 m), FLX013 (3 m), FLX016 (6 m), FLX0110 (10 m).
- Câble DAP Audio, idéal pour les utilisateurs exigeants, bénéficiant d'une qualité audio exceptionnelle et de connecteurs fabriqués par Neutrik®. **Code commande** FL71150 (1,5 m), FL713 (3 m), FL716 (6 m), FL7110 (10 m).
- Câble DAP Audio, idéal pour les utilisateurs exigeants, bénéficiant d'une qualité audio exceptionnelle et de connecteurs fabriqués par Neutrik®. **Code commande** FL7275 (0,75 m), FL72150 (1,5 m), FL723 (3 m), FL726 (6 m), FL7210 (10 m).
- Câble 110 ohms DAP Audio avec transmission des signaux numériques. **Code commande** FL0975 (0,75 m), FL09150 (1,5 m), FL093 (3 m), FL096 (6 m), FL0910 (10 m), FL0915 (15 m), FL0920 (20 m).
- Câble de données DAP Audio DMX/AES-EBU, XLR/M 5 broches > XLR/F 5 broches. **Code commande** FL08150 (1,5 m), FL083 (3 m), FL086 (6 m), FL0810 (10 m), FL0820 (20 m).
- Adaptateur DMX DAP Audio : 5 broches > 3 broches. **Code commande** FLA29.
- Adaptateur DMX DAP Audio : 3 broches > 5 broches. **Code commande** FLA30.
- Câble DAP Audio DMX Terminator à 3 broches. **Code commande** FLA42.
- Câble DAP Audio DMX Terminator à 5 broches. **Code commande** FLA43.

Remarque : connectez le Stage Blinder 4 Blaze avec des câbles XLR spéciaux pour une utilisation en extérieur.

[FL73150](#) – Câble XLR Neutrik DMX à 3 broches IP65 (1,5 m)

[FL733](#) – Câble XLR Neutrik DMX à 3 broches IP65 (3 m)

[FL736](#) – Câble XLR Neutrik DMX à 3 broches IP65 (6 m)

[FL7310](#) – Câble XLR Neutrik DMX à 3 broches IP65 (10 m)

Le Stage Blinder 4 Blaze peut être utilisée avec une console de contrôle en **mode contrôle** ou sans console en **mode autonome**.

Panneau de contrôle

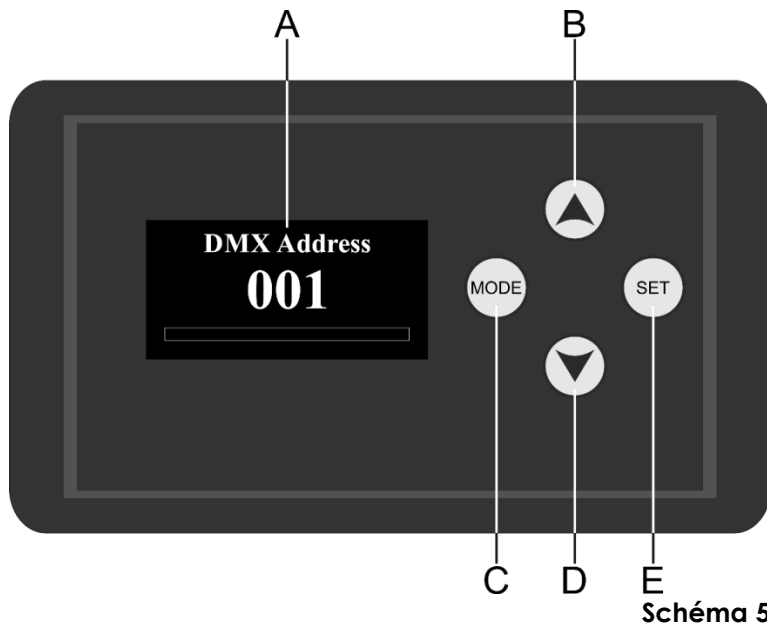

- A) Écran OLED
- B) Bouton UP
- C) Bouton MODE
- D) Bouton DOWN
- E) Bouton SET

Schéma 5

Mode de contrôle

Les appareils sont reliés individuellement sur un câble de transmission de données et connectés à la console de contrôle

Les appareils répondent au signal DMX de la console de contrôle. (Si vous avez sélectionné et sauvegardé une adresse DMX, la console de contrôle l'affiche automatiquement lors de l'utilisation suivante).

Adressage DMX

Le panneau de contrôle situé sur la face avant de la base vous permet d'assigner l'adresse DMX à l'appareil. Il s'agit du premier canal à partir duquel le Stage Blinder répond à la console de contrôle.

Si vous utilisez la console, retenez que l'appareil est doté de **16** canaux.

Si vous utilisez plusieurs Stage Blinder, assurez-vous de définir correctement l'adressage DMX.

Ainsi, l'adresse DMX du premier Stage Blinder devrait être **1 (001)** ; celle du second Stage Blinder devrait être **1 + +16 = 17 (017)** ; celle du troisième Stage Blinder devrait être **17 + +16 = 33 (033)**, etc. Assurez-vous qu'il n'y a pas de superposition entre les canaux pour pouvoir contrôler chaque Stage Blinder correctement. Si au moins deux Stage Blinder partagent une même adresse, ils fonctionnent de la même manière.

Contrôle :

après avoir défini les adresses de tous les Stage Blinder, vous pouvez commencer à les faire fonctionner par le biais de vos console de contrôle d'éclairage.

Remarque : une fois allumé, le Stage Blinder détecte automatiquement si des données DMX 512 sont reçues ou non. Si aucune donnée n'est reçue, le problème peut être lié au fait que :

- le câble XLR venant de la console de contrôle n'est pas connecté à l'entrée du Stage Blinder.
- La console de contrôle n'est pas branchée ou est défectueuse, le câble ou la console est défectueux ou les câbles de signaux sont permutés dans la prise entrante.

Remarque : il est nécessaire d'insérer un bouchon de terminaison XLR (120 ohms) dans le dernier appareil afin d'assurer une transmission correcte sur la ligne DMX.



L'écran s'éteint au bout de 30 secondes



Si vous n'appuyez sur aucun bouton pendant 30 secondes, l'affichage s'éteindra. Pour allumer l'écran, appuyez sur le bouton MODE, SET, UP ou DOWN.

Une fois que vous avez appuyé sur ce bouton, l'écran s'allume.

Vue d'ensemble

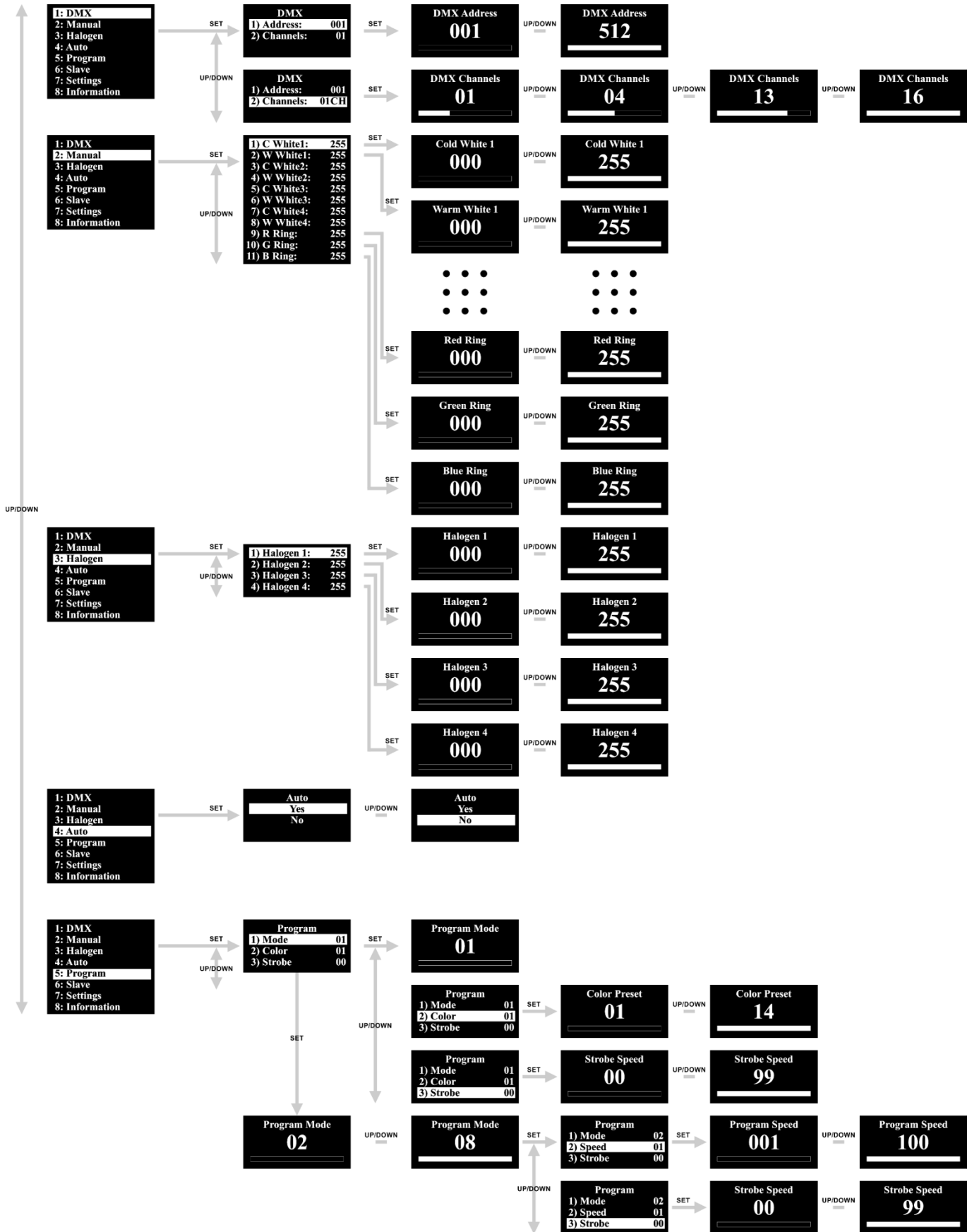

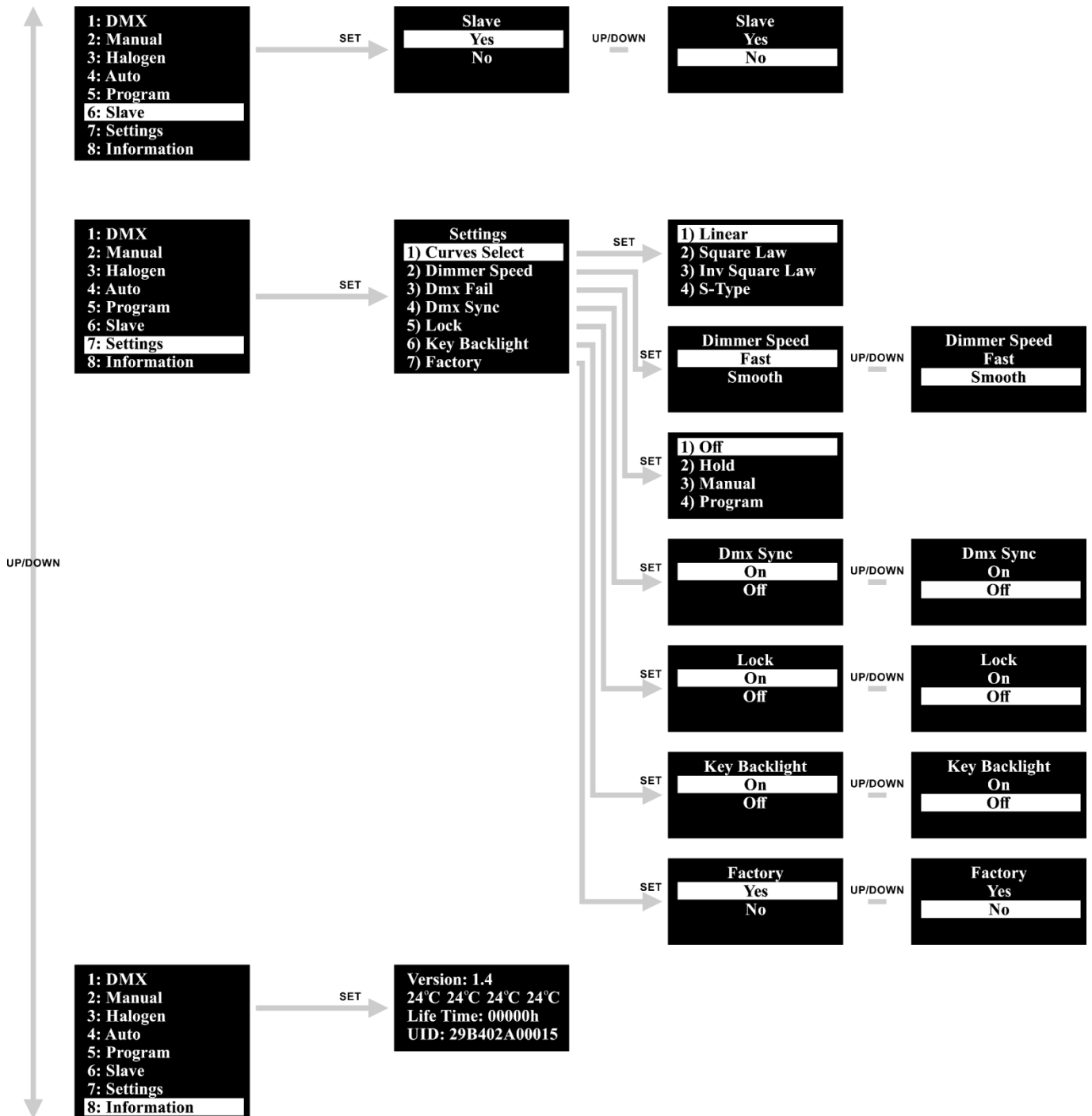

Options du menu principal

01) Dès que vous allumez l'appareil, l'écran affiche :



02) Après 2 secondes, l'écran affiche :

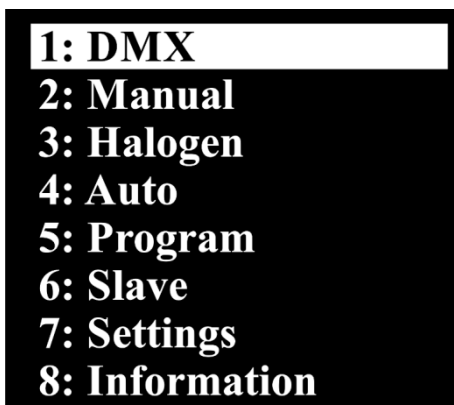

03) Appuyez sur les boutons **UP** / **DOWN** pour parcourir les différents menus.

04) Appuyez sur le bouton **SET** pour ouvrir le menu souhaité.

05) Appuyez sur le bouton **MODE** pour revenir sur le menu précédent.

1. Adresse DMX / configuration DMX

Ce menu vous permet de régler l'adresse DMX de l'appareil et de sélectionner un mode de canal DMX.



01) Une fois dans le menu principal, appuyez sur les boutons **UP** / **DOWN** et choisissez DMX.

02) Appuyez sur le bouton **SET** pour ouvrir le menu.

03) Appuyez sur les boutons **UP** / **DOWN** pour choisir ADDRESS ou CHANNELS.

04) Si vous choisissez ADDRESS, appuyez sur le bouton **SET** pour ouvrir le sous-menu.

05) Appuyez sur les boutons **UP** / **DOWN** pour choisir l'adresse DMX souhaitée. La plage de réglages est comprise entre 001 et 512.

06) Si vous choisissez CHANNELS, appuyez sur le bouton **SET** pour ouvrir le sous-menu.

07) Appuyez sur les boutons **UP** / **DOWN** pour choisir entre 1, 4, 13 ou 16 canal / canaux DMX.

2. Mode de contrôle manuel des couleurs

Ce menu vous permet de définir les couleurs statiques.

1) C White1:	255
2) W White1:	255
3) C White2:	255
4) W White2:	255
5) C White3:	255
6) W White3:	255
7) C White4:	255
8) W White4:	255
9) R Ring:	255
10) G Ring:	255
11) B Ring:	255

- 01) Une fois dans le menu principal, appuyez sur les boutons **UP / DOWN** et choisissez MANUAL.
- 02) Appuyez sur le bouton **SET** pour ouvrir le menu.
- 03) Appuyez sur les boutons **UP / DOWN** pour passer d'une couleur statique à l'autre : Cold White(1-4), Warm White(1-4), Red, Green et Blue.
- 04) Une fois la couleur choisie, appuyez sur le bouton **SET** pour en régler l'intensité.
- 05) Appuyez sur les boutons **UP / DOWN** pour régler l'intensité de la couleur. La plage de réglages est comprise entre 0 et 255, de sombre à luminosité maximale.

3. Fonction halogène

Ce menu vous permet de régler la fonction halogène.

1) Halogen 1:	255
2) Halogen 2:	255
3) Halogen 3:	255
4) Halogen 4:	255

- 01) Une fois dans le menu principal, appuyez sur les boutons **UP / DOWN** et choisissez HALOGEN.
- 02) Appuyez sur le bouton **SET** pour ouvrir ce menu.
- 03) Utilisez les boutons **UP / DOWN** pour naviguer parmi les 4 options suivantes : Halogen 1-4.
- 04) Une fois la fonction halogène choisie, appuyez sur le bouton **SET** pour régler l'intensité de sa couleur.
- 05) Appuyez sur les boutons **UP / DOWN** pour régler l'intensité de la couleur. La plage de réglages est comprise entre 0 et 255, de sombre à luminosité maximale.

4. Automatique

Ce menu vous permet d'activer le spectacle en mode automatique.

- 01) Une fois dans le menu principal, appuyez sur les boutons **UP / DOWN** et choisissez AUTO.
- 02) Appuyez sur le bouton **SET** pour ouvrir le menu. L'écran affiche :

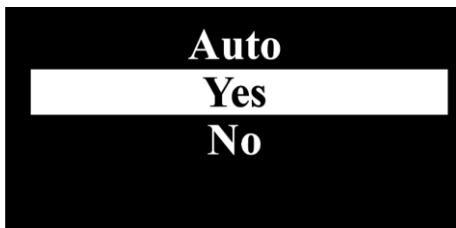

- 03) Appuyez sur les boutons **UP / DOWN** pour choisir YES ou NO. Appuyez sur le bouton **SET** pour confirmer votre choix.
- 04) Si vous choisissez YES, l'appareil lance le programme automatique.
- 05) Si vous choisissez NO, l'appareil conserve les réglages en cours.

5. Programme

Ce menu vous permet de configurer les couleurs prédéfinies, mais aussi la vitesse et la fréquence du stroboscope associé aux programmes intégrés.

- 01) Une fois dans le menu principal, appuyez sur les boutons **UP / DOWN** et choisissez PROGRAM.
- 02) Appuyez sur le bouton **SET** pour entrer dans le menu. L'écran affiche :

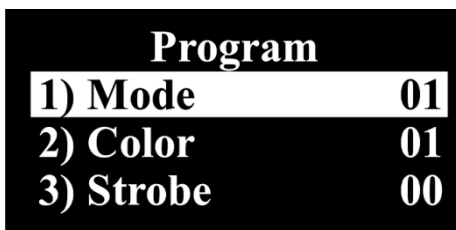

- 03) Appuyez sur les boutons **UP / DOWN** et choisissez MODE, puis appuyez sur le bouton **SET** pour entrer dans le menu.
- 04) L'écran affiche :



- 05) Appuyez sur les boutons **UP / DOWN** pour choisir l'un des 8 programmes intégrés. Appuyez sur le bouton **SET** pour confirmer votre choix.

5.1. Programme 1

01) Si vous choisissez « program 01 », l'écran affiche :

Program	
1) Mode	01
2) Color	01
3) Strobe	00

02) Appuyez sur les boutons **UP / DOWN** pour choisir l'une des 2 options suivantes :

- « COLOR » (couleur)
- « STROBE » (stroboscope)

03) Appuyez sur le bouton **SET** pour entrer dans le menu souhaité.

04) Si vous choisissez COLOR, appuyez sur les boutons **UP / DOWN** pour sélectionner l'une des 14 macros couleur. Appuyez sur le bouton **SET** pour enregistrer vos réglages.

05) Si vous choisissez STROBE, appuyez sur les boutons **UP / DOWN** pour régler la fréquence du stroboscope. La plage de réglages est comprise entre 0-99, de OFF à haute fréquence. Appuyez sur le bouton **SET** pour enregistrer vos réglages.

5.2. Programmes 02-08

01) Si vous choisissez un programme compris entre 02 et 08, l'écran affiche :

Program	
1) Mode	02
2) Speed	01
3) Strobe	00

02) Appuyez sur les boutons **UP / DOWN** pour choisir l'une des 2 options suivantes :

- SPEED (vitesse)
- STROBE (stroboscope)

03) Appuyez sur le bouton **SET** pour entrer dans le menu souhaité.

04) Si vous choisissez SPEED, appuyez sur les boutons **UP / DOWN** pour régler la vitesse du programme. La plage de réglages est de 1-100, de lent à rapide. Appuyez sur le bouton **SET** pour enregistrer vos réglages.

05) Si vous choisissez STROBE, appuyez sur les boutons **UP / DOWN** pour régler la fréquence du stroboscope. La plage de réglages est comprise entre 0-99, de OFF à haute fréquence. Appuyez sur le bouton **SET** pour enregistrer vos réglages.

6. Maître / esclave

Ce menu vous permet de régler l'appareil comme esclave.

01) Une fois dans le menu principal, appuyez sur les boutons **UP / DOWN** et choisissez SLAVE.

02) Appuyez sur le bouton **SET** pour entrer dans le menu. L'écran affiche :

Slave	
Yes	
No	

03) Appuyez sur les boutons **UP / DOWN** pour choisir YES ou NO.

04) Appuyez sur le bouton **SET** pour confirmer votre choix.

05) Si vous choisissez YES, l'appareil est défini comme esclave et réagit de manière similaire à l'appareil maître.

7. Réglages

Ce menu vous permet de régler les paramètres de l'appareil.

- 01) Une fois dans le menu principal, appuyez sur les boutons **UP / DOWN** et choisissez SETTINGS.
- 02) Appuyez sur le bouton **SET** pour ouvrir le menu.
- 03) Appuyez sur les boutons **UP / DOWN** pour basculer entre les menus suivants : « CURVES SELECT » (choix de courbe), « DIMMER SPEED » (vitesse du variateur d'intensité), « DMX FAIL » (dysfonctionnement du mode DMX), « DMX SYNC » (synchronisation DMX), « LOCK » (verrouillage), « KEY BACKLIGHT » (rétroéclairage des boutons) et « FACTORY » (paramètres d'usine).

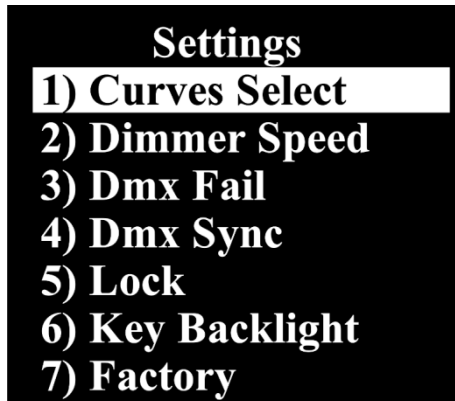

- 04) Appuyez sur le bouton **SET** pour ouvrir le menu.

7.1. Choix de courbe

Grâce à ce menu, vous pouvez régler l'atténuation de l'appareil en choisissant une courbe d'atténuation.

- 01) Appuyez sur les boutons **UP / DOWN** pour choisir l'une des 4 courbes de variation d'intensité :

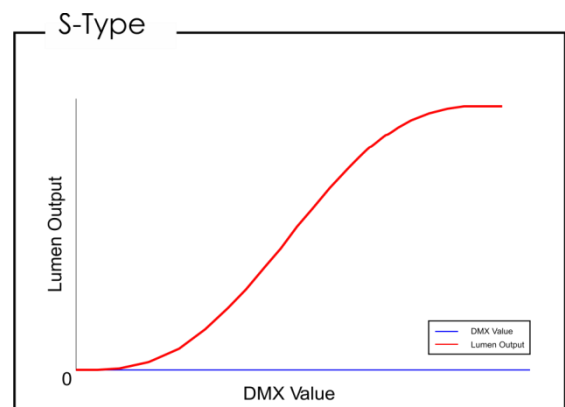
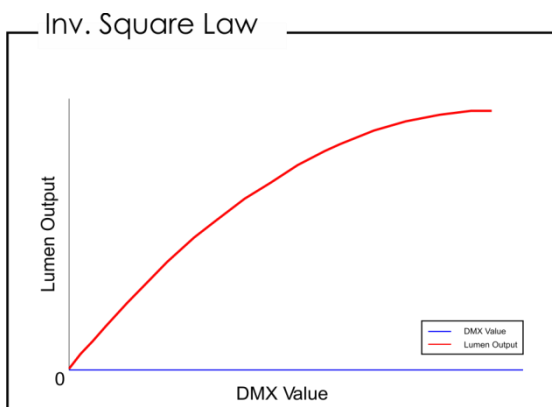
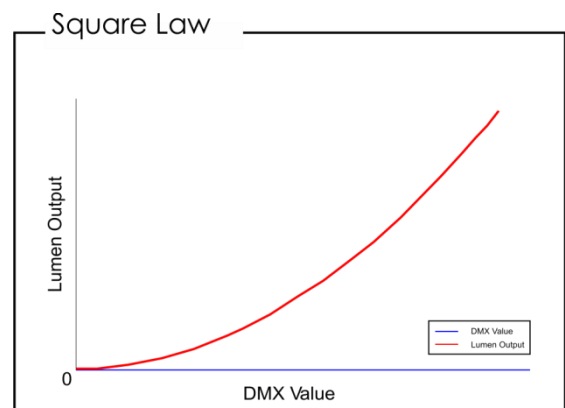
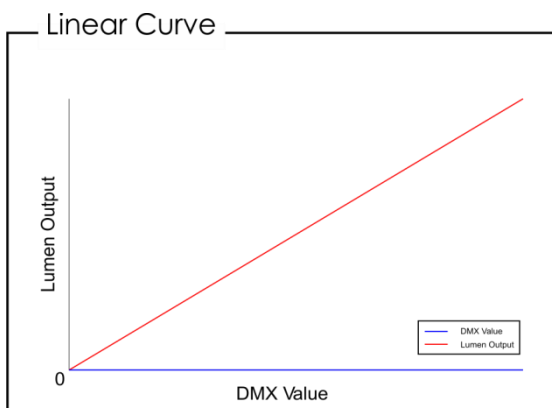

- 02) Appuyez sur le bouton **SET** pour confirmer votre choix.

7.2. Vitesse du variateur d'intensité

Ce menu vous permet de régler la vitesse du variateur d'intensité.



- 01) Appuyez sur les boutons **UP** / **DOWN** pour sélectionner FAST ou SMOOTH.
- 02) Appuyez sur le bouton **SET** pour confirmer votre choix.

7.3. Dysfonctionnement du mode DMX

En cas de dysfonctionnement du signal DMX, ce menu vous permet de régler le comportement de l'appareil.

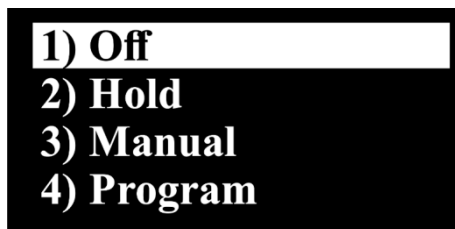

- 01) Appuyez sur les boutons **UP** / **DOWN** pour choisir l'une des 4 options suivantes :
 - OFF : l'appareil coupe la sortie.
 - HOLD : l'appareil utilise le dernier signal DMX afin que la performance ne soit pas interrompue.
 - MANUAL : l'appareil passe en mode manuel.
 - PROGRAM : l'appareil utilise les programmes intégrés.
- 02) Appuyez sur le bouton **SET** pour confirmer votre choix.

7.4. Synchronisation DMX

Ce menu vous permet de régler le comportement des appareils lorsque plusieurs Stage Blinder sont utilisés.



- 01) Appuyez sur les boutons **UP** / **DOWN** pour choisir ON (tous les Stage Blinder se comportent de manière similaire et simultanément, sans aucun délai) ou OFF (risque de délais aléatoires).
- 02) Appuyez sur le bouton **SET** pour confirmer votre choix.

7.5. Verrouillage

Ce menu vous permet de régler le verrouillage de sécurité en restreignant l'accès au menu principal.



- 01) Appuyez sur les boutons **UP / DOWN** pour choisir l'une des 2 options suivantes :
 - Si vous n'appuyez sur aucun bouton pendant 30 secondes, le menu principal est verrouillé. **Pour le déverrouiller, appuyez et maintenez enfoncés les boutons MODE et SET pendant 3 secondes.**
 - OFF : le verrouillage de sécurité n'est pas activé.
- 02) Appuyez sur le bouton **SET** pour confirmer votre choix.

7.6. Rétroéclairage des boutons

Ce menu vous permet de décider si vous voulez que les 4 boutons (MODE, SET, UP, DOWN) soient rétroéclairés ou non.

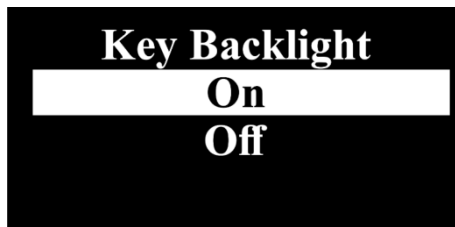

- 01) Appuyez sur les boutons **UP / DOWN** pour choisir ON ou OFF.
- 02) Appuyez sur le bouton **SET** pour confirmer votre choix.

7.7. Paramètres d'usine

Ce menu vous permet de restaurer les paramètres d'usine par défaut.



- 01) Appuyez sur les boutons **UP / DOWN** pour choisir YES ou NO.
- 02) Appuyez sur le bouton **SET** pour confirmer votre choix.

8. Information

Ce menu vous permet de visualiser la version actuelle du logiciel, la température en cours, la durée de vie totale et l'identificateur unique de l'appareil (UID).

- 01) Une fois dans le menu principal, appuyez sur les boutons **UP / DOWN** et choisissez INFORMATION.
- 02) Appuyez sur le bouton **SET** pour entrer dans le menu. L'écran affiche :



Canaux DMX

1 canal

Canal 1 – intensité de la lampe au tungstène

0-255 Réglage graduel de la lampe au tungstène, de sombre à plus clair

4 canaux

Canal 1 – intensité de la lampe au tungstène

0-255 Réglage graduel de la lampe au tungstène, de sombre à plus clair

Canal 2 – variateur d'intensité de la couleur rouge

0-255 Réglage graduel de la couleur rouge, de sombre à plus clair

Canal 3 – variateur d'intensité de la couleur verte

0-255 Réglage graduel de la couleur verte, de sombre à plus clair

Canal 4 – variateur d'intensité de la couleur bleue

0-255 Réglage graduel de la couleur bleue, de sombre à plus clair

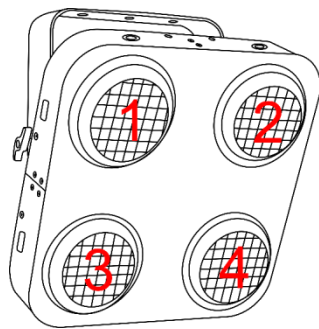

13 canaux

Canal 1 – variateur d'intensité de la couleur blanche tête 1

0-255 Réglage graduel de la couleur blanche, de sombre à plus clair

Canal 2 – variateur d'intensité de la couleur ambre tête 1

0-255 Réglage graduel de de la couleur ambre, de sombre à plus clair

Canal 3 – variateur d'intensité de la couleur blanche tête 2

0-255 Réglage graduel de la couleur blanche, de sombre à plus clair

Canal 4 – variateur d'intensité de la couleur ambre tête 2

0-255 Réglage graduel de de la couleur ambre, de sombre à plus clair

Canal 5 – variateur d'intensité de la couleur blanche tête 3

0-255 Réglage graduel de la couleur blanche, de sombre à plus clair

Canal 6 – variateur d'intensité de la couleur ambre tête 3

0-255 Réglage graduel de de la couleur ambre, de sombre à plus clair

Canal 7 – variateur d'intensité de la couleur blanche tête 4

0-255 Réglage graduel de la couleur blanche, de sombre à plus clair

Canal 8 – variateur d'intensité de la couleur ambre tête 4

0-255 Réglage graduel de de la couleur ambre, de sombre à plus clair

Canal 9 - stroboscope blanc / ambre

0-10 Fermé

11-255 Flash du stroboscope, de fréquences basses à élevées (0 à 20 Hz)

Canal 10 – couleurs prédéfinies

0-10 Pas de fonction

11-28 Couleur 1 (R255, G000, B000)

29-46 Couleur 2 (R000, G255, B000)

47-64 Couleur 3 (R000, G000, B255)

65-82 Couleur 4 (R255, G150, B000)

83-100 Couleur 5 (R255, G180, B000)

101-118 Couleur 6 (R255, G255, B000)

119-136 Couleur 7 (R255, G000, B255)

137-154 Couleur 8 (R255, G000, B140)

155-172 Couleur 9 (R000, G255, B255)

173-190 Couleur 10 (R255, G100, B100)

191-208 Couleur 11 (R100, G255, B100)

209-226 Couleur 12 (R100, G100, B255)

227-244 Couleur 13 (R255, G200, B040)

245-255 Couleur 14 (R255, G255, B255)

Canal 11 – programmes intégrés

0-10 Pas de fonction

11-45 Changement de couleur 1

46-80 Changement de couleur 2

81-115 Changement de couleur 3

116-150 Flux de couleurs 1

151-185 Flux de couleurs 2

186-220 Flux de couleurs 3

221-255 Flux de couleurs 4

Canal 12 – vitesse des programmes intégrés

(⚠ le canal 11 doit être réglé sur une valeur comprise entre 11 et 255 ⚠)

0-255 Réglage de la vitesse (de lent à rapide)

Canal 13 – stroboscope RGB

0-10 Fermé

11-255 Flash du stroboscope, de fréquences basses à élevées (0 à 20 Hz)

16 canaux

Canal 1 – intensité de la lampe au tungstène tête 1

0-255 Réglage graduel de la lampe au tungstène, de sombre à plus clair

Canal 2 – intensité de la lampe au tungstène tête 2

0-255 Réglage graduel de la lampe au tungstène, de sombre à plus clair

Canal 3 – intensité de la lampe au tungstène tête 3

0-255 Réglage graduel de la lampe au tungstène, de sombre à plus clair

Canal 4 – intensité de la lampe au tungstène tête 4

0-255 Réglage graduel de la lampe au tungstène, de sombre à plus clair

Canal 5 – variateur d'intensité de la couleur rouge tête 1

0-255 Réglage graduel de la couleur rouge, de sombre à plus clair

Canal 6 – variateur d'intensité de la couleur verte tête 1

0-255 Réglage graduel de la couleur verte, de sombre à plus clair

Canal 7 – variateur d'intensité de la couleur bleue tête 1

0-255 Réglage graduel de la couleur bleue, de sombre à plus clair

Canal 8 – variateur d'intensité de la couleur rouge tête 2

0-255 Réglage graduel de la couleur rouge, de sombre à plus clair

Canal 9 – variateur d'intensité de la couleur verte tête 2

0-255 Réglage graduel de la couleur verte, de sombre à plus clair

Canal 10 – variateur d'intensité de la couleur bleue tête 2

0-255 Réglage graduel de la couleur bleue, de sombre à plus clair

Canal 11 – variateur d'intensité de la couleur rouge tête 3

0-255 Réglage graduel de la couleur rouge, de sombre à plus clair

Canal 12 – variateur d'intensité de la couleur verte tête 3

0-255 Réglage graduel de la couleur verte, de sombre à plus clair

Canal 13 – variateur d'intensité de la couleur bleue tête 3

0-255 Réglage graduel de la couleur bleue, de sombre à plus clair

Canal 14 – variateur d'intensité de la couleur rouge tête 4

0-255 Réglage graduel de la couleur rouge, de sombre à plus clair

Canal 15 – variateur d'intensité de la couleur verte tête 4

0-255 Réglage graduel de la couleur verte, de sombre à plus clair

Canal 16 – variateur d'intensité de la couleur bleue tête 4

0-255 Réglage graduel de la couleur bleue, de sombre à plus clair

Maintenance

L'utilisateur doit s'assurer que les installations techniques et de sécurité sont contrôlées par un expert chaque année au cours d'un test d'acceptation.

L'utilisateur doit s'assurer que les installations liées à la sécurité et techniques sont inspectées chaque année par une personne qualifiée.

Il faut tenir compte des points suivants durant l'inspection :

- 01) Toutes les vis utilisées pour l'installation de l'appareil ou des parties de celui-ci doivent être bien vissées et ne pas être corrodées.
- 02) Les boîtiers, fixations et systèmes d'installation ne devront comporter aucune déformation.
- 03) Les pièces mécaniques mobiles, les essieux ou les goupilles par exemple, ne devront présenter aucune trace d'usure.
- 04) Les cordons d'alimentation ne devront présenter aucune trace de dommage ou de fatigue des matériaux.

Le Stage Blinder 4 Blaze ne requiert presque aucune maintenance. Cependant, vous devez veiller à ce que l'appareil reste propre.

Si tel n'est pas le cas, le niveau de luminosité de l'appareil pourrait nettement chuter. Débranchez la prise de courant puis nettoyez le couvercle à l'aide d'un chiffon humide. Ne plongez sous aucun prétexte l'appareil dans un liquide. Nettoyez la lentille avec un nettoyant vitres et un chiffon doux. N'utilisez ni alcool ni solvants.

La lentille frontale doit être nettoyée chaque semaine car le liquide fumigène tend à accumuler des résidus, ce qui provoque la réduction rapide de la luminosité.

Assurez-vous que les branchements sont propres. Débranchez l'alimentation électrique et nettoyez les connexions DMX à l'aide d'un chiffon humide. Assurez-vous que les connexions sont parfaitement sèches avant de connecter le matériel ou de le brancher sur l'alimentation électrique.

Résolution des problèmes

Absence de lumière

Si l'effet lumineux ne fonctionne pas bien, confiez-en la réparation à un technicien.

Il se peut que le problème soit lié : à l'alimentation, aux LED ou au fusible interne.

- 01) Alimentation. Vérifiez que l'appareil est branché sur la bonne alimentation.
- 02) LED. Rapportez le Stage Blinder à votre revendeur Showtec.
- 03) Fusible interne. Rapportez le Stage Blinder à votre revendeur Showtec.
- 04) Si tout ce qui est mentionné ci-dessus semble fonctionner correctement, rebranchez l'appareil.
- 05) Si vous ne parvenez pas à déterminer la cause du problème, n'ouvrez en aucun cas le Stage Blinder, car vous pourriez l'endommager et annuler la garantie.
- 06) Rapportez l'appareil à votre revendeur Showtec.

Absence de réponse au DMX

Il se peut que le problème soit lié au câble ou aux connecteurs DMX ou à un mauvais fonctionnement de la console ou de la carte DMX d'effets lumineux.

- 01) Vérifiez le réglage DMX. Assurez-vous que les adresses DMX sont correctes.
- 02) Vérifiez le câble DMX : débranchez l'appareil, changez le câble DMX puis reconnectez l'appareil à l'alimentation. Essayez à nouveau votre console DMX.
- 03) Déterminez si la console de contrôle ou l'effet lumineux est en cause. La console fonctionne-t-elle correctement avec d'autres produits DMX ? Si ce n'est pas le cas, vous devez la faire réparer. Si elle fonctionne correctement avec d'autres produits DMX, amenez le câble DMX et l'effet lumineux à un technicien qualifié.

Problème	Cause(s) probable(s)	Solution(s)
Un ou plusieurs appareils ne fonctionnent pas	L'alimentation est défectueuse	<ul style="list-style-type: none"> • Vérifiez si l'appareil est allumé et les câbles sont correctement branchés.
	Le fusible interne a grillé	<ul style="list-style-type: none"> • Rapportez l'appareil à votre revendeur Showtec.
Les appareils se réinitialisent correctement mais répondent tous à la console de manière irrégulière, voire ne lui répondent pas du tout	La console de contrôle n'est pas connectée	<ul style="list-style-type: none"> • Connectez la console.
	La sortie XLR à 3 broches de la console de contrôle ne correspond pas à la sortie XLR du premier appareil sur la chaîne DMX (le signal est par ex. inversé)	<ul style="list-style-type: none"> • Installez un câble d'inversion de phase entre la console de contrôle et le premier appareil sur la liaison
Les appareils se remettent à zéro correctement, mais ils réagissent tous à la console de manière irrégulière, voire ne lui répondent pas du tout	Données de mauvaise qualité.	<ul style="list-style-type: none"> • Vérifiez la qualité des données. Si celle-ci est inférieure à 100 %, le problème peut être dû à une mauvaise connexion de la ligne, à des câbles de mauvaise qualité ou cassés, à l'absence d'une fiche ou encore au fait qu'un appareil perturbe la liaison
	Mauvaise connexion de ligne	<ul style="list-style-type: none"> • Vérifiez les branchements et les câbles. Remédiez aux mauvais branchements. Réparez ou remplacez les câbles abîmés
	La ligne ne se termine pas sur une fiche de 120 ohms	<ul style="list-style-type: none"> • Insérez une fiche dans la prise de sortie du dernier projecteur de la ligne.
	Adressage incorrect des appareils	<ul style="list-style-type: none"> • Vérifiez le réglage des adresses.
	L'un des appareils est défectueux et perturbe la transmission des données sur la liaison	<ul style="list-style-type: none"> • Shuntez les appareils un par un, jusqu'à ce que le système fonctionne à nouveau : débranchez les deux prises et branchez-les directement l'une sur l'autre. • Faites réviser le projecteur défectueux par un technicien qualifié.
	Les appareils sont équipés de prises XLR à 3 broches qui ne correspondent pas (broches 2 et 3 inversées)	<ul style="list-style-type: none"> • Installez un câble d'inversion de phase entre les appareils ou permutez les broches 2 et 3 de l'appareil qui se comporte de manière irrégulière.
Pas de lumière ou les LED s'éteignent de manière intermittente.	L'appareil est trop chaud.	<ul style="list-style-type: none"> • Laissez-le refroidir. • Nettoyez les ventilateurs. • Assurez-vous que les orifices d'aération ne sont pas obstrués. • Allumez la climatisation.
	Les LED sont abîmées.	<ul style="list-style-type: none"> • Débranchez le projecteur et ramenez-le à votre revendeur.
	Les réglages de l'alimentation ne correspondent pas ni la tension, ni à la fréquence C.A.	<ul style="list-style-type: none"> • Déconnectez l'appareil. Vérifiez les réglages et modifiez-les si nécessaire

Spécifications du produit

Modèle :	Showtec Stage Blinder 4 Blaze
Tension d'entrée :	100-240 V C.A., 50/60 Hz
Consommation :	390 W
Dimensions :	400 x 400 x 200 mm (l x L x H) (support inclus)
Poids :	11,2 kg
Fonctionnement et programmation	
Broche du signal OUT :	Broche 1 terre, broche 2 (-), broche 3 (+)
Canaux DMX :	1, 4, 13 ou 16 canal / canaux
Entrée de signal :	Prise XLR à 3 broches
Sortie de signal :	Sortie XLR 3 broches
Effets électromécaniques	
Source lumineuse :	4 LEDs COB double blanc de 100 W, blaze SMD RGB
Température de couleur	2 100-3 200 K
Sortie :	18 500 lm
Taux de rafraîchissement :	4 000 Hz
Mouvement de la capsule :	+/- 20° continu
Ouverture angulaire :	39°
Angle de champ :	78°
Indice de protection :	IP65
Boîtier :	Revêtement avec peinture poudrée noire
Contrôle DMX :	Via une console DMX standard
Intégré :	Affichage OLED facile à configurer
Contrôle :	Automatique, programmes intégrés, manuel, fonction halogène, maître / esclave, DMX-512
Variateur d'intensité :	0-100 %
Stroboscope :	0-20 Hz
Connexions :	Connecteur entrée / sortie Pro power True 1 IP65, connecteur entrée / sortie DMX à 3 broches IP65
Refroidissement :	Ventilateur de refroidissement
Température ambiante max. t_a	40° C
Température max. du boîtier t_B	70 °C
Distance minimum :	
Distance minimum avec des surfaces inflammables :	0,8 m
Distance minimum avec l'objet éclairé :	0,8 m

La conception et les caractéristiques du produit sont soumises à modification sans avis préalable.



Site web : www.Showtec.info
 Adresse électronique : service@highlite.com

Dimensions

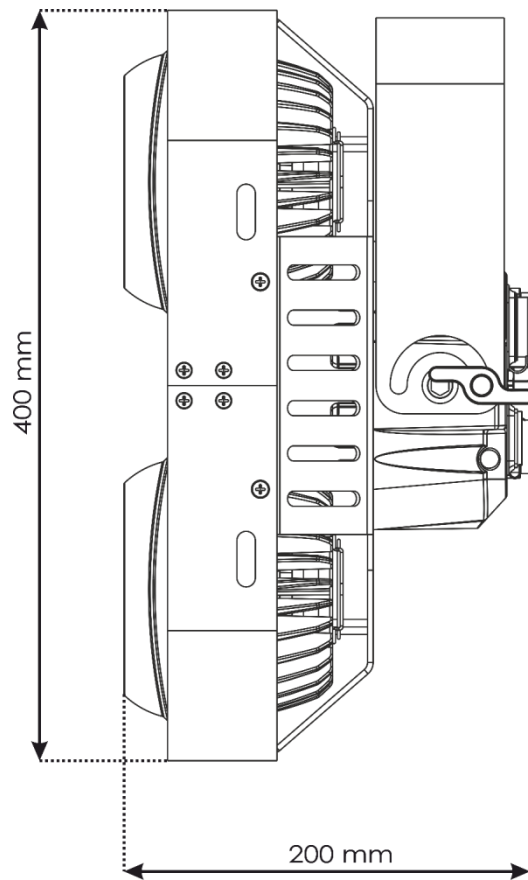
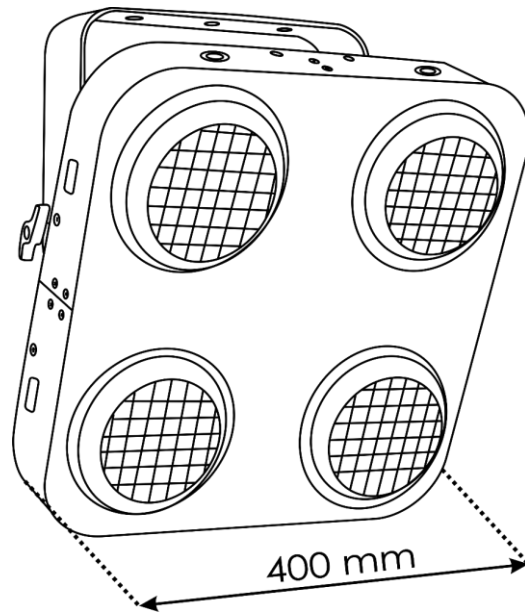



©2018 Showtec